

weber навигатор 2011



- Системи за полагане на керамични покрития
- Хидроизолационни системи
- Теплоизолационни и фасадни системи
- Строителни и технически разтвори

 **weber**
SAINT-GOBAIN

Добре дошли в света на Weber!

В световен мащаб Weber е водещ производител на строителни разтвори. Представен в 43 страни в целия свят, Weber произвежда и разпространява продуктите си под марки, специфични за местните пазари. Обединяващо за всички продукти е обозначението преди името на продукта. Тези обозначения ви дават информация към кой раздел спада продуктът.

ПРИМЕР

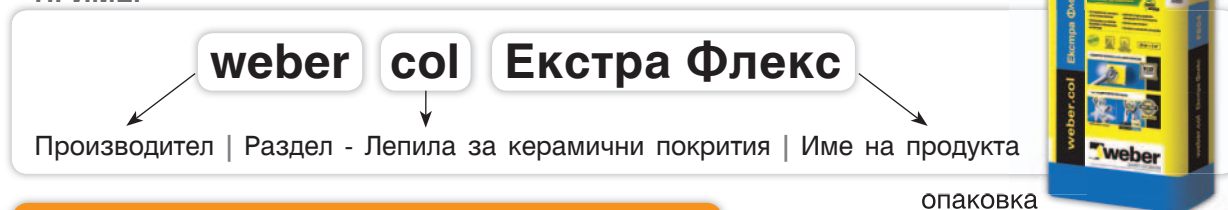

СИСТЕМИ ЗА ПОЛАГАНЕ НА КЕРАМИЧНИ ПОКРИТИЯ

weber.col	ЛЕПИЛА ЗА ПЛОЧКИ
weber.set	ЛЕКИ И БЕЗПРАХОВИ ЛЕПИЛА ЗА ПЛОЧКИ
weber.color	ФУГИРАЦИ СМЕСИ
weber.niv	НИВЕЛИРАЩИ МАСИ
weber.prim	ГРУНДОВЕ
weber.tec	ХИДРОИЗОЛАЦИИ

ХИДРОИЗОЛАЦИОННИ СИСТЕМИ

weber.tec	ХИДРОИЗОЛАЦИИ
-----------	---------------

ТОПЛОИЗОЛАЦИОННИ И ФАСАДНИ СИСТЕМИ

weber.therm	ТОПЛОИЗОЛАЦИОННИ СИСТЕМИ
weber	ЛЕПИЛНО-ШПАКЛОВЪЧНИ СМЕСИ
weber.pas	ДЕКОРАТИВНИ МАЗИЛКИ
weber.min	СУХИ МИНЕРАЛНИ МАЗИЛКИ
weber.ton	ФАСАДНИ БОИ
weber.lor	ВЪТРЕШНИ БОИ
weber	АКСЕСОАРИ

СТРОИТЕЛНИ И ТЕХНИЧЕСКИ РАЗТВОРИ

weber	ХАСТАРНИ МАЗИЛКИ
weber	ЗИДАРСКИ РАЗТВОРИ
weber	ПОДОВИ ЗАМАЗКИ
weber.tec	ТЕХНИЧЕСКИ РАЗТВОРИ
weber.san	РАЗТВОРИ ЗА САНИРАНЕ И РЕНОВИРАНЕ



Какво съдържа Навигатор 2011?

- ✓ Информация как да разрешите най-често срещаните в България строителни проблеми в областта на полагането на керамични покрития, санирането и реновирането, както и при хидроизолирането и използването на строителни и технически разтвори и фасадни решения.
- ✓ Представяне на 68 продукта от тези области с детайлна техническа информация за полагането им.

Какви раздели можете да намерите в изданието Навигатор 2011?

- ✓ **РАЗДЕЛ ТЕХНИЧЕСКИ ХАРАКТЕРИСТИКИ:** техническа информация за всеки отделен продукт, описана на 2 страници.
Първата страница включва: описание на продукта, приложението му и техническа информация.
Втората страница съдържа информация за: технологията за полагане, подготовка на основата, както и важна информация за съответния продукт.
- ✓ **РАЗДЕЛ ПРОБЛЕМ & РЕШЕНИЕ:** описание на най-често срещаните в България строителни проблеми и техните решения, разгледани на 2 страници.
Първата страница включва: описание на проблема, причините за появата му и последствията от него.
Втората страница съдържа информация за: пълно и поетапно описание на възможните разрешения на конкретния проблем.
- ✓ **РАЗДЕЛ ПРОДУКТОВ СЕЛЕКТОР:** избор на продукт съобразно параметри като вид основа, вътрешни или външни условия и т.н.
- ✓ **РАЗДЕЛ ПОЛЕЗНА ИНФОРМАЦИЯ:** изведени от практиката полезни съвети и информация.
- ✓ **РАЗДЕЛ ПОДРОБНА ИНФОРМАЦИЯ ЗА ПОЛАГАНЕ НА (Керамични покрития, Теплоизолационни системи, Крайни покрития):** подробно описание за технологията на полагане на групите продукти.
- ✓ **РАЗДЕЛ ВЕБЕР УСЛУГИ:** информация за предлаганите от Вебер услуги и представяне на фирмата.

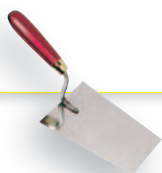

СЪДЪРЖАНИЕ

Какво е Вебер Навигатор 2011?	1
Съдържание	2
Указания за работа с Навигатора	4

СИСТЕМИ ЗА ПОЛАГАНЕ НА КЕРАМИЧНИ ПОКРИТИЯ

ПРОБЛЕМ & РЕШЕНИЕ

1. Как да подготвим основата?	6
2. Как да изравним подове във вътрешни помещения?	8
3. Как да облицоваме варо-циментови основи с плочи?	10
4. Как да осигурим качествено фугиране?	12
5. Как да нанесем лепилото?	14
6. Как да легим плочи от естествен камък?	16
7. Как да легим плочи с голям размер?	18
8. Как да полагаме плочи върху подове с вградено отопление?	20
9. Как да облицоваме силно натоварени повърхности с плочи?	22
10. Как да облицоваме фасади с по-големи по размер плочи?	24
11. Как да полагаме плочки върху основи с дървено покритие?	26
12. Как да полагаме плочки върху стара подова облицовка с плочки?	28
13. Как да полагаме плочи върху боядисани или облицовани с плочи стени?	30
14. Как да облицоваме тераси и балкони с плочи?	32
15. Как да облицоваме основи от гипсокартон или гипсофазер с плочи?	34
16. Как да хидроизолираме и облицоваме влажни помещения с плочи?	36
17. Как да хидроизолираме и облицоваме с плочи плувни басейни?	38
18. Как да облицоваме основа от стара мозайка с плочи?	40

ОБЩА ИНФОРМАЦИЯ

Как да изберем подходящо лепило и фугиращи смеси?	42
Продуктов селектор - Системи за полагане на керамични покрития	44
Полезна информация - Системи за полагане на керамични покрития	46
Подробна информация за полагане - Системи за полагане на керамични покрития	48
Системи за полагане на керамични покрития	50

ТЕХНИЧЕСКИ ХАРАКТЕРИСТИКИ

weber.col Стандарт - лепило за поставяне на плочки при вътрешни условия	52
weber.col Профи - универсално лепило за плочи с повишена якост	54
weber.col Профи Бял - бяло лепило за плочи от естествен камък, стъклокерамика и гранитогрес	56
weber.col Флекс - лепило за плочки при силно натоварени покрития	58

weber.col Екстра Флекс - силно еластично лепило	60
weber.set Комфорт - лепило за плочки с технология Dust Free, леко и безпрахово	62
weber.set Комфорт Флекс - еластично лепило за плочки с технология Dust Free, леко и безпрахово	64
weber.color Комфорт - цветна фугираща смес за фуги от 1 до 6 mm	66
weber.color Перфект - силно устойчива фугираща смес за фуги от 2 до 20 mm	68
weber.xerm 848 (Multipox FK) - двукомпонентна фугираща смес на епоксидна основа	70
weber.niv Профи - саморазливна смес	72
weber.prim 801 - дълбоко проникващ алкалоустойчив грунд за порьозни (порести) основи	74
weber.prim plus Грунд - грунд за непорьозни (непорести) основи	76
weber.tec 822 (Superflex 1) - еластична хидроизолационна мембрана под керамични покрития	78
weber.tec 824 (Superflex D 1) - специализирана, силно еластична циментова хидроизолация под керамични покрития	80
weber Аксесоари за керамични покрития	82

ХИДРОИЗОЛАЦИОННИ СИСТЕМИ

ПРОБЛЕМ & РЕШЕНИЕ

1. Как да хидроизолираме основи?	84
2. Как да хидроизолираме вътрешни стени в основи?	86
3. Как да изпълним връзките и преходите при хидроизолиране в основи?	88
4. Как да ремонтираме плосък покрив?	90
5. Как да хидроизолираме покривна тераса?	92

ТЕХНИЧЕСКИ ХАРАКТЕРИСТИКИ

weber.tec 935 - разтвор за хидроизолиране при водно налягане	94
weber.tec 930 - циментова хидроизолация	96
weber.tec 933 - водоплътен ремонтен разтвор	98
weber.tec Superflex D 2 - реактивно свързваща се двукомпонентна хидроизолация	100
weber.tec 901 - концентриран битумен грунд	102
weber.tec 906 - двукомпонентна битумна хидроизолация	104
weber.tec Superflex more - едно-/двукомпонентна битумна хидроизолация	106
weber.tec 911 - битумна хидроизолационна паста	108
weber.tec 904 - битумно защитно покритие	110



ТОПЛОИЗОЛАЦИОННИ И ФАСАДНИ СИСТЕМИ

ПРОБЛЕМ & РЕШЕНИЕ

1. Как да топлоизолираме нова сграда?	112
2. Как да топлоизолираме стара сграда?	114
3. Как да топлоизолираме нестабилни основи?	116
4. Как да армираме допълнително натоварените детайли?	118
5. Как да дюбелираме правилно?	120
6. Как да оформим топлоизолационната система около прозорец?	122
7. Как да оформим топлоизолационна система около покрив?	124
8. Как да оформим цокъл при топлоизолационна система?	126
9. Как да реновираме стара фасада?	128
10. Как да топлоизолираме фасада с минерална вата?	130
11. Как да топлоизолираме по-ефективно дома си?	132

ОБЩА ИНФОРМАЦИЯ

Продуктов селектор - Топлоизолационни системи	134
Полезна информация - Топлоизолационни системи	136
Подробна информация за полагане на топлоизолационни системи	138
Системи топлоизолации	140

ТЕХНИЧЕСКИ ХАРАКТЕРИСТИКИ - ТОПЛОИЗОЛАЦИОННИ СИСТЕМИ

weber.therm Престиж - топлоизолационна система, изпълнена с плочи от каменна вата	141
weber.therm Ultra Clima - топлоизолационна система с повишени топлоизолационни свойства	142
weber.therm Фамилия - класическа топлоизолационна система	143
weber.therm Флекс - топлоизолационна система за полагане върху дървени и нестабилни основи	144
weber.therm Индивидуален стил - топлоизолационна система на база експандиран пенополистирол за по-артистично оформяне на фасади	145
weber 440P Лепилна смес	146
weber 450P Лепилно-шпакловъчна смес	148
weber 460P Лепилно-шпакловъчна смес	150
weber 470P Лепилно-шпакловъчна смес	152
weber M752 Лепилно-шпакловъчна смес	154
weber M707 Пастообразно лепило	156
weber M708 Шпакловъчна смес	158

ОБЩА ИНФОРМАЦИЯ

Продуктов селектор - Крайни покрития	160
Полезна информация - Крайни покрития	164
Подробна информация за полагане - Крайни покрития	178

ТЕХНИЧЕСКИ ХАРАКТЕРИСТИКИ - КРАЙНИ ПОКРИТИЯ

weber.pas Силикатна мазилка	180
weber.pas Clima	182
weber.pas Силиконова мазилка	184

weber.pas Силикон-акрилатна мазилка	186
weber.pas Колорит	188
weber.pas Мармолит - тънкослойна мозаечна мазилка	190
weber.pas Декофино - тънкослойна мазилка	192
weber.pas Моделфино - тънкослойна мазилка	194
weber.pas Грунд - грунд за тънкослойни мазилки	196
weber.min Благородна мазилка	198
weber.ton Ролкова мазилка	200
weber.ton Силикатна фасадна боя	202
weber.ton Силиконова фасадна боя	204
weber.ton Полимерна фасадна боя	206
weber.lor Дисперсна боя	208
weber EM-Грунд - грунд за ронещи се основи	210
weber.therm аксесоари	212

СТРОИТЕЛНИ И ТЕХНИЧЕСКИ РАЗТВОРИ

ТЕХНИЧЕСКИ ХАРАКТЕРИСТИКИ

weber F602 - строително лепило	214
weber 201P - хастарна мазилка за вътрешно приложение	216
weber 202P - хастарна мазилка за външно приложение	218
weber.аксесоари	220
weber 100G - суха смес за зидане на газобетонни блокове	222
weber 110G - зидарски разтвор за керамични тухли	224
weber.floor Basic - циментова подова замазка	226
weber.san Бяла фина мазилка	228
weber.san Сива фина мазилка	230
weber Суперфина шпакловка	232
weber Бяла фина шпакловка	234
weber H-Грунд - грунд за слабо попиващи основи	236
weber.rep 767 - разтвор за замонолитване	238
weber P61 Грунд - грунд за ронливи основи	240

WEBER УСЛУГИ

Информация за компанията	242
Корпоративен сайт - www.weber.bg	244
Мултимедия проект	245
Обучения и семинари	246
Център за обслужване на клиенти	247
Home Plan - Консултантски центрове	248
Мерни единици и формули	250
Индекс	252
Ценова листа 2011	254
Общи условия	256



КАК ДА СЕ ОРИЕНТИРАМ В НАВИГАТОРА?

Цветова навигация

В десния край на всяка страница има цветна ивица. Каталогът е разделен на **5 основни цвята**:

Оранжев

Намирате се на страница, отнасяща се за *Системи за полагане на керамични покрития*

Син

Намирате се на страница, отнасяща се за *Хидроизолационни системи*

Зелен

Намирате се на страница, отнасяща се за *Топлоизолационни и фасадни системи*

Сив

Намирате се на страница, отнасяща се за *Строителни и технически разтвори*

Жълт

Информация за предлаганите от фирмата услуги

Допълнителна ориентация:

- ✓ Тъмен нюанс - намирате се в раздел *Технически характеристики*
- ✓ Светъл нюанс - намирате се в раздел *Проблем & Решение*

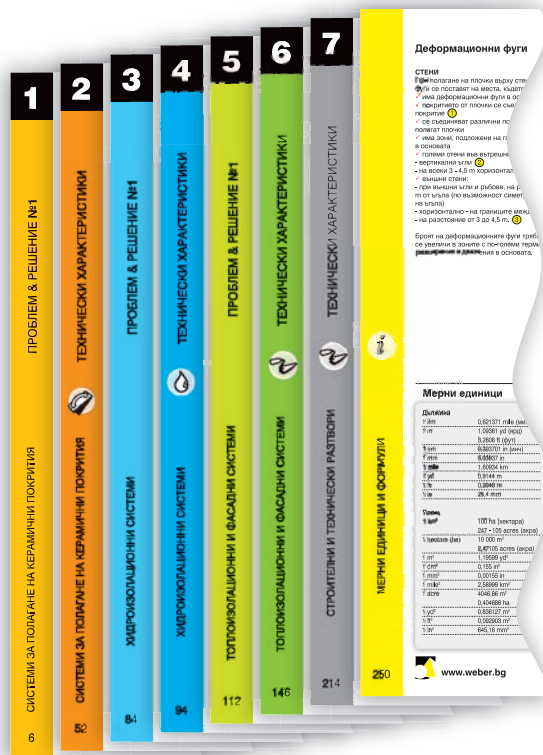

Цифрова навигация

В горния десен ъгъл на всяка страница има цифра от 1 до 7.

Цифрите означават:

- 1 - намирате се в раздел *Проблем & Решение - Системи за полагане на керамични покрития*
- 2 - намирате се в раздел *Технически характеристики - Системи за полагане на керамични покрития*
- 3 - намирате се в раздел *Проблем & Решение - Хидроизолационни системи*
- 4 - намирате се в раздел *Технически характеристики - Хидроизолационни системи*
- 5 - намирате се в раздел *Проблем & Решение - Топлоизолационни и фасадни системи*
- 6 - намирате се в раздел *Технически характеристики - Топлоизолационни и фасадни системи*
- 7 - намирате се в раздел *Технически характеристики - Строителни и технически разтвори*

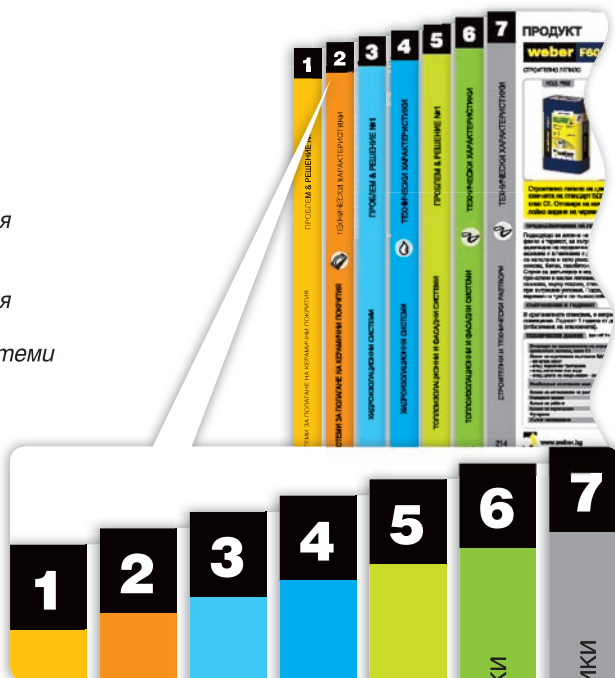

Класическа навигация

Съдържание по страници - стр. 2

СИСТЕМИ ЗА ПОЛАГАНЕ НА КЕРАМИЧНИ ПОКРИТИЯ	
ПРОБЛЕМ & РЕШЕНИЕ	
1. Как да подготвим основата?	6
2. Как да изравним подове във вътрешни помещения?	8

Вебер навигация „Продуктов селектор“

Таблична навигация за избор на продукт според конкретните условия, основа и търсения ефект. Когато искате да намерите продукт за конкретна ситуация заедно с всички необходими детайли и последователността на изпълнението, използвайте за навигация „Продуктов селектор“.



6 ПРОДУКТОВ СЕЛЕКТОР - ТОПЛОИЗОЛАЦИОННИ СИСТЕМИ

СЪБИЕ	ПРОДУКТ	КОД	ПРОДУКТ	КОД	ПРОДУКТ	КОД
СЪБИЕ ИЗОЛАЦИОННИ СИСТЕМИ	ВЪНШНА КАБЛА ОБЩИНА	140	Екструзионен полистирол (EPS)	141	EPS Ultra Clima	142
	Бетон	143	Екструзионен полистирол (EPS)	144	EPS Ultra Clima	145
	Тухла	146	Екструзионен полистирол (EPS)	147	EPS Ultra Clima	148
	Стъклена мазилка	149	Екструзионен полистирол (EPS)	150	EPS Ultra Clima	151
ТОПЛОИЗОЛАЦИОННИ СИСТЕМИ	ВЪНШНА КАБЛА ОБЩИНА	152	Екструзионен полистирол (EPS)	153	EPS Ultra Clima	154
	Бетон	155	Екструзионен полистирол (EPS)	156	EPS Ultra Clima	157
	Тухла	158	Екструзионен полистирол (EPS)	159	EPS Ultra Clima	160
	Стъклена мазилка	161	Екструзионен полистирол (EPS)	162	EPS Ultra Clima	163

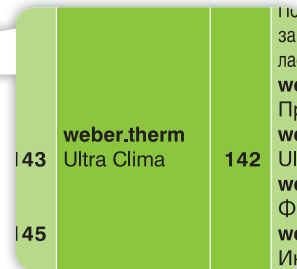

Продуктов селектор - Системи за полагане на керамични покрития **стр. 44**

Продуктов селектор - Теплоизолационни системи **стр. 134**

Продуктов селектор - Крайни покрития **стр. 160**

Навигация по индекс на продуктите

Когато търсите данни за конкретен продукт, както и всички страници и случаи, в които участва продуктът.

Индекс на продуктите **стр. 252**

ИНДЕКС

стр. 11, 43, 52
стр. 11, 43, 54
стр. 11, 17, 43, 56
9, 21, 23, 31, 33, 35, 37, 41, 43, 58

weber.tec 822/Superflex 1 (FW100)
weber.tec 824/Superflex D 1 (FW260)
weber.аксесоари за керамични покрития

ХИДРОИЗОЛАЦИОННИ СИСТЕМИ

weber.tec 935 (FW28)
weber.tec 930 (FW02)

ИНДЕКС

СИСТЕМИ ЗА ПОЛАГАНЕ НА КЕРАМИЧНИ ПОКРИТИЯ

weber.tec 822/Superflex 1 (FW100) стр. 11, 43, 52
weber.tec 824/Superflex D 1 (FW260) стр. 11, 43, 54
weber.аксесоари за керамични покрития стр. 11, 17, 43, 56
weber.tec 935 (FW28) стр. 11, 17, 43, 56
weber.tec 930 (FW02) стр. 9, 21, 23, 31, 33, 35, 37, 41, 43, 58

ХИДРОИЗОЛАЦИОННИ СИСТЕМИ

weber.tec 822/Superflex 1 (FW100) стр. 11, 43, 52
weber.tec 824/Superflex D 1 (FW260) стр. 11, 43, 54
weber.аксесоари за керамични покрития стр. 11, 17, 43, 56
weber.tec 935 (FW28) стр. 11, 17, 43, 56
weber.tec 930 (FW02) стр. 9, 21, 23, 31, 33, 35, 37, 41, 43, 58

Препоръчителни цени на продуктите

Когато търсите цени за конкретен продукт.

Цени на продуктите **стр. 254**

705	weber.pas Грунд	5	kg	3,80	4,56	19,00	22,00
707	weber P61-грунд	5	kg	22,00	26,40	110,00	132,00
716	weber H-грунд	10	kg	12,00	14,40	120,00	144,00
715	Ускорител KHP	120	ml	20,00	24,00	240,00	288,00
Аксесоари за фасадни решения							
PS-G	weber.therm EPS-G Графитен фасаден полистирол		m³			по запитване	
PI	weber.therm MW - Фасадна минерална вата		m³			по запитване	

ПРЕПОРЪЧИТЕЛНИ ЦЕНИ

Код	Име на продукта	Единица	Цена
705	weber.pas Грунд	kg	3,80
707	weber P61-грунд	kg	22,00
716	weber H-грунд	kg	12,00
715	Ускорител KHP	ml	20,00
Аксесоари за фасадни решения			
PS-G	weber.therm EPS-G Графитен фасаден полистирол	m³	по запитване
PI	weber.therm MW - Фасадна минерална вата	m³	по запитване



безплатен телефон на клиента **0800 16081**

Как да подготвим основата?

Полагането на керамични покрития е скъп и трудоемък процес. Подгответе добре основата и ще си осигурите нисък разход на материали и дълготрайно керамично покритие.

8-ТЕ НАЙ-ВАЖНИ НЕЩА, КОИТО ТРЯБВА ДА ПРОВЕРИТЕ ЗА ОСНОВАТА:

✓ Равност на основата

Основата да бъде равна - без изпъкнали места, стърчащи остатъци от старо покритие или незапълнени дупки. Равността на основата се проверява с двуметров нивелир. Нивелирът се поставя на пода, като под двата му края се подлагат метални шайби с дебелина 3 mm. Основата не трябва да повдига нивелира от шайбите. Разстоянието между основата и нивелира не трябва да надхвърля 6 mm. Ако неравните участъци като площ са над 1/5 част от помещението, е наложително да изравните основата.



✓ Твърдост на основата

Твърдостта на основата се проверява, като се драсне с остър инструмент на няколко места. Получените драскотини трябва да са повърхностни. Ако при драскането се отделят големи парчета или основата бие на кухо, тези участъци трябва да се отстранят и да се нанесе ново покритие. С длето отстранете малка част от замазката - така ще проверите състоянието на основата в дълбочина. Шпаклованите стени се измитат. Всякакви ронливи частици от замазката на пода се отстраняват.



✓ Устойчивост

Тази проверка се отнася предимно за основи от дървени покрития, гредоред, дюшеме и др., върху които предстои да се полагат плочки. Дюшеметата или дъските на пода не трябва да мърдат, когато се разхождате по тях. Скърцането им е сигурен признак за движение и то трябва да бъде отстранено с поставянето на дървен клин или подложка. Ако скърцането продължи, заменете изметнатия елемент. Укрепете дървените или гипсокартонените преградни стени, така че да не поддават при натиск.



✓ Порьозност (попивателност)

Попивателността на основата се проверява, като върху малък участък от нея се излеят 50 - 100 ml вода. Ако водата се просмуче за по-малко от 1 минута, то основата е прекалено пореста и е необходимо да бъде грундирана преди полагането на плочките. Прекалено високата или ниската попивателност на основата ще наруши здравината на лепилния слой.



РЕШЕНИЕ!

✓ Сила на залепяне (адхезия)

Проверете адхезията, когато ще полагате плочки върху основи от стари покрития - боя или вече положени плочки. С почукване проверете здравината на основите от стари плочки. Отстранете всяка плочка, която бие на кухо, и запълнете мястото ѝ. С остър инструмент проверете основите от стара боя. Нанесете десетина успоредни хоризонтални черти и ги пресечете със същия брой вертикални черти. Разстоянието между чертите трябва да бъде около 2 mm. Боята е подходяща за покриване с плочки, ако поне 80% от получените квадратчета останат свързани и не паднат. Ако процентът е по-нисък, отстранете цялата боя, тъй като няма да издържи теглото на плочките.



✓ Чистота

Важно за дълготрайността на плочките е основата да бъде добре почистена преди поставянето им:

- Ако ще полагате плочки върху премахнатото подово покритие като линолеум, балатум, мокет или винилови плочки, почистете по механичен път остатъците от лепило. Обезпрашете основата и я грундирайте.
- Ако ще полагате плочки върху стари плочки, отстранете с шкурка всички остатъци от лак или восък. Измийте основата, за да я обезпрашите.
- Ако ще полагате плочки върху бетонна основа, отстранете всички остатъци от неразтворена вар, гипс, мазни петна, кофражно масло или замърсявания.



✓ Влажност на основата

Полагайте плочки само върху добре изсъхнали и слегнали основи.

При новопостроените сгради изчакайте поне 2 месеца за естественото слягане и изсъхване на бетона и мазилките. При гипсови основи се уверете, че са напълно изсъхнали - процес, който отнема около 2 седмици. Преди полагане на плочки върху гипсови основи задължително ги грундирайте.

✓ Грундиране

Грундът изравнява попивателната способност на основите и осигурява здрава връзка между основата и лепилото. Грундирането на основата е задължителен етап от процеса на полагане на плочките.





Как да изравним подове във вътрешни помещения?

Недобре изравнените подове могат да създадат проблеми при полагането на плочки.

✓ Трудно се постига равна основа с циментова замазка

Грубите циментови замазки не могат да постигнат идеално равна повърхност, особено когато се обработват големи повърхности. При помещения с площ над 50 m² е допустимо отклоненията в нивото да бъдат максимум 7 mm. Над тази стойност е необходимо допълнително заравняване на основата.

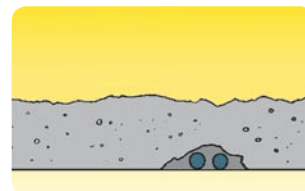

✓ При неравна основа се работи трудно

При неравна основа е значително по-трудно да се постигне равна повърхност на крайното покритие, което удължава времето за работа. Лепилният пласт под покритието става с неравномерна дебелина. Това води до различно поведение при температурни разлики и механични натоварвания.

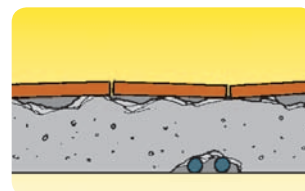

✓ Неестетичен вид на крайното покритие

Всички неравности в основата са осезаеми, ако за крайно покритие се използват мокети, балатуми, линолеуми и т.н. Този естетически дефект в по-малка степен може да се види и при керамични покрития върху неравни основи.

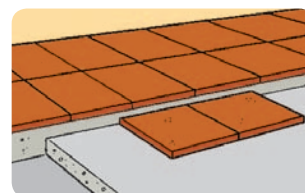

РЕШЕНИЕ!

Изравнете добре основата преди полагане на крайното покритие. Това ще ви спести лепило за плочки и ще ви осигури спокойствие за естетиката и дълготрайността на покритието. Използвайте саморазливната нивелираща смес **weber.niv Профи** за лесно, бързо и прецизно изравняване на основи с отклонения до 15 mm.

ИЗПОЛЗВАНИ ПРОДУКТИ

1 Основата трябва да е суха, стабилна, с добра товарносимост и с приключили процеси на свиване.



2 Проверете разликите в нивата на пода. Отклоненията трябва да са в границите от 3 до 15 mm.



3 Проверете попитателната способност на основата. Грундирайте с **weber.prim 801**. Изчакайте 24 часа за пълното изсъхване на грунда.



weber.prim 801
стр. 74

4 Пригответе нивелиращия разтвор, като спазвате стриктно описаното на гърба на опаковката съотношение вода-сух материал.



weber.niv Профи
стр. 72

5 Готовият материал се разстила по цялата повърхност на помещението посредством мистрия или маламашка. Дебелината на пласта не трябва да бъде под 3 mm или да надхвърля 15 mm.



6 Останалия в разтвора въздух (балончета) изкарайте с помощта на валец с шипове („таралеж“). Така ще осигурите плътен слой и по-лесно ще разстелите материала по цялата повърхност.





Как да облицоваме варо-циментови основи с плочи?

Поставянето на керамични плочки - фаянс и теракота, гранитогрес, стъклокерамика и естествени камъни, върху минерални - бетонни, циментови и варо-циментови, основи е един от най-често срещаните случаи в строителната действителност. Въпреки широкото разпространение на технологията често се допускат грешки. Най-често срещаните са:

✓ Основата не е заравнена

Задължително условие за полагането на керамичните покрития върху циментови основи е добре изравнената основа. Изравнена основа невинаги значи хоризонтална. При балкони, тераси и бани е нормално да има зададен наклон за оттичане на водата. Недопустимо е полагането на керамични покрития върху основи с отклонения на нивото над 7 mm. Тези основи предварително трябва да бъдат заравнени.



✓ Основата е силно порьозна и не е обработена

Някои от варо-циментовите основи са прекалено порьозни и бързо попиват вода. Това води до бързото изсъхване на лепилото и до намаляване на здравината му. Такива основи трябва да бъдат грундирани.



✓ Основата не е почистена

Полагайте керамични покрития само върху чисти основи. Петна от стара боя, строителен прах, гипс, масло и др. намаляват силата на залепяне на плочките и могат да причинят проблеми.



✓ Основата е влажна

Варо-циментовите основи много често задържат влага за дълги периоди. При новопостроени сгради изчакайте поне 3 месеца за пълното изсъхване на основата и за стихване на процесите на слягане. Полагането на плочки върху влажна основа създава възможност за отлепяне на плочките и избиване на соли от fugите.

✓ Лепилото се полага на топки на гърба на плочката или върху основата (грешка!)

Използването на назъбена маламашка е задължително, тъй като тя разпределя равномерно лепилния разтвор. Това улеснява полагането на плочките и постигането на идеално равно ниво.



✓ Плочките се киснат във вода (грешка!)

Практика от миналото е предварителното накисване на плочките във вода. Когато използвате лепилата на Вебер, това не е необходимо.



РЕШЕНИЕ!

Спазвайте правилната технология за полагане на плочки върху циментова основа. Това ще ви осигури здраво и дълготрайно покритие.

ИЗПОЛЗВАНИ ПРОДУКТИ

1 Проверете основата. Вдлъбнатини, липсващи парчета или големи пукнатини във варо-циментовите основи запълнете с циментов разтвор или с **weber.tec 933**. Ако основата има нужда от изравняване без задаване на определен наклон, използвайте саморазливната замазка **weber.niv Профи**. Специален наклон на подовите трябва да зададете със стандартна изравнителна замазка. Изчакайте поне 7 дни, преди да пристъпите към поставяне на плочките.



weber.tec 933
стр. 98

2 Ако основата е порьозна и силно пивателна, грундирайте я с **weber.prim 801**. Изчакайте най-малко 1 час за изсъхването му. От Продуктов селектор на стр. 44 изберете подходящо за конкретния случай лепило.



weber.prim 801
стр. 74

3 Използвайте машинна бъркалка, за да пригответе лепилния разтвор, като стриктно спазвате указаното върху опаковката съотношение на сухия материал с вода.



weber.niv Профи
стр. 72



4 Нанесете лепилния слой с назъбена маламашка с размер на зъбите от 6x6 до 10x10 mm. Ако размерът на плочките е над 30x30 cm или лепите естествен камък, гърбът на плочите също се обмазва с тънък слой лепило.



weber.color Комфорт
стр. 66

5 Плочките се поставят върху нанесения пласт лепило и леко се приплъзват, докато прилегнат на мястото си. С гумен чук отстранете евентуалните въздушни мехури под плочката. Между плочките оставете фуги с минимална ширина 2 - 3 mm. Използвайте готови пластмасови кръстчета. След 24 часа (при 5° C до 25° C) лепилото е добило първоначална якост и може да се стъпва върху покритието.



weber.color Перфект
стр. 68

6 Почистете добре празнините между плочките и пристъпете към фугиране с фугиращите смеси **weber.color Комфорт** (фуги 1 - 6 mm), **weber.color Перфект** (фуги 2 - 20 mm) или с епоксидните фуги **weber.xerm 848**, ако има специално изискване за силно устойчиви на химикали фугиращи смеси.



weber.xerm 848
стр. 70

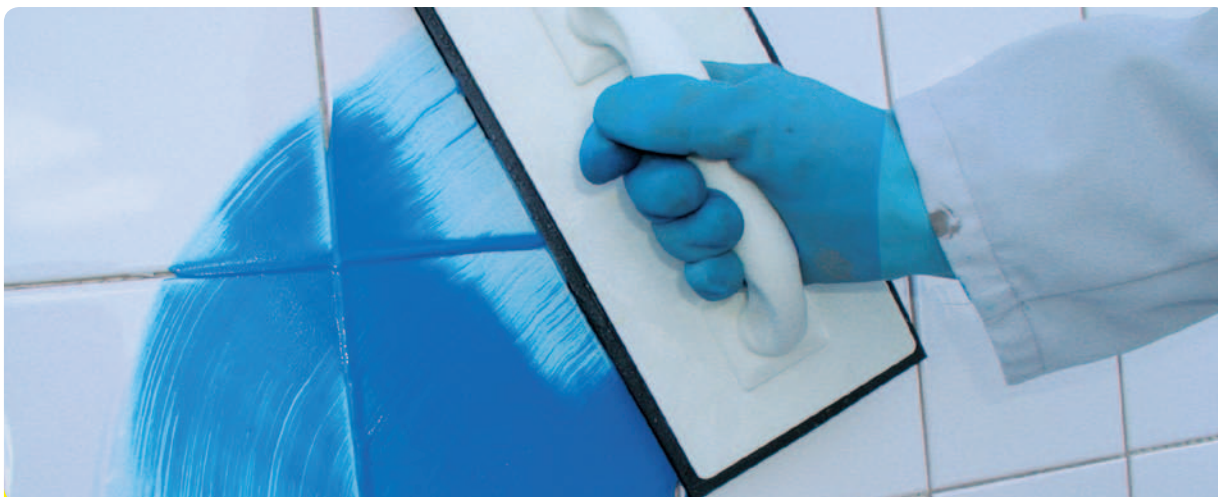

Как да осигурим качествено фугиране?

Фугиращите смеси са част от системата за полагане на керамични покрития. Освен чисто естетическите си функции фугите предпазват покритията и поемат термалните движения в основата. Важно е фугиращата смес да бъде избрана според условията, на които ще е изложено покритието, и експлоатационните изисквания към помещението. Неправилният избор може да доведе до проблеми.

✓ Напукване на фугата

Промяната на температурата води до свиване и разширяване на керамичното покритие. Само фуги с висока остатъчна еластичност могат да поемат тези движения, без да се напукат.

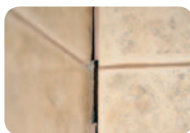

✓ Промяна на цвета

Честото почистване на керамичните покрития с агресивни химикали влияе върху цвета на фугата. При нискокачествени фугиращи смеси цветът избледнява с времето и става податлив на зацапване.



✓ Условия на експлоатация

При избора на фугиращи смеси трябва да се вземат предвид фактори като ширина на фугите, външна или вътрешна употреба, еластичност, устойчивост на химически вещества, антибактериална защита и др. Като общо правило минималната ширина на фугата трябва да е 2 - 3 mm.

✓ Слягане на сградата

Естествените процеси на слягане при новите сгради изискват използването на фугиращи смеси с висока остатъчна еластичност.

✓ Неизсъхнало лепило

При полагане на плочки върху покрития с неизсъхнал лепилен пласт избиват бели петна - изсоляване, или ефлоресценция.



✓ Фуги при басейни

Басейните изискват специални фугиращи смеси, които да не допускат преминаването на влага през фугите. Те трябва да са силно еластични, за да устояват на водното налягане. Фугиращите смеси за басейни не задържат микроорганизми и не се повреждат при почистването с химически вещества.



✓ Мухъл и плесен

Във влажни и мокри помещения трябва да се полагат само фугиращи смеси с антибактериални свойства. Обикновените фугиращи смеси са податливи на мухъл и плесен.

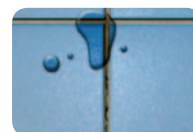

РЕШЕНИЕ!

Използвайте подбрани според конкретните условия фугиращи смеси.

ИЗПОЛЗВАНИ ПРОДУКТИ

1 Изчакайте пълното изсъхване на лепилото, преди да пристъпите към фугиране. Почистете добре фугите от избило лепило. Остранете с четка, отвертка или друг подходящ инструмент всички несвързани частици. Порьозни плочки или камъни се импрегнират преди фугиране. Това ги предпазва от попадане на фуга в порите и нежелано оцветяване на лицето.



2 Смесете фугиращия материал с чиста вода, като спазвате указаното на опаковката съотношение. Стриктното съотношение вода-суха смес гарантира получаването на точния цвят. Разбъркайте с електрически миксер на бавни обороти до получаване на смес с равномерен цвят и състав.



3 Оставете сместа да отлежи 5 min. Разбъркайте отново и пристъпете към фугиране. От време на време пребърквайте, за да постигате добър резултат при всяко следващо фугиране.



4 Фугиращата смес се полага с гумена маламашка или фугиращ шпактел. Нанесете я открай докрай по цялата площ, докато запълните всички фуги. Работете с диагонални движения, за да постигнете равна повърхност и за да избегнете преразход на продукта. Нанесете фугиращата смес върху голяма площ. Уверете се, че фугиращият материал е проникнал в дълбочина във фугите, за да избегнете напукване или изронване.



5 Изчакайте около 10 min след нанасянето на фугиращата смес. С влажна гъба почистете лицата на плочките, като едновременно без натиск оформяте фугите.



6 Изчакайте до засъхването на циментовия филм върху плочите и с мек парцал почистете лицата им.

7 Пълното изсъхване на фугите отнема около 24 часа (при температура от 5° C до 25° C). След това време керамичното покритие може да се използва.



weber.color Комфорт
стр. 66



weber.color Перфект
стр. 68



weber.xerm 848
стр. 70

ОСОБЕНОСТ:

При големи площи на керамични покрития или такива, подложени на голямо натоварване, се оставят дилатационни (разширителни) фуги, които да поемат с еластичността си натоварването и термичните разширения. На всеки 6 - 8 m се остава деформационна фуга с широчина 8 - 10 mm. Такава фуга се оставя и на границата с покрития от различен материал. Дилатационните фуги могат да бъдат запълвани със санитарен силикон или оформяни със специалните профили, предлагани от Вебер.

Приготвяне на weber.xerm 848. В съда с компонент А се добавя компонентът Б и се смесва с помощта на машинна бъркалка. Размесването продължава до получаване на хомогенна маса (най-малко 2 min). В сместа не бива да попада вода. За да се втвърдят полепналите по опаковката остатъци от компонент Б, стените на празния съд се обливат с малко от материала. След това се пресипва обратно и се разбърква още веднъж. **weber.xerm 848** се нанася на мястото за фугиране и се разпределя с помощта на маламашка за фугиране. Може да се нанася и с ръчен или пневматичен пистолет. Фугите предварително се почистват добре преди запълване. Може да се използва само за фугиране на непорьозни и гладки керамични материали, без пори по повърхността, тъй като цветните пигменти могат да проникнат в плочките. Задължително направете предварителна проба дали фугиращата смес променя цвета на керамичното покритие.



безплатен телефон на клиента 0800 16081



Как да нанесем лепилото?

Лепилният слой има няколко функции: надеждно фиксира плочката, поема термичните движения на основата, предотвратява проникването на вода и компенсира неравностите. При неправилно положено лепило е възможно да възникнат следните проблеми:

✓ Остават кухини под плочките

Ако лепилото е нанесено на няколко топки на гърба на плочката, влагата и водата проникват в кухините. Това води до появата на миризма на мухъл и неприятна миризма в помещението. Ако плочките са поставени при външни условия, проникналата в кухините вода замръзва при ниски температури и е възможно отлепване на плочките.

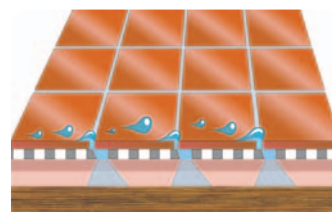

✓ Плочките се чупят при натоварване

Плочките са крехки и когато под тях няма пласт, който да поеме удара, те лесно се чупят от случайно изтървани предмети.

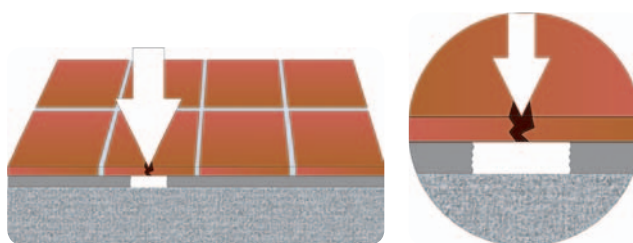

✓ Тънкият пласт лепило пресъхва

Нанасянето на прекалено тънък слой лепило води до прекалено бързото му изсъхване и то не достига максимална здравина на залепване. Тънкият слой лепило няма възможност да компенсира термалните или други движения в основата.

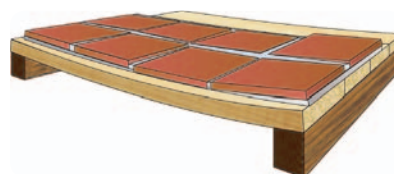

✓ Появяват се петна върху плочките

Някои плочки и естествени камъни (като варовик и мрамор) са леко прозиращи. Ако бъдат положени с тъмни на цвят лепила през тях прозира и се вижда лепилото. Този проблем е особено видим, ако лепилото е нанесено на топки по гърба на плочите.



РЕШЕНИЕ!

За да избегнете всички тези проблеми, полагайте лепилото на плътен слой по основата. При силно натоварени помещения, външни условия или голям размер плочки лепилото се полага не само върху основата, но и на гърба на плочката. Нанесете лепилото и плъзнете върху него плочката на точното ѝ място. Това движение осигурява максимален контакт между плочката и лепилото. Фиксирайте я с леко причукване с гумен чук, за да не останат отдолу кухини и въздушни мехури. След полагане една на всеки десет плочки се повдига, за да се провери дали лепилото е покрило цялата повърхност на гърба ѝ. Важно е също да спазвате и оптималната дебелина на нанасяне, отбелязана на всяка опаковка.

Изберете маламашка според конкретните условия:



1 Облицоване на стени в мокри вътрешни или външни помещения:

Ширина на зъбите: 8 mm. Размер на прорезите: 8x8 mm. След поставяне на плочите под тях трябва да се получи равномерен непрекъснат пласт лепило с дебелина най-малко 4 mm.



3 Стъклокерамични мозаечни плочки:

Ширина на зъбите: 3 mm. Размер на прорезите: 3x3 mm. След поставяне на плочите под тях трябва да се получи равномерен непрекъснат пласт лепило с дебелина най-малко 1,5 mm.



2 Стенни плочки във вътрешни сухи помещения:

Ширина на зъбите: 6 mm. Размер на прорезите: 6x6 mm. След поставяне на плочите под тях трябва да се получи равномерен непрекъснат пласт лепило с дебелина най-малко 3 mm.

4 Облицоване на подове във вътрешни или външни помещения:

Ширина на зъбите: 10 mm. Размер на прорезите: 10x10 mm. След поставяне на плочите под тях трябва да се получи равномерен непрекъснат пласт лепило с дебелина най-малко 5 mm.

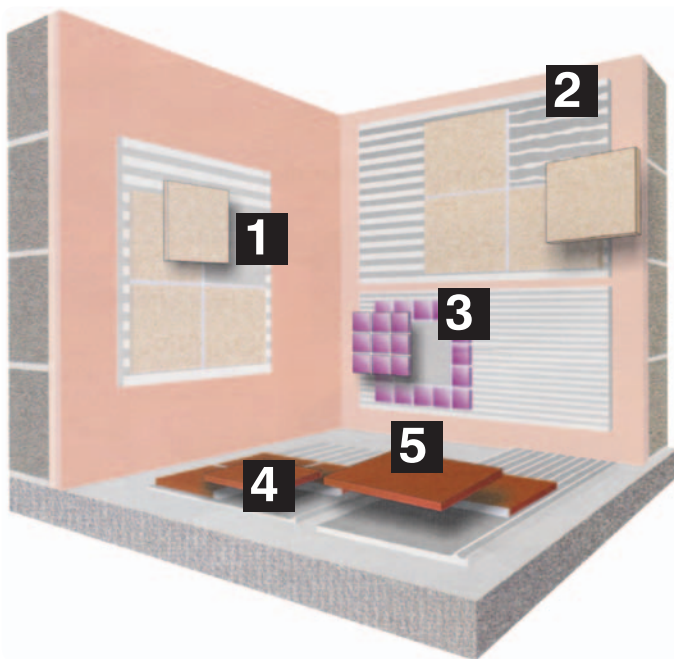

5 Големи размери плочки: При плочки с големи размери (над 30x30 cm), както и при облицоване на външни или изложени на голямо натоварване повърхности е необходимо двойно нанасяне на лепилото. Основният лепилен пласт се полага върху основата, като освен това тънък лепилен слой се нанася и върху гърба на плочката. Това помага за постигане на 100% контактна повърхност между основата, лепилото и плочките.





Как да лепим плочи от естествен камък?

Стандартните продукти и технология на полагане не са подходящи при работа с плочи от естествен камък.

✓ Структура на камъка

Естественият камък няма хомогенна структура. Често се срещат шупли или пукнатини. Всеки камък има и различна степен на попивателност - пясчникът и варовикът попиват повече вода, докато гранитът и мраморът са по-плътни и съответно поемат по-малко. Това усложнява полагането и изисква специални лепила и метод на полагане.

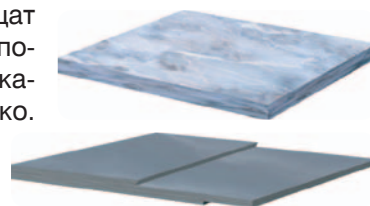

✓ Плочите са с различна дебелина

При добиване на облицовки от естествени камъни невинаги е възможно плочите да бъдат с еднаква дебелина. За да се постигне сигурно залепяне на такива плочи, са необходими лепила със специални качества. Еластичността на лепилото и силата му на залепяне не трябва да се променят въпреки варирането на дебелината на лепилния пласт.



✓ Камъкът прозира

Някои плочи от естествен камък са със светъл цвят и леко прозират. Ако такива плочи се полагат с обикновено лепило, се получават петна на лицевата страна на камъка.



✓ Драскотини и оцветяване

Естествените камъни лесно могат да бъдат издраскани или оцветени по време на работа. Меките и порести плочи попиват цвят при фугиране.



РЕШЕНИЕ!

За да получите естетично и здраво покритие, използвайте лепила и фуги, специално създадени за работа с естествен камък.

ИЗПОЛЗВАНИ ПРОДУКТИ

1 Полагайте лепилото на подходящ слой. Лепилата са ефективни само при нанасяне в подходяща дебелина на слоя. Лепилата драстично намаляват показателите си, ако са положени неправилно. Лепилото **weber.col Профи Бял**, както и **weber.col Флекс Dust Free формула** и **weber.set Комфорт Флекс** се прилагат на пласт с дебелина от 5 до 10 mm. Това ги прави подходящи за работа с естествен камък, тъй като може да компенсират различната дебелина на плочите, както и шисти или пукнатини в тях.

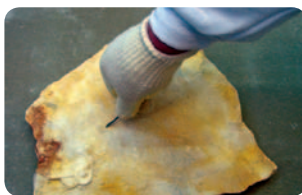

weber.col Профи Бял
стр. 56

2 Използвайте лепила, устойчиви на приплъзване. Лепилото **weber.col Профи Бял** е със стандартно отворено време и е устойчиво на приплъзване, което позволява лесна работа с тежки и големи по размер плочи от естествен камък, гранитогрес и фаянс.



weber.col Флекс
стр. 58

3 Полагайте лепилото двустранно. Лепилото се нанася на плътен слой, като трябва да се намаже не само основата, но и гърбът на плочата. Това повишава устойчивостта на покритието на натоварване и предотвратява проникването на вода зад плочата.



weber.set
Комфорт Флекс
стр. 64

4 Почистете добре веднага след работата. Веднага след залепяне на плочите ги почистете добре от избилото лепило. Плочи от мрамор, пясъчник или шисти трябва да се обработят с импрегиращо вещество, преди да се фугират. Импрегиращото вещество не променя вида на камъка.

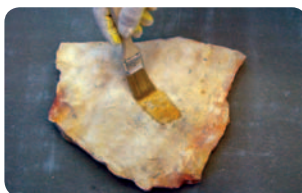

5 Фугирайте с подходяща fuga. За фугиране на плочи от естествен камък използвайте **weber.color Перфект**. Фугиращата смес позволява работа при широка до 20 mm fuga и не надрасква при полагане полирани и меки повърхности.





Как да лепим плочи с голям размер?

Плочите с големи размери (от 40x40 cm до 60x60 cm) се използват все по-често в строителството. Най-често срещаните проблеми при работа с тях са:

✓ Отлепяне на плочи

Основата под облицовката винаги претърпява известни деформации вследствие на температурните промени и влажността. Това води до механични напрежения в пласта лепило, които може да причинят отлепване на плочи.

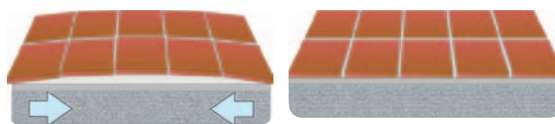

✓ Деформация на плочите

Плочите се свиват или разширяват под въздействие на студ, топлина и мокрене. Тези движения се изразяват по-силно при облицовки с големи плочи. При малките плочи деформацията на всяка поотделно е в по-малка степен и по-лесно се компенсира от фугите. Така напреженията като цяло са по-леки и по-равномерно се разпределят между плочите в облицовката. Деформацията на основата и на плочите е различна.

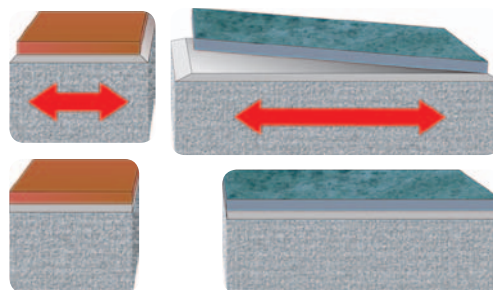

✓ Нестабилни основи

Основата претърпява известни деформации вследствие на слягане на сградата, свиване на замазките при съхнене, овлажняване на основата и т.н. За разлика от лепилата плочите не са еластичен материал и не могат да следват основата при нейните движения. Поради това изискванията към качеството на лепилото и стриктното спазване на технологията са още по-строги.

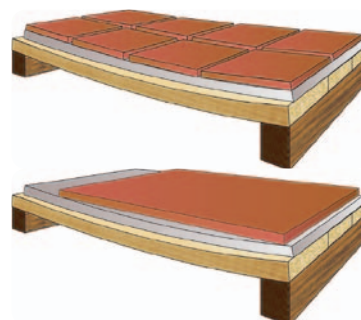

РЕШЕНИЕ!

Използвайте лепила и фугираци смеси с повишена остатъчна еластичност. Важна особеност при полагането е лепилото да се нанася не само върху основата, но и на гърба на плочката. По този начин се постига 100% контактна повърхност.

ИЗПОЛЗВАНИ ПРОДУКТИ

1 Спазвайте стриктно указанията върху опаковката на лепилото и съотношението вода-суха смес. Точната консистенция на лепилото е гаранция за здравината на покритието.



weber.prim plus Грунд
стр. 76
weber.prim 801
стр. 74

2 Изберете лепилото според приложението:

Вид на плочите	Вътрешно приложение	Външно приложение	Силно натоварени настилки (подово отопление, плувни басейни, фасади, производствени и търговски помещения)
Порьозни плочи (фаянс, теракота)	weber.col Флекс Dust Free формула стр. 58	weber.col Флекс Dust Free формула стр. 58	weber.col Екстра Флекс Dust Free формула стр. 60
Непорьозни плочи стъкло-керамика и гранитогрес	weber.col Флекс Dust Free формула стр. 58 weber.set Комфорт Флекс стр. 68	weber.col Екстра Флекс Dust Free формула стр. 60	weber.col Екстра Флекс Dust Free формула стр. 60



weber.col Флекс
стр. 58

3 Основата трябва да е равна, товароносна и добре почистена. Силно попиващите основи се грундират с **weber.prim 801**. Непорьозните основи (стари плочи, товароносна боя) се третираат с **weber.prim plus Грунд**.



4 Лепилото се полага с маламашка с размер на зъбите от 8x8 mm до 10x10 mm. Така се получава достатъчно дебел слой лепило, с който по-лесно се компенсират евентуални неравности на основата.



weber.set
Комфорт Флекс
стр. 64

5 Лепилото се нанася върху основата и върху гърба на всяка плоча, така че да се получи 100% контактна повърхност.



6 Всяка плочка се полага върху пласта лепило и се приплъзва на точното ѝ място. Нивото се изравнява с гумен чук. Под плочите не бива да остават въздушни мехури и незапълнени повърхности и кухини.



weber.col
Екстра Флекс
стр. 60

7 На всеки десет залепени плочи една се повдига за проверка дали гърбът ѝ е плътно покрит с лепило и дали не остават кухини под нея. Между плочите се оставя fuga с минимална широчина 3 mm. При площи с размер над 36 m² се предвижда разширителна fuga. При необходимост използвайте **weber профили за дилатационни fugи**.

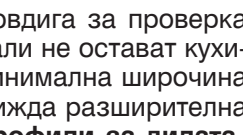

weber профили
за дилатационни fugи
weber.color Перфект
стр. 68

8 Фугирайте с **weber.color Перфект** (2 - 20 mm), която запазва висока еластичност след втвърдяване.



1 ПРОБЛЕМ?



Как да полагаме плочи върху подове с вградено отопление?

При полагане на плочи върху подове с вградено отопление са възможни следните проблеми:

✓ Напукване на плочите и фугите

Подовото отопление причинява термично разширение на основата, лепилния пласт и керамичното покритие. Всеки от тези материали има различен коефициент на термично разширение и съответно се разширява различно. Поради това на границата на всеки два материала възникват напрежения, които може да причинят отлепване на плочите и напукване на фугите.

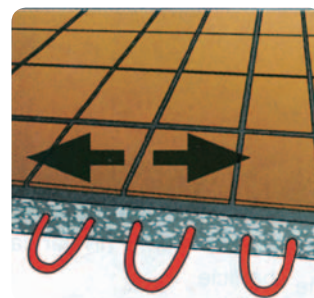

✓ Лепилата на циментова основа не са еластични

Редуващите се свивания и разширявания на основата и подовата настилка налагат използването на специални фугиращи материали и лепила с полимерни добавки. Те имат висока остатъчна еластичност след втвърдяване и издържат на механичните напрежения, без покритието да се разрушава.

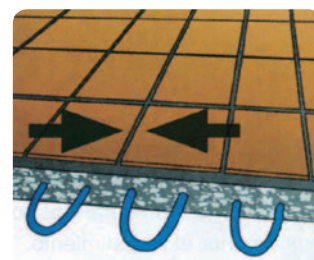

РЕШЕНИЕ!

При основи с вградено отопление използвайте специално създадените за целта продукти **weber.col Флекс** (лепило) и **weber.color Перфект** (фугираща смес).

ИЗПОЛЗВАНИ ПРОДУКТИ

ПОДГОТВЕТЕ ОСНОВАТА

1 Уверете се, че основата е равна, добре изсъхнала и достатъчно здрава. Почистете строителния прах.



2 Основата трябва да е без издатини и стърчащи парчета. Максималната разлика в нивата на пода не трябва да надхвърля 7 mm. При наличие на по-големи неравности те се запълват с ремонтен разтвор на **weber.tec 933**. След изсъхването му се полага **weber.prim 801** и след това самонивелираща се подова замазка **weber.niv Профи**.



weber.tec 933
стр. 98



weber.prim 801
стр. 74



weber.niv Профи
стр. 72

ПОЛОЖЕТЕ ПЛОЧКИТЕ

1 Нанесете лепилото **weber.col Флекс Dust Free формула** и **weber.set Комфорт Флекс** равномерно върху основата с помощта на назъбена маламашка с размер на зъбците 8x8 mm.



weber.col Флекс
стр. 58

2 Между плочките оставете фуги с минимална широчина 4 mm. Използвайте готови пластмасови кръстчета. Между крайните редове плочки и стените оставете фуга с широчина 10 mm. Тези фуги поемат термичното разширение на настилната и предотвратяват напукването на покритието и последващото отлепване на плочките.



weber.set
Комфорт Флекс
стр. 64

3 За фугирането на плочките използвайте **weber.color Перфект**. Фугиращата смес е обогатена с полимерни добавки. Това я прави еластична след втвърдяване и я предпазва от напукване въпреки нагряването на керамичното покритие от подовото отопление.



weber.color Перфект
стр. 68

4 Фугите между плочките и стените запълнете със силиконова паста.





Как да облицоваме силно натоварени повърхности с плочи?

Подовите настилки в търговски центрове, офис сгради, супермаркети и други помещения с интензивно движение на хора и машини са подложени на голямо натоварване. Най-често срещаните проблеми са:

✓ Повреди от точково натоварване

Количките за транспортиране на стоки оказват силен точков натиск върху плочите поради малката допирна повърхност между колелата и пода. Крачетата на щендерите и стелажите също оказват силен точков натиск.



✓ Повреди от паднали предмети

При транспортиране на стоки, поставянето или взимането им от щендерите често се случва да падат тежки и твърди предмети с остри ръбове.

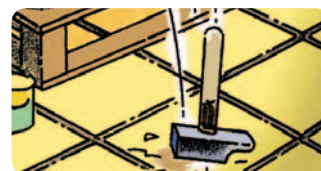

✓ Повреди от често почистване

Настилки в сградите с интензивно движение се почистват често, отколкото домашните помещения. Химически агресивните препарати и почистващите машини с времето повреждат покритието.



✓ Натоварването скъсява живота на покритията

Интензивната експлоатация скъсява многократно живота на неправилно положените покрития. За кратко време цветът на фугите се променя или те се уронват. Често се наблюдават отлепени или счупени плочки.



РЕШЕНИЕ!

Използвайте специално създадените за силно натоварени помещения продукти **weber.col Флекс** (лепило) и **weber.color Перфект** или епоксидната **weber.xerm 848** (фугираща смес). Спазвайте стриктно особеностите на технологията при полагане. Това ще ви предпази от скъпо струващи ремонти и ще удължи живота на керамичното покритие.

ИЗПОЛЗВАНИ ПРОДУКТИ

1 Проверете равността на основата. Разликите в нивата на отделните участъци на помещението не трябва да надхвърлят 7 mm. Запълнете всички дупки с ремонтен разтвор **weber.tec 933**. При по-големи неравности направете цялостно подравняване със саморазливаща се подова замазка **weber.niv Профи**. Пристъпете към полагане на плочките само след напълно изсъхнали ремонтни участъци.



weber.tec 933
стр. 98

2 Предварително определете местата и разположението на деформационните фуги в настилката. На всеки 6 - 8 m се оставя деформационна фуга с широчина 8 - 10 mm. Такава фуга се оставя и на границата с покрития от различен материал. Използвайте готови профили **weber** за оформяне на деформационни фуги. При поставянето ги нивелирайте така, че да не стърчат над повърхността на плочките в настилката.

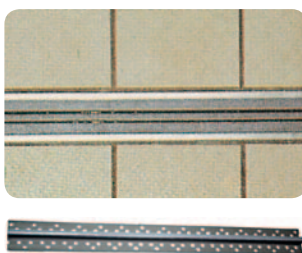

weber.prim 801
стр. 74

weber.niv Профи
стр. 72

3 Лепилото **weber.col Флекс Dust Free формула** или **weber.set Комфорт Флекс** се нанася върху основата с назъбена малашка с размер на зъбите минимум 8x8 mm и върху гърба на всяка плочка. Плочките се лепят с минимална широчина на фугата 3 mm. Между плочките и околните стени оставете деформационна фуга с широчина 10 mm.

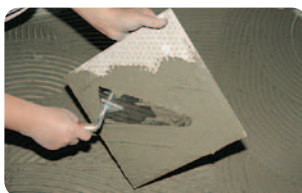

weber.col Флекс
стр. 58

4 Поставете с приплъзване плочата на мястото ѝ. С гумен чук фиксирайте плочката и премахнете намиращия се отдолу въздух. Това е необходимо, за да не останат под нея кухини, които силно намаляват товароносимостта и са предпоставка за лесно счупване на плочата при падане върху нея на по-тежък и твърд предмет.



weber.set
Комфорт Флекс
стр. 64

5 Изчакайте най-малко 24 часа за пълното втвърдяване на лепилото, преди да пристъпите към фугиране. За запълване на фугите използвайте **weber.color Перфект** (2 - 20 mm). При изискване за висока устойчивост на агресивни почистващи препарати и при специални помещения използвайте епоксидната фугираща смес **weber.xerm 848**.



weber.xerm 848
стр. 70

6 24 часа след фугиране върху настилката може да се стъпва. Преди пълното натоварване на помещението изчакайте 7 дни.



weber.color Перфект
стр. 68





Как да облицоваме фасади с по-големи по размер плочи?

При облицоване на фасади все по-често се използват плочи с размер над 40x40 cm (площ над 1600 cm²). Изпълнението на фасади е свързано с голяма отговорност, тъй като случайно паднала плоча може да нарани преминаващ човек, да повреди спряло превозно средство или да нанесе големи щети.

✓ Фасадите са подложени на термични натоварвания

Фасадните покрития са изложени на атмосферни влияния, на силно нагряване през деня и значително охлаждане нощем. Това означава непрекъснат процес на свиване и разширение. Неподходящите лепила не издържат на тези сили.

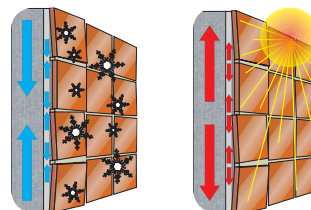

✓ Фасадите се мокрят при дъжд

Ако за направата на фасадното покритие са използвани неподходящи продукти, водата и влагата проникват в лепилния слой. При отрицателни температури водата замръзва и ледът бързо разрушава облицовката.

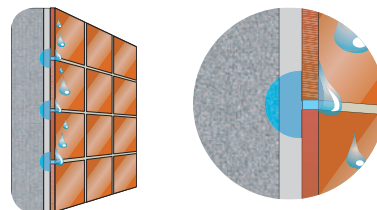

✓ Ремонтите на фасада са скъпи и трудоемки

Ремонтирането на фасада, изпълнена с некачествени материали, е скъп и трудоемък процес. Допълнителна трудност е намирането на същия размер и вид плочи, необходими за ремонта.

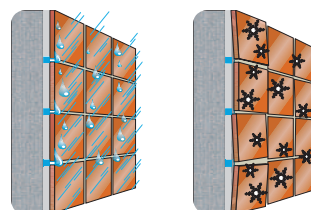

РЕШЕНИЕ!

За да постигнете здрава и дълготрайна фасадна облицовка с плочи, спазвайте следното:

- Използвайте лепила и фугиращи смеси с висока остатъчна еластичност след втвърдяване. Те трябва да са студо- и водоустойчиви.
- За залепяне на плочите полагайте лепилото не само върху основата, но и на плътен слой на гърба им. Уверете се, че под плочката не остават въздушни мехури и кухи пространства.
- Керамичните облицовки върху фасади на по-голяма височина следва да се укрепват и механично.

ИЗПОЛЗВАНИ ПРОДУКТИ

1 При новопостроени сгради изчакайте поне 3 месеца за стихване на естествените процеси на слягане. Проверете здравината на основата в дълбочина. Отстранете всички биещи на кухо участъци. Пукнатините, шуплите ипи неравностите с дълбочина над 5 mm запълнете и подравнете с **weber.tec 933**. Изчакайте пълното изсъхване на ремонтираните участъци. Почистете основата от циментов прах, мазни петна ипи други замърсявания.



weber.tec 933
стр. 98

2 Пригответе лепилото **weber.col Екстра Флекс**, като стриктно спазвате указанията на опаковката. Нанесете го с назъбена маламашка върху основата и гърба на плочите, задължително с хоризонтални ребра. Избягвайте полагането на плочи при силно слънчево огряване.



weber.col
Екстра Флекс
стр. 60

3 Притиснете плочката на мястото ѝ и я фиксирайте с гумен чук. Така зад гърба ѝ няма да останат въздушни мехури.



4 Между плочите оставете фуга с минимална ширина 5 mm. Тази фуга поема термичните разширения на облицовката. На всеки 50 m² площ предвидете околоръст деформационна фуга с ширина 10 mm. Деформационна фуга се оставя и по краищата на облицовката.



5 Изчакайте минимум 24 часа за пълното изсъхване и втвърдяване на лепилото, преди да се пристъпи към фугиране. Фугирайте фасадната облицовка с **weber.color Перфект**. Фугиращата смес е специално разработена за облицовки на открито, подложени на атмосферните влияния.



weber.color Перфект
стр. 68

6 Запълнете деформационните фуги със силиконова паста.



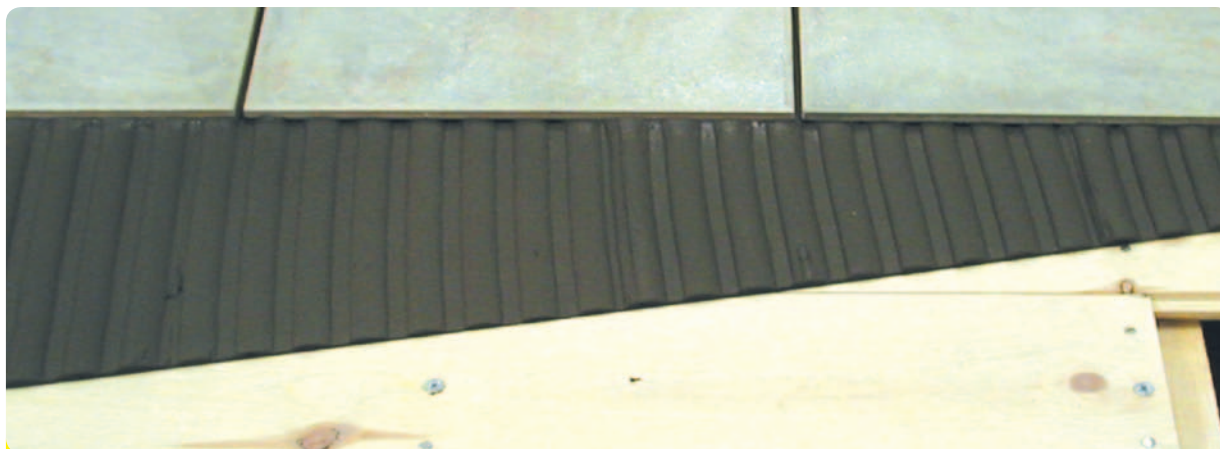

Как да полагаме плочки върху основи с дървено покритие?

Подовете на някои стари сгради са изпълнени с гредоред, а не с бетонна плоча. Дървените покрития са положени върху скари, които с времето се измятат или изгиват. Това води до нестабилна основа, неподходяща за полагане на керамични покрития. Изпълнението на дебела циментова замазка върху гредоред е трудоемък и скъп процес. Най-често срещаните проблеми при полагане на керамични покрития върху стара и нестабилна дървена основа са:

✓ Водата от лепилото измята дървесината

Лепилата на циментова основа съдържат вода, която попива в дървесината. Това води до раздуването ѝ и плочките се отлепят. Циментът има много слаба адхезия към дървени повърхности.

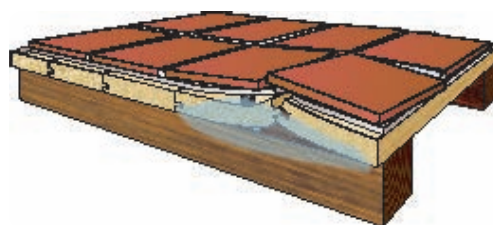

✓ Циментовите лепила са нееластични

Стандартните лепила на циментова основа не запазват еластичност след втвърдяване. Плочките се отлепят в резултат на термичните разширения и свивания на основата.

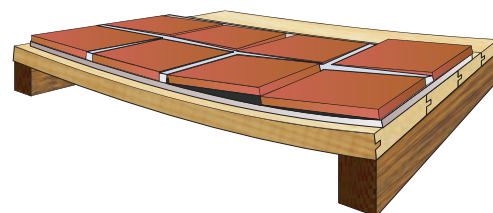

✓ Фугите между дъските са податливи

Фугите между дъските улесняват тяхното движение една спрямо друга. Лепилата на циментова основа не могат да компенсират това движение. Резултатът е отлепване на плочките.

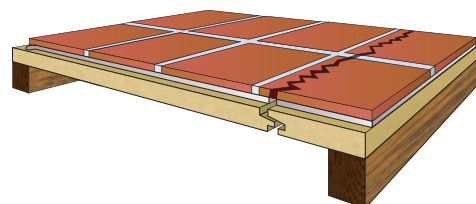

РЕШЕНИЕ!

За да постигнете здраво и дълготрайно покритие върху дървени основи:

- Подгответе добре основата
- Използвайте специални лепила и фугиращи смеси
- Спазвайте точната технология на полагане

ИЗПОЛЗВАНИ ПРОДУКТИ

1 Проверете здравината на пода, равността му и състоянието на дървената основа. Скърцането на дъските при стъпване върху тях е сигурен признак, че подът не е достатъчно устойчив и дъските се движат една спрямо друга. Фиксирайте дъските с дървени клинчета. Запълнете фугите със силиконова паста. Ако продължават да скърцат, настелете върху тях плоскости от дървесни частици (ГДЧ) и ги фиксирайте с винтове за старото покритие.



2 Почистете основата от прах с прахосмукачка или влажна кърпа. Нанесете с бояджийски валяк **weber.prim plus Грунд**. Изчакайте между 1 и 5 часа пълното му изсъхване.

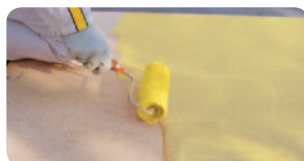

weber.prim plus Грунд
стр. 76

3 С маламашка нанесете по цялата основа лепило **weber.col Екстра Флекс**. По продължение на фугите между дъските опънете лента от стъклоvlakнеста мрежа с ширина 20 cm. С лек натиск на маламашката вградете лентата в лепилния слой. При основа от паркет положете стъклоvlakнестата мрежа по цялата повърхност на помещението. Застъпвайте с поне 10 cm две съседни парчета мрежа. Изчакайте минимум 24 часа за пълното изсъхване на лепилото.



weber.col
Екстра Флекс
стр. 60

4 Върху изсъхналата основа нанесете плътен тънък слой **weber.col Екстра Флекс**. Широчината на фугите между плочките трябва да е минимум 3 mm. Между плочките и стената оставете fuga с ширина 10 mm. Изчакайте 24 часа, преди да пристъпите към фугиране.



5 Запълнете деформационните фуги между стените и плочките със силиконова паста. Изчакайте минимум 24 часа за пълното ѝ изсъхване.



6 Фугирайте с **weber.color Перфект**. Изчакайте четири денонощия, докато лепилото се втвърди окончателно, преди да поставите мебелите и помещението да стане напълно годно за обитаване.



weber.color Перфект
стр. 68



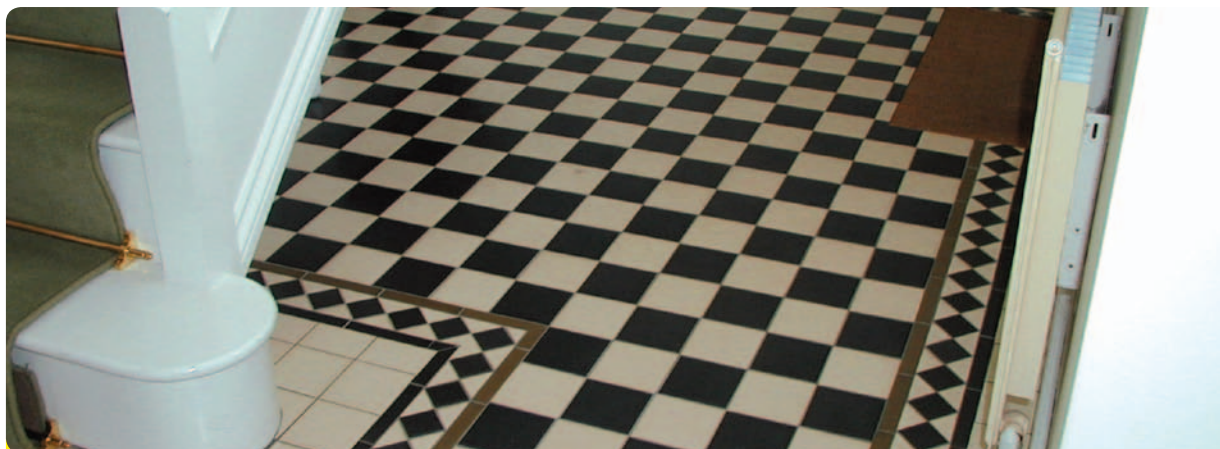

Как да полагаме плочки върху стара подова облицовка с плочки?

С течение на времето подовите покрития се износват. Случайно падналите тежки и твърди предмети, разлетите химически активни вещества могат да повредят плочките и да ускорят настъпването на момента за тяхната частична или пълна замяна. При облицовъчните плочки също има модни тенденции, които налагат подмяната на здрава настилка.

✓ Старите плочки се отстраняват трудно

Отстраняването на стари покрития от плочки става само по механичен път. Процесът е трудоемък, а след него остават големи количества строителни отпадъци.



✓ Основата се поврежда

При премахването на старите покрития основата се поврежда и се налага заравняването ѝ с циментова замазка. Този допълнителен процес отнема време и средства.



✓ Циментовите лепила нямат адхезия върху непорьозни основи

Принципът на залепяне на циментовите лепила е образуване на общи кристални структури с основата. Непорьозните основи не позволяват проникването на лепилото в тях. Залепените със стандартно циментово лепило плочки върху непорьозни основи се отлепят поради слабата връзка на лепилото с основата.

РЕШЕНИЕ!

За да постигнете дълготрайно и здраво покритие върху основи от стари плочки, използвайте лепилото **weber.col Екстра Флекс** и фугиращата смес **weber.color Перфект**. Тези продукти с допълнителен химически състав ще ви спестят много усилия, време и средства по отстраняването на старото покритие.

ИЗПОЛЗВАНИ ПРОДУКТИ

1 Проверете здравината на старото покритие. Отстранете всички плочки, които бият на кухо. Запълнете дупките с **weber.tec 933** и ги изравнете с нивото на другите плочки. Изчакайте пълното изсъхване на поправките.



weber.tec 933
стр. 98

2 С препарат за почистване на керамични покрития отстранете всички замърсявания, прах или мазни петна по основата.



3 При необходимост от изравняване на основата или придаване на наклон за оттичане на водата нанесете слой лепило **weber.col Екстра Флекс**. Изчакайте 24 часа за изсъхването му.



weber.col
Екстра Флекс
стр. 60

4 Нанесете с назъбена маламашка **weber.col Екстра Флекс** върху основата. Положете плочката върху пласта лепило и с лек натиск я приплъзнете на точното ѝ място. С гумен чук коригирайте нивото и отстранете въздуха под плочката. Оставете минимум 3 mm фуга между плочките. Изчакайте между 24 и 48 часа за изсъхване на лепилото, преди да пристъпите към фугиране.



5 Фугите запълнете с **weber.color Перфект**. Фугиращата смес е обогатена с полимерни добавки и е устойчива на напукване. В продължение на 4 дни настилката не бива да се товари с тежки предмети или движение на машини.



weber.color Перфект
стр. 68





Как да полагаме плочи върху боядисани или облицовани с плочи стени?

При ремонтни дейности често се налага върху стари основи от боя или плочки да се полагат нови покрития. Най-често срещаните проблеми са:

✓ Необходимо е старото покритие да се отстрани

Тази операция е бавна, скъпа и след нея остават големи количества строителни отпадъци.

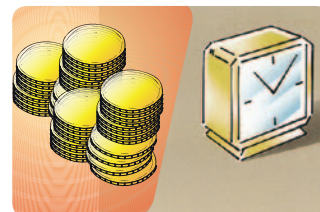

✓ Основата трябва да се изравни

След отстраняването на старите покрития основата е увредена и неравна. Това налага допълнителен процес на изравняването и заздравяването ѝ.



✓ Ниска адхезия

Стандартните лепила за плочки на циментова основа имат много слаба адхезия към непорьозни основи, каквито са боите и старите плочки. Това води до много бързото разрушаване на покритието и опадане на плочките.

РЕШЕНИЕ!

За лепене на плочки върху стари покрития от боя или плочки използвайте специално създадените за целта продукти на Вебер. Можете да полагате плочки върху всички видове стари плочки или блажни бои и емайллакове с изключение на дисперсни или постни бои. Те трябва да се отстранят напълно, защото не са достатъчно товароносими. Задължително проверете състоянието на старата основа. Повече информация можете да получите в раздел „Как да подготвим основата?“ - стр. 6

ИЗПОЛЗВАНИ ПРОДУКТИ

1 Проверете състоянието на основата в дълбочина. Отстранете всички плочки, които кънтят на кухо при почукване. Запълнете получените дупки с лепило **weber.col Флекс Dust Free формула** или **weber.set Комфорт Флекс** и ги заравнете до нивото на останалата повърхност.



2 Премахнете всички шупли или нездрави участъци боя. Запълнете получените дупки и ги заравнете до нивото на останалата повърхност. Почистете основите от стари плочки или боя до пълното отстраняване на замърсявания, мазни петна и строителен прах. Измийте основата и изчакайте пълното ѝ изсъхване, преди да започнете полагането на плочките.



3 Боядисаните с гланцови бои повърхности обработете с шкурка или надерете с остър предмет. Почистете с влажен парцал прахта.



4 Върху основата предварително грундирайте с **weber.prim plus Грунд**. След изсъхване на слоя грунд (3 - 4 часа) нанесете лепилото **weber.col Флекс Dust Free формула** с маламашка с големина на зъбите минимум 8x8 mm. При лепене на плочки с размери над 30x30 cm или с оребрен гръб нанесете лепилото не само върху основата, но и върху гръба на плочката. Изчакайте минимум 48 часа за пълното изсъхване на лепилото, преди да фугирате.



5 Почистете добре празнините между плочките и пристъпете към фугиране с фугиращите смеси **weber.color Комфорт** (фуги 1 - 6 mm), **weber.color Перфект** (фуги 2 - 20 mm) или с епоксидните фуги **weber.xerm 848**, ако има специално изискване за силно устойчиви на химикали фугиращи смеси.



weber.prim plus Грунд
стр. 76



weber.col Флекс
стр. 58



weber.set
Комфорт Флекс
стр. 64



weber.color Комфорт
стр. 66

weber.color Перфект
стр. 68



weber.xerm 848
стр. 70



Как да облицоваме тераси и балкони с плочи?

Най-често срещаните проблеми при облицоването на тераси и балкони са:

✓ Неблагоприятни външни условия

Терасите и балконите са подложени на неблагоприятните атмосферни условия. Цикличната промяна на температурата причинява значителни механични деформации на настилната и основата под нея. Обикновените лепила не издържат на тези натоварвания и плочите се отлепват.



✓ Водата прониква под плочките

Дъждовната вода и влагата проникват в кухините на неправилно положените плочки и при замръзване се разрушава покритието.

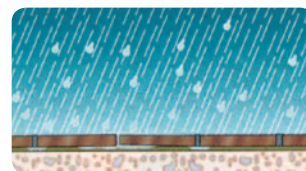

✓ Образуват се локви

Настилната на балконите и терасите трябва да има поне 1° наклон за оттичане на водата. Ако този наклон не е предвиден, водата се задържа и с времето разрушава покритието.

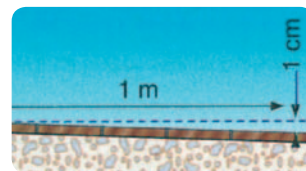

✓ Нестабилна основа

Големите по площ тераси са подложени на още по-голямо механично въздействие, тъй като основите често са нестабилни и изискват голяма еластичност на използваните за керамичните покрития строителни материали.

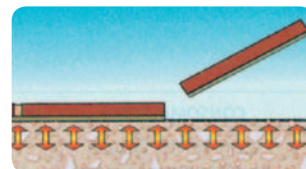

РЕШЕНИЕ!

Използвайте разработените да издържат на неблагоприятни външни условия продукти на Вебер. Спазвайте стриктно технологията на полагане. Това ще ви осигури дълготрайно покритие и ще ви спести разходи и време за ремонт на вече положените покрития.

ИЗПОЛЗВАНИ ПРОДУКТИ

1 Проверете внимателно основата. При необходимост направете замазка с поне 1° наклон за оттичане на водата.



2 В ъглите на терасите и балконите по хоризонтала и вертикала вградете хидроизолационни ленти weber.



3 Навлажнете основата с чиста вода. Ако основите са силно попивателни, с четка или валяк грундирайте с **weber.prim 801**. Изчакайте 1 - 2 часа за изсъхването му. При тераси с площ до 25 m² нанесете с четка или бояджийски валяк непрекъснат слой **weber.tec 824**. Изчакайте изсъхването на първия слой на хидроизолацията и нанесете втори непрекъснат слой перпендикулярно на първия. Общата дебелина на двата слоя трябва да е около 2 mm. При по-големи площи и голямо водно натоварване слойът може да достигне 4 mm.



4 Изчакайте 3 дни за пълното изсъхване на хидроизолационния слой. Нанесете лепилото **weber.col Флекс Dust Free формула** или **weber.set Комфорт Флекс** на плътен и равномерен слой върху основата и гърба на плочките. Притиснете плочката към основата и я приплъзнете към точното ѝ място. Отстранете въздуха под плочката с гумен чук. Оставете фуга с минимална ширина 3 mm.



5 При големи балкони и тераси предвидете деформационна фуга с широчина 10 mm (не по-дълга от 8 m) на всеки 8 m от площта на керамичното покритие. Използвайте профилите за деформационни fugи на weber.

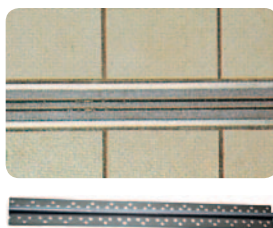

6 Изчакайте минимум 24 часа от полагането на плочките, преди да фугирате. Почистете добре празнините между плочките и пристъпете към фугиране с фугиращите смеси **weber.color Перфект** (фуги 2 - 20 mm), която има водоотблъскващи качества, или с епоксидните fugи **weber.xerm 848**, ако има специално изискване за силно устойчиви на химикали фугиращи смеси.



weber.prim 801
стр. 74



weber.tec 824
стр. 80



weber.col Флекс
стр. 58



weber.set
Комфорт Флекс
стр. 64



weber.color Перфект
стр. 68



weber.xerm 848
стр. 70





Как да облицоваме основи от гипсокартон или гипсофазер с плочки?

Гипсокартонът и гипсофазерът са често използвани в строителството поради удобството и бързината на работа с тях. Основната съставка на тези плочки са гипс, хартия (или целулозни влакна) и пластификатори. Естеството на тези материали поставя следните проблеми при полагането на плочки:

✓ Леките стени и обшивки не са достатъчно масивни

Стените с обшивка от плочки гипсокартон/гипсофазер нямат масивността и солидността на зиданите стени. При натиск в леките стени се наблюдава известно огъване и деформация. При определени условия е възможна и появата на вибрации.



✓ Влагата разрушава гипсокартона

Плочите от гипсокартон или гипсофазер са податливи на влиянието на влагата. С времето тя ги разрушава.



✓ Понижена товароносимост

Леките стени и обшивки от гипсокартон и гипсофазер имат ограничена товароносимост. Максималното тегло на положеното върху тях покритие не трябва да надхвърля 32 kg/m².



✓ Ограничен размер плочки

При полагане на по-голям размер плочки лепилото под тях изсъхва по-бавно. Това овлажнява гипсокартона и може да го повреди. Допълнителна трудност идва от много ниската адхезия на лепилата на циментова основа към гипсокартон и гипсофазер.



РЕШЕНИЕ!

Използвайте лепилото **weber.col Флекс** и фугиращите смеси **weber.color Комфорт** (1 - 6 mm) или **weber.color Перфект** (2 - 20 mm). Те притежават голяма остатъчна еластичност след втвърдяване и предотвратяват напукване на лепилния пласт и отлепване на плочки.

ИЗПОЛЗВАНИ ПРОДУКТИ

1 Проверете устойчивостта на гипсокартонената основа. Тя не трябва да поддава при натиск, фугите между плочите и отворите над главите на винтовете трябва да са добре запълнени с пълнител, фугите откъм тавана и ограждащите масивни стени да са запълнени с еластична силиконова паста.

Препоръчва се всички технологични фуги между гипсокартоновите платна да се армират със стъклотекстилна мрежа и лепило **weber.col Флекс Dust Free формула** или **weber.set Комфорт Флекс** по цялата им дължина, с ширина около 15 cm. Изчаква се поне 24 часа, за да изсъхне армиращият слой лепило.



weber.col Флекс
стр. 58

2 Грундирайте с **weber.prim 801** с валеж или с четка. Изчакайте да изсъхне поне 3 - 4 часа.

Лепило **weber.col Флекс Dust Free формула** или **weber.set Комфорт Флекс** се нанася равномерно върху плочите гипсокартон с назъбена маламашка с размер на зъбите минимум 6x6 mm.



weber.prim 801
стр. 74

3 При плочки с размер над 30x30 cm лепило се нанася на тънък пласт и върху гърба им.



4 Поставете плочката и я притиснете към точното ѝ място. Използвайте гумен чук, за да фиксирате плочката и да отстраните въздуха под нея. Оставете фуга с ширина минимум 3 mm между плочките. Изчакайте минимум 24 часа за пълното изсъхване на лепилото, преди да пристъпите към фугиране. Това време може да се удължи, ако се полагат плочки с размер над 20x20 cm или при основа от влагоустойчив картон.



weber.color Комфорт
стр. 66

5 Използвайте фугиращите смеси **weber.color Комфорт** (при фуги 1 - 6 mm), **weber.color Перфект** (при фуги 2 - 20 mm).



weber.color Перфект
стр. 68



безплатен телефон на клиента 0800 16081



Как да хидроизолираме и облицоваваме влажни помещения с плочи?

Влажните помещения в повечето случаи са облицовани с плочи, което само по себе си не осигурява хидроизолация на повърхностите. Най-често срещаните проблеми във влажните помещения са:

✓ Проникване на влага зад плочките

Проникналата зад плочите влага води до появата на мухъл, плесени и микроорганизми по стените на съседните помещения. Това е съпроводено с разрушаване на покритията по стени и тавани, появата на неприятна миризма и тъмно оцветяване в съседни помещения.



✓ Пукнатини в граничните зони

Много често на ъглите между стена-стена и стена-под се получават пукнатини. Това е най-честата причина за проникване на влага в околните помещения.



✓ Лошо уплътняване

При неправилно изпълнено уплътняване около отводнителните детайли и дренажни системи с времето влагата от мръсните води прониква в помещенията.



✓ Отлепяне на плочи

Проникналата зад плочите вода замръзва при отрицателни температури и разрушава покритието.



РЕШЕНИЕ!

За да постигнете ефективна защита на помещения с повишена влажност, използвайте разработената от Вебер система от материали. Стриктното спазване на технологията за полагане ще ви осигури дълъг и безпроблемен експлоатационен период.

ИЗПОЛЗВАНИ ПРОДУКТИ

1 Уверете се, че основата е товароносима, устойчива и без замърсявания. При нови основи изчакайте поне 3 месеца за стихване на процесите на слягане. Всички неравности и пукнатини по основата коригирайте с ремонтен разтвор **weber.tec 933**. Изчакайте пълното изсъхване на коригираните зони.



weber.tec 933
стр. 98

2 Грундирайте основата с грунд **weber.prim 801**. При гланцирани или непорьозни основи грундирайте с **weber.prim plus Грунд**. Изчакайте 1 - 5 часа за пълното изсъхване на грунда.



weber.prim 801
стр. 74

3 В ъглите между стените и пода, както и по ъглите на цялата височина на стените поставете хидроизолационни ленти **weber.tec 828**. Лентите защитават тези критични зони от напукване. Преди цялостното хидроизолиране поставете и уплътнителни маншети за тръби **weber.tec 828 MA**. Лентите и маншетите се вграждат, използвайки **weber.tec 822**.



weber.tec 822
стр. 78

4 С четка или валик нанесете непрекъснат слой **weber.tec 822** по цялата повърхност. След като изсъхне (минимум 5 часа), нанесете втори слой, като посоката му на нанасяне трябва да бъде перпендикулярна на първия. Общата дебелина на двата слоя трябва да е минимум 2 mm по цялата повърхност. Изчакайте 24 часа за пълното изсъхване на хидроизолацията.



weber.col Флекс
стр. 58

5 За полагане на плочите върху хидроизолационния слой **weber.tec 822** използвайте **weber.col Флекс Dust Free формула**, **weber.set Комфорт Флекс** или **weber.col Екстра Флекс**. При плочи с размер над 40x40 cm нанесете лепилото не само върху основата, но и на гърба на плочата. Между плочите оставете фуги с минимална широчина 2 mm. Изчакайте 24 часа за изсъхване на лепилото.



weber.set
Комфорт Флекс
стр. 64

6 Почистете добре празнините между плочите и пристъпете към фугиране с фугиращите смеси **weber.color Комфорт** (фуги 1 - 6 mm), **weber.color Перфект** (фуги 2 - 20 mm) ипи с епоксидните фуги **weber.xerm 848**, ако има специално изискване за силно устойчиви на химикали фугиращи смеси.



weber.col
Екстра Флекс
стр. 60

weber.color Комфорт
стр. 66

weber.color Перфект
стр. 68

weber.xerm 848
стр. 70





Как да хидроизолираме и облицоваме с плочи плувни басейни?

Бетонните стени на плувните басейни или декоративните езерца сами по себе си не осигуряват достатъчно добра хидроизолация. Ако не бъде извършена допълнителна хидроизолация, с времето е възможно да възникнат следните проблеми:

✓ Теч от критичните точки

Особено критични за хидроизолиране са местата около изпускателните отвори или остъклените осветителни тела. Силно податливи към просмукване на вода са ъглите между стените и дъното, както и ремонтните участъци на басейна. На тези места най-често възникват проблеми с хидроизолацията.

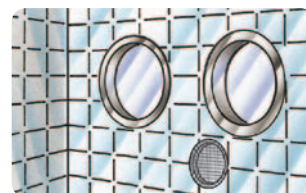

✓ Химикалите в басейна са агресивни

За почистването на басейните се използват силно активни химически препарати. С времето тези препарати увреждат fugите и недобре защитените участъци. Fугите се уронват, което е предпоставка водата да проникне между плочите.



✓ Стандартните лепила и фуги на циментова основа не издържат

Водата в басейните създава значително налягане върху дъното и стените. При изпразване на басейна тежестта на околните земни маси оказва противоположно по посока въздействие. Тези процеси разрушават обикновените циментови лепила и фугиращи смеси.

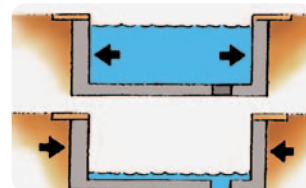

РЕШЕНИЕ!

Използвайте специално предназначения за хидроизолиране и облицоване на басейни продукти на Вебер.

ИЗПОЛЗВАНИ ПРОДУКТИ

1 При монтиране на прозорчета, осветителни тела или контролни отвори в басейна спазвайте стриктно предписаната за това технология. Бетонната конструкция трябва да е добре изсъхнала и процесите на слягане на бетона да са затихнали. Измийте избилите при съхненето соли върху повърхността на бетона. Използвайте хидроизолационни маншети **weber.tec 828 MA** за изолиране около тръби, електрически кабели и други стърчащи елементи.



weber.tec 933
стр. 98

2 Участъците с изронена или повредена повърхност на бетона ремонтирайте с **weber.tec 933**.

Осигурете непрекъснатост на хидроизолацията и подсилване на ъглите, като поставите по вертикала и хоризонтала подходящи хидроизолационни ленти **weber.tec 828**.



weber.prim 801
стр. 74

3 Върху добре подготвената основа се нанася силно еластичната хидроизолация **weber.tec 824**. Навлажнете основата с вода, а при силно абсорбиращи основи грундирайте с **weber.prim 801**. След изсъхване на грунда нанесете с четка (баданарка) 4 последователни слоя **weber.tec 824**. Между отделните слоеве изчакайте 4 часа за изсъхване. Всеки слой се нанася перпендикулярно на предишния.



weber.tec 824
стр. 80

4 Върху изсъхналата хидроизолация нанесете с назъбена маламашка лепило **weber.col Екстра Флекс**. При плочи с размери над 20x20 см лепило се нанася и върху гърба на всяка плоча. Плочите се поставят върху нанесеното лепило и с леко приплъзване се наместват на точното им място. С гумен чук отстранете въздушните мехури под плочите. Фугата между плочите в басейна трябва да е с минимална широчина 3 mm. По-тясна фуга не може да поеме термичните движения в основата и покритието бързо се разрушава.

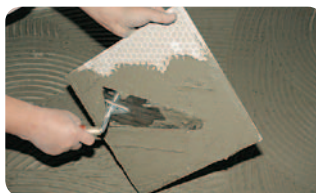

weber.col
Екстра Флекс
стр. 60

5 Изчакайте минимум 24 часа за изсъхване на лепилото. За фугиране използвайте епоксидните фуги **weber.xerm 848**, които са силно устойчиви на химикалите, с които се почистват басейните, особено обществени.



weber.xerm 848
стр. 70





Как да облицоваме основа от стара мозайка с плочи?

Мозаечните покрития са често срещани при по-старите жилищни сгради - в бани, кухни, коридори и балкони. Основната им особеност е, че те са много плътни и непорьозни. Най-често срещаните проблеми при полагането на керамични покрития върху мозайка са:

✓ Мозайката е напукана и увредена

С времето мозайките се зацапват или се напукват. Възможни са хлътвания заради слягане на сградата. Такива основи са неподходящи за полагане на керамични покрития.



✓ Мозайката е с ниска порьозност

Някои от мозаечните покрития са третирани с препарати за импрегниране. Тези слоеве трябва задължително да бъдат отстранени механично. Ако върху импрегнирана мозайка се положи керамично покритие, то бързо ще се отлепи и ще се разруши.

✓ Мозайката се отстранява трудно

Премахването на старата мозайка може да стане единствено механично - чрез изкъртване, което създава много затруднения, замърсяване и допълнителни разходи.



РЕШЕНИЕ!

Силно еластичните лепила **weber.col Флекс** и **weber.col Екстра Флекс** позволяват залепването на керамични покрития върху стара мозайка. Спазвайте технологията на полагане и ще осигурите здраво и дълготрайно покритие.

ИЗПОЛЗВАНИ ПРОДУКТИ

1 Ако мозайката е третирана с импрегнатори, ги отстранете механично - с шпакла или чрез машинно шлайфане.



2 Коригирайте равността на основата. Ако има повредени или напукани участъци, ги запълнете с **weber.tec 933**. Отстранете первазите и почистете добре под тях.



3 При вътрешни условия грундирайте мозайката с **weber.prim plus Грунд**, като използвате валеж. Изчакайте 3 - 4 часа за изсъхване на грунда. Ако лепите плочи върху мозайка на балкон, можете да го направите директно с лепилото **weber.col Екстра Флекс**.



4 Използвайте машинна бъркалка, за да пригответе лепилния разтвор **weber.col Флекс Dust Free формула**, **weber.set Комфорт Флекс** или **weber.col Екстра Флекс**, като стриктно спазвате указаното върху опаковката съотношение на сухия материал с вода.



5 Лепилният слой се нанася върху основата с назъбена маламашка. Размерът на зъбите трябва да е 8x8 или 10x10 mm. Ако размерът на плочите е над 30x30 cm (900 cm²) или лепите естествен камък, гърбът на плочите също се обмазва с тънък слой лепило.



6 Плочите се поставят върху нанесения пласт лепило и леко се приплъзват встрани, докато прилегнат на мястото си. С гумен чук отстранете останалия под плочата въздух. Оставете fugи с ширина минимум 2 - 3 mm. След 24 часа (от 5° C до 25° C) лепилото е добило първоначална якост и може да се стъпва върху покритието.



7 Почистете добре празнините между плочите и пристъпете към фугиране с фугиращите смеси **weber.color Комфорт** (фуги 1 - 6 mm), **weber.color Перфект** (фуги 2 - 20 mm) или с епоксидните фуги **weber.xerm 848**, ако има специално изискване за силно устойчиви на химикали фугиращи смеси.



weber.tec 933
стр. 98



weber.prim plus Грунд
стр. 76



weber.col Флекс
стр. 58



weber.set
Комфорт Флекс
стр. 64

weber.col
Екстра Флекс
стр. 60

weber.color Комфорт
стр. 66

weber.color Перфект
стр. 68

weber.xerm 848
стр. 70

Как да изберем подходящо лепило и фугиращи смеси?

Ефективността на лепилата за плочки зависи от правилното им приложение. В Продуктовия селектор (стр. 44) изберете най-подходящото, като обърнете внимание на следните фактори:

КАКВИ СА ПЛОЧКИТЕ

- ✓ **Размер на плочите**
Плочи, по-големи от 40x40 cm изискват лепила с повишена еластичност.
- ✓ **Степен на порьозност на плочите**
Плочите с много ниска или много висока степен на порьозност изискват употребата на специални лепила. Стандартните лепила на циментова основа са неподходящи при непорьозни плочи (гранитогрес, стъклокерамика и т.н.), както и за силно порьозни варовикови каменни облицовки.
- ✓ **При външни или вътрешни условия**
Залепването на керамични покрития при външни условия като правило изисква специални еластични лепила.
- ✓ **Цвят на плочките**
Плочките със светъл цвят или прозиращите плочи от естествен камък се полагат с бяло на цвят лепило. Така то не прозира през лицето на плочките.
- ✓ **Твърдост на плочките**
Меките естествени камъни като мрамор и варовик, както и някои видове плочки, са податливи на надраскване при фугиране. Фугирайте такива плочи с по-фина по състав фугираща смес.
- ✓ **Широчина на фугите**
По-широките фуги поемат по-добре деформациите на основата вследствие на топлинното разширение, но изискват и по-качествени фугиращи смеси, за да не се напукат и изронят след време.

КАКВА Е ОСНОВАТА

- ✓ **Степен на порьозност (попивателност) на основата**
Обикновените циментови лепила са неприложими за лепене върху гланцови или винилови покрития. Решение е използването на лепила с високо съдържание на полимери, които имат различен принцип на залепване.
- ✓ **Податливи основи**
Стандартните лепила на циментова основа не залепват върху дървени повърхности. Водата в лепилото попива в дървесината, предизвиква раздуване и измятане. Полагането на плочки върху дървени подове или гипсокартонени стени и обшивки става с използването на лепила и фугиращи смеси с повишено ниво на еластичност.
- ✓ **Добре слегнала основа**
При новопостроени сгради използвайте пластични лепила, които поемат деформациите от слягането на сградата. Тези процеси затихват за около 3 месеца след завършването на сградата.
- ✓ **Равност на основата**
Ако основата не е добре изравнена, полагането на плочките става по-бавно и при по-голям разход на лепило. Недопустимо е лепилото да се полага на една или няколко топки върху гърба на плочката. 100% контакт на лепилото с плочката и основата гарантира здравината на залепване и устойчивост при случайно изпуснати тежки предмети или точковиден натиск от крачета на мебели.
- ✓ **Подготовка чрез грундиране**
Попивността на основата се проверява, като върху нея се излеят около 50 - 100 ml вода. Ако основата попие водата за по-малко от минута, тя е прекалено порьозна и се налага да бъде грундирана. Основите, които прекалено бързо попиват, причиняват преждевременно изсъхване на лепилото и това нарушава здравината на залепване. Грундовете заздравяват основата и увеличават сцеплението между нея, лепилото и плочките.



ПРИЛОЖЕНИЕ

✓ Област на приложение

Изборът на лепило е особено важен при повърхности, изложени на външни условия и засилен трафик на хора и машини. В натоварени търговски площи издържат само покрития, положени с лепила и фугиращи смеси със специални свойства.

✓ Водоустойчивост

Не всички фугиращи смеси и лепила са подходящи за помещения, които се мокрят често. Изборът на неподходящо за конкретните условия лепило намалява значително дълготрайността на покритието.

✓ Области с големи деформации

При подове с вградено отопление е характерен непрекъснат цикъл на свиване и разширяване на основата. Основата и положеното върху нея покритие се свиват и разширяват в различна степен. Лепилният слой трябва да поеме тези сили и да предотврати разрушаването на покритието. Същите сили въздействат и при фугите. Използвайте лепила и фуги с пластификатори и еластични добавки, за да избегнете риска от напукване на покритието и отлепване на отделни плочки.

✓ Устойчивост към химикали

В силно натоварени обществени помещения керамичното покритие се почиства машинно и с използването на агресивни почистващи химикали. В такива случаи използвайте устойчиви на химикали фугиращи смеси.

✓ Устойчивост към микроорганизми

Във влажни и мокри помещения или при повишени санитарни изисквания използвайте фугиращи смеси, които са водоотблъскващи и не позволяват образуването на плесен и мухъл.

✓ Устойчивост на натоварване

Съобразете избора на материали с бъдещото натоварване на облицованите повърхности. Ако помещенията ще бъдат интензивно използвани и в тях ще се складират тежки предмети или върху пода ще преминават тежки машини, е необходимо лепилата и фугиращата смес да са от по-висок клас, да са пластични и с повишена устойчивост към натоварвания.

ТИП ЛЕПИЛО

✓ Готови за работа продукти

Лепилата за плочки могат да бъдат прахообразни и готови за употреба. Към прахообразните лепила е необходимо да се добави вода в определеното на опаковката съотношение. Готовите за употреба лепила са с фабрично контролирана гъстота, което ги прави много удобни за работа.

Лепила за плочки



weber.col
Стандарт
стр. 52

weber.col
Профи
стр. 54

weber.col
Профи бял
стр. 56



weber.col
Флекс
стр. 58



weber.col
Екстра Флекс
стр. 60



weber.set
Комфорт
стр. 62



weber.set
Комфорт Флекс
стр. 64

Фугиращи смеси



weber.color Комфорт
стр. 66



weber.color Перфект
стр. 68



weber.xerm 848
стр. 70



ПРОДУКТОВ СЕЛЕКТОР

ЗА ПОЛАГАНЕ НА ПОКРИТИЯ ПРИ ВЪТРЕШНИ УСЛОВИЯ,
ВКЛЮЧИТЕЛНО БАНИ И МОКРИ ПОМЕЩЕНИЯ

ВИД ПЛОЧКИ
РАЗМЕР



Фаянс



Теракот



Гранитогрес

РАЗМЕР	продукт	стр.	продукт	стр.	продукт
до 20 cm x 20 cm	weber.col Стандарт *	52	weber.col Стандарт *	52	weber.col Профи * weber.set Комфорт *
от 20 cm x 20 cm до 40 cm x 40 cm	weber.col Стандарт *	52	weber.col Стандарт *	52	weber.col Профи * weber.set Комфорт *
от 40 cm x 40 cm до 60 cm x 60 cm	weber.col Флекс * weber.set Комфорт Флекс *	58 64	weber.col Флекс * weber.set Комфорт Флекс *	58 64	weber.col Флекс * weber.set Комфорт Флекс *
60 cm x 60 cm	weber.col Екстра Флекс *	60	weber.col Екстра Флекс *	60	weber.col Екстра Флекс *

Специални приложения	продукт	стр.
Подово отопление	weber.col Флекс * weber.set Комфорт Флекс *	58 64
Стени от гипсокартон и гипсофазер	weber.col Флекс * weber.set Комфорт Флекс *	58 64
Силно натоварени подове	weber.col Флекс * weber.set Комфорт Флекс *	58 64
Дървени основи	weber.col Екстра Флекс *	60
Мозайка	weber.col Флекс * weber.set Комфорт Флекс *	58 64
Пластмасови повърхности	weber.col Екстра Флекс *	60
Стара боя	weber.col Флекс * weber.set Комфорт Флекс *	58 64
Плочка върху плочка	weber.col Флекс * weber.set Комфорт Флекс *	58 64

ЗА ПОЛАГАНЕ НА ПОКРИТИЯ ПРИ ВЪНШНИ УСЛОВИЯ

ВИД ПЛОЧКИ
РАЗМЕР

Фаянс

Теракот

Гранитогрес

РАЗМЕР	продукт	стр.	продукт	стр.	продукт
до 20 cm x 20 cm	weber.col Профи * weber.set Комфорт *	54 62	weber.col Профи * weber.set Комфорт *	54 62	weber.col Флекс * weber.set Комфорт Флекс *
от 20 cm x 20 cm до 40 cm x 40 cm	weber.col Профи * weber.set Комфорт *	54 62	weber.col Профи * weber.set Комфорт *	54 62	weber.col Флекс * weber.set Комфорт Флекс *
от 40 cm x 40 cm до 60 cm x 60 cm	weber.col Флекс * weber.set Комфорт Флекс *	58 64	weber.col Флекс * weber.set Комфорт Флекс *	58 64	weber.col Флекс * weber.set Комфорт Флекс *
60 cm x 60 cm	weber.col Екстра Флекс *	60	weber.col Екстра Флекс *	60	weber.col Екстра Флекс *

Специални приложения	продукт	стр.
Плувни басейни	weber.col Екстра Флекс *	60
Фасади	weber.col Екстра Флекс *	60
Силно натоварени подове	weber.col Екстра Флекс *	60
Тераси, големи по размер	weber.col Флекс * weber.set Комфорт Флекс *	58 64



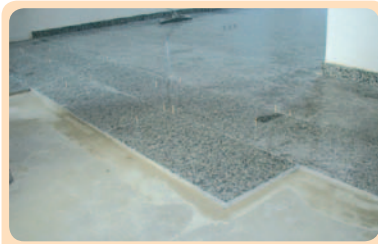

Мрамор

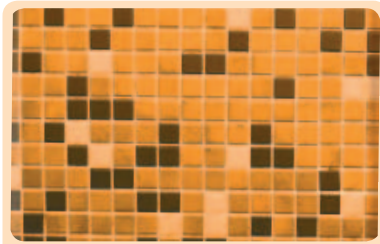

Стъклокерамика



Естествен камък

стр.	продукт	стр.	продукт	стр.	продукт	стр.
54 66	weber.col Профи бял *	56	weber.col Профи бял *	56	weber.col Флекс * weber.set Комфорт Флекс *	58 64
54 66	weber.col Профи бял *	56	weber.col Профи бял *	56	weber.col Флекс * weber.set Комфорт Флекс *	58 64
58 64	weber.col Флекс * weber.set Комфорт Флекс *	58 64	weber.col Флекс * weber.set Комфорт Флекс *	58 64	weber.col Флекс * weber.set Комфорт Флекс *	58 64
60	weber.col Екстра Флекс *	60	weber.col Екстра Флекс *	60	weber.col Екстра Флекс *	60

Мрамор

Стъклокерамика

Естествен камък

стр.	продукт	стр.	продукт	стр.	продукт	стр.
58 64	weber.col Профи бял *	54	weber.col Профи бял *	54	weber.col Флекс * weber.set Комфорт Флекс *	58 64
58 64	weber.col Профи бял *	54	weber.col Профи бял *	54	weber.col Флекс * weber.set Комфорт Флекс *	58 64
58 64	weber.col Флекс * weber.set Комфорт Флекс *	58 64	weber.col Флекс * weber.set Комфорт Флекс *	58 64	weber.col Флекс * weber.set Комфорт Флекс *	58 64
60	weber.col Екстра Флекс *	60	weber.col Екстра Флекс *	60	weber.col Екстра Флекс *	60

* Dust Free формула



безплатен телефон на клиента 0800 16081

Лепила за плочки



Голямото разнообразие от керамични покрития и широкото им приложение в строителството е довело до разработката на широка гама лепила. Използвайте табличните класификации на покритията, за да изберете правилното лепило според конкретните условия.

Класификация на керамичните покрития/плочки по:

СТЕПЕН НА ПОРЪЗНОСТ

Порьозни - теракот, фаянс, клинкерни плочки, естествен камък

Непорьозни - гранитогрес, стъклокерамика

АБСОРБЦИЯ НА ВОДА (E)

(ВИЖ още „Как да подготвим основата?“ стр. 6)

Група	E	Порьозност
Група 1	$E < 3\%$	непорьозни
Група 2	$3\% < E < 6\%$	малко порьозни
Група 3	$6\% < E < 10\%$	порьозни
Група 4	$E > 10\%$	силно порьозни

РАЗМЕРИ

Малки	до (20 cm x 20 cm)
Средни	от (20 cm x 20 cm) до (40 cm x 40 cm)
Големи	от (40 cm x 40 cm) до (60 cm x 60 cm)
Много големи	над (60 cm x 60 cm)

ТИПОВЕ ЛЕПИЛА ЗА ПЛОЧКИ

- ✓ Според свързващите вещества: циментови, циментови + дисперсия, на основата на епоксидни смоли
- ✓ Според дебелината на нанасяне: тънкослойни (max 10 mm), дебелослойни (max 15 mm)
- ✓ Според цвета: бели, сиви
- ✓ Според време на свързване: нормално, бързо

T (Tixotropy) Фиксиращи (против приплъзване)
 F (Fast) Бързосвързващи
 E (Extended) По-дълго отворено време

Класификация според европейските стандарти: БДС EN 12004:2002

C1 ЦИМЕНТОВИ ЛЕПИЛА, НОРМАЛНО ВТВЪРДЯВАЩИ - ОСНОВНИ ХАРАКТЕРИСТИКИ

Начална якост:	$> 0,5 \text{ N/mm}^2$
Якост на сцепление след термично третиране:	$> 0,5 \text{ N/mm}^2$
Якост на сцепление след потапяне във вода:	$> 0,5 \text{ N/mm}^2$
Якост на сцепление след цикли замръзване - размразяване:	$> 0,5 \text{ N/mm}^2$
Устойчивост на приплъзване:	$< 0,5 \text{ mm}$

C2 ЦИМЕНТОВИ ЛЕПИЛА С ПОВИШЕНИ ХАРАКТЕРИСТИКИ

Начална якост:	$> 1,0 \text{ N/mm}^2$
Якост на сцепление след термично третиране:	$> 1,0 \text{ N/mm}^2$
Якост на сцепление след потапяне във вода:	$> 1,0 \text{ N/mm}^2$
Якост на сцепление след цикли замръзване - размразяване:	$> 1,0 \text{ N/mm}^2$
Устойчивост на приплъзване:	$< 0,5 \text{ mm}$



Основни положения, които трябва да се следват при полагане на керамични покрития:

Подготовка на основата

Основата трябва да бъде суха, равна, чиста, товароносима, с приключили процеси на свиване и без остатъци от мазнини и други импрегниращи вещества.



Грундиране

Грундирането увеличава значително адхезията на основата и повишава якостта на сцепване. Грундирането е наложително при силно попивателни повърхности, които биха отнели прекалено бързо водата от лепилния слой, което може да доведе до компрометиране на керамичното покритие.

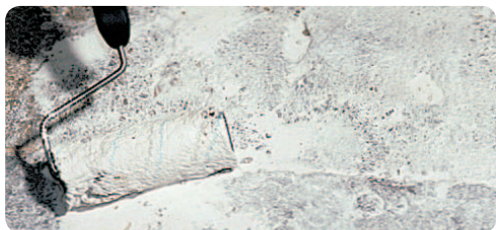

Хидроизолиране

Облицоване на помещения с висока влажност - бани, кухни, балкони, тераси и др., се прави само след положена хидроизолация.



Обяснение на понятията

Двойно нанасяне на лепилото

При голям размер плочи, външно приложение или силно натоварени покрития лепилото се нанася не само върху основата, но и върху обратната страна на плочката.



Технологичен престой (време за отлежаване, или т.нар. узряване на разтвора)

Времето, което е необходимо да престои разбърканото с вода прахообразно лепило, преди да се разбърка повторно, след което материалът е готов за употреба. Това време е необходимо за пълното разтваряне на съставките на лепилото и задействане на съответните химични реакции между тях - отбелязва се на опаковката на продукта.



Време за работа

Времето за работа показва колко време след приготвянето му материалът в кофата може да се използва без влошаване на качествата на лепилото - отбелязва се на опаковката на продукта.



Време за втвърдяване

Времето, което е необходимо на лепилото за плочки да достигне необходимата якост, позволяваща натоварване на покритието или следващ етап на обработка (като фугиране) - отбелязва се на опаковката на продукта.



Отворено време

Времето от нанасяне на лепилото върху основата до полагането на плочките, през което лепилото не губи качествата си и е годно за лепене - отбелязва се на опаковката на продукта.



Време за коригиране

Времето, през което са възможни корекции на вече поставени върху лепилото плочки, без това да наруши здравината на залепването - отбелязва се на опаковката на продукта.



Основни правила при работата с лепила за керамични покрития

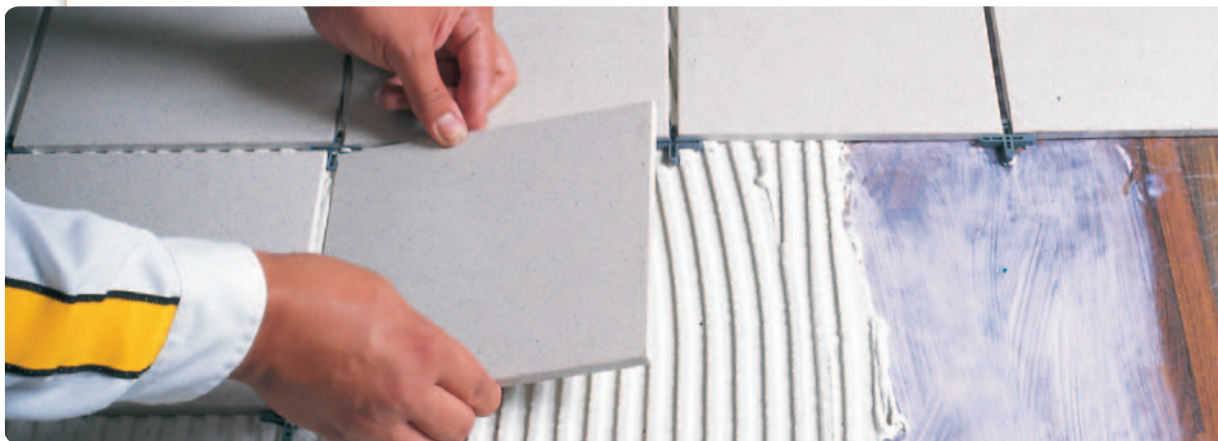

За да постигнете дълготрайно керамично покритие, е необходимо не само да направите прецизен избор на лепило, но и да спазите правилната технология на полагане. Вебер предлага на вниманието ви правила, изведени от практическия опит и доказали надеждността си във времето.

ЗА ИЗБОРА НА ЛЕПИЛО

Основните въпроси, когато започвате полагането на керамични покрития, са свързани с избора на лепило. В „Как да изберем подходящо лепило и фугиращи смеси?“ (стр. 42) можете да намерите пълна информация за избора на лепило в зависимост от предназначението и класификацията му.

ЗА СЪСТОЯНИЕТО НА ОСНОВАТА

От изключително значение за дълготрайността на покритието са проверката и подготовката на основата (виж „Как да подготвим основата?“, стр. 6). Недобре подготвената основа води до висок разход на лепило и несигурни резултати за покритието. Можете да компенсирате неравностите на основата с полагане на пласт лепило до 10 mm.

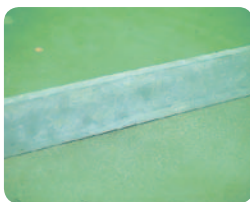

ЗА ПЛОЧИТЕ

Керамиката, която ще залепвате - фаянс, теракота, гранитогрес, стъклокерамика или естествени камъни, не подлежи на предварителна обработка или някакво третиране преди залепване. Не е необходимо да наксват плочите във во-



да. Лепилата на Вебер съдържат химически добавки, които елиминират тази практика от миналото.

Прочетете внимателно информацията на опаковката на плочите. Там ще намерите информация за порьозността и за вида им.

ЗА ПОЛАГАНЕТО

Прочетете внимателно информацията върху опаковката на лепилата Weber. Ще намерите инструкциите за употреба, за съхранение и техническите данни.

Проверете за необходимото съотношение вода-сух материал. Използвайте дозирач съд за точното количество вода. Само така ще постигнете здраво залепване. При наличието на прекалено много или малко вода има риск от свиване, отслабено залепване или изместване на керамичното покритие.

ЗА СМЕСВАНЕТО

За смесването използвайте електрически миксер. Разбъркайте с около 500 оборота в минута. Винаги наливайте първо водата, а после добавяйте сухата смес. Така по дъното на съда не остават сухи бучки. Бъркайте до получаване на кремообразно, лесно за разстилане лепило. При възможност забъркайте цялото необходимо количество наведнъж.



ЗА ВРЕМЕТО ЗА УЗРЯВАНЕ

Спазвайте времето за узряване на лепилната смес. След смесването оставете да измине обозначеното време за отлежаване на разтвора (около 10 min). Така той ще достигне оптималните си качества. Отлежаването е особено важно за химическото смесване на компонентите на разтвора.



ЗА ПРЕБЪРКВАНЕТО

Пребъркайте отлежалата смес преди започване на работа. По време на работа сместа също се пребърква, за да възвърне първоначалната си консистенция.



ЗА ВРЕМЕТО ЗА ИЗПОЛЗВАНЕ

Всяка смес има максимално време за използване след приготвянето ѝ. Обикновено е в рамките на няколко часа, в зависимост от атмосферните условия. Можете да прочетете на опаковката какво е времето на престой на лепилния разтвор в кофата. След изтичането на времето за използване качествата на разтвора се влошават.

ЗА ИНСТРУМЕНТИТЕ

Използвайте винаги подходящите инструменти. Готовата за нанасяне смес се разстила с помощта на маламашка върху почистена и предварително подготвена повърхност. Нанесете работен слой с минимална дебелина 3 mm и не повече от 15 mm. За разстилане на лепилото се използва на зъбена маламашка с размер на зъбците според търсената дебелина на слоя лепило: от 6x6 mm за малките плочи до 10x10 mm за големите подови плочи. Инструментите и съдовете се измиват с вода веднага след употреба. Недопустимо е повторното използване на замърсен материал.



ЗА НАНАСЯНЕ НА ЛЕПИЛОТО

Не разстилайте лепило на прекалено голяма площ. Евентуалното забавяне на поставянето и наместването на плочите може да доведе до отслабване на залепващата сила на разтвора заради изтичане на т.нар. отворено време.

Когато разстилате, се получават ребра, върху които плочата трябва да бъде притисната със завъртащи или плъзгащи движения. Правилното полагане на лепилния слой изисква минимум 50% лепилно покритие на гърба на плочите. От това зависи здравината на залепване.

ЗА ФИКСИРАНЕ НА ПЛОЧИТЕ

За допълнителното наместване и изравняване на покритието от големи подови плочи използвайте гумен чук.



При поставяне на големи или оребрени плочи (особено на подовете) е необходимо да обмажете с лепило и гърба на плочата. Ако плочата е с размер над 900 cm² (над 30x30 cm), лепилото се нанася на основата и върху гърба на плочата (двойно нанасяне).

Използвайте кръстчета с различни размери, за да постигнете равномерни фуги между плочите.

ЗА ВРЕМЕТО ЗА КОРЕКЦИЯ

По време на поставянето имате определено време за коригиране позицията на плочите. Ако след изтичане на времето за корекция наместите отново плочата, залепването ще се наруши. Времето за коригиране можете да намерите при указанията върху опаковката. С използване на устойчиви на приплъзване лепила след поставяне на плочата няма опасност тя да се свлече и това улеснява работата при полагане на облицовки от тавана към пода.



ЗА АТМОСФЕРНИТЕ УСЛОВИЯ

Винаги се съобразявайте с атмосферните условия. Общото правило е, че при по-топло време, директно слънчево греене, ниска влажност и наличието на въздушно течение циментовите лепила втвърдяват по-бързо. Обратно, при пониски температури и по-висока влажност съхненето е по-бавно.

Работете винаги при температури на въздуха и на строителното тяло от +5° C до +25° C. В продължение на 24 часа след нанасяне лепилата **weber.col** и **weber.set** трябва да се предпазват от въздушни течения, както и от замръзване.



ПОДГОТОВКА
НА ОСНОВАТА

ХИДРОИЗОЛИРАНЕ

ЛЕПЕНЕ НА КЕРАМИЧ-
НОТО ПОКРИТИЕ

ФУГИРАНЕ



Бани, кухни, мокри помещения, при варо-циментови (или други минерални) основи



weber.tec 933
стр. 98



weber.prim 801
стр. 74



weber.niv Профи
(ако няма изискване
за наклон на пода)
стр. 72



weber.prim 801
стр. 74



weber.tec 822
стр. 78



Хидроизолационни
аксесоари и ленти
weber.tec 828



weber.col Флекс
стр. 58

ИЛИ



weber.set Комфорт
Флекс, стр. 64

ИЛИ



weber.col Екстра
Флекс *, стр. 60



weber.color Перфект
(2 - 20 mm)
стр. 68

ИЛИ



weber.color Комфорт
(1 - 6 mm)
стр. 66



Помещения с
подово отопление



weber.prim 801
стр. 74



weber.niv Профи
стр. 72



weber.col Флекс
стр. 58

ИЛИ



weber.set Комфорт
Флекс, стр. 64

ИЛИ



weber.col Екстра
Флекс *, стр. 60



weber.color Перфект
(2 - 20 mm)
стр. 68



Балкони (покрити,
до 6 - 7 m²), при
минерални варо-
циментови основи



weber.tec 933
стр. 98



weber.tec 822
стр. 78



Хидроизолационни
аксесоари и ленти
weber.tec 828



weber.col Флекс
стр. 58

ИЛИ



weber.set Комфорт
Флекс, стр. 64

ИЛИ



weber.col Екстра
Флекс *, стр. 60



weber.color Перфект
(2 - 20 mm)
стр. 68

ИЛИ



weber.color Комфорт
(1 - 6 mm)
стр. 66

* в зависимост от вида и размера на плочките



ПОДГОТОВКА НА
ОСНОВАТА

ХИДРОИЗОЛИРАНЕ

ЛЕПЕНЕ НА КЕРАМИЧ-
НОТО ПОКРИТИЕ

ФУГИРАНЕ

АКСЕСОАРИ

Открити тераси
(до около 25 m²)weber.tec 933
стр. 98weber.tec 824
стр. 80Хидроизолацион-
ни аксесоари и
ленти
weber.tec 828weber.col Флекс
стр. 58
ИЛИ
weber.set Комфорт
Флекс, стр. 64weber.col Екстра
Флекс *, стр. 60weber.color
Перфект
стр. 68Профили за
дилатаци-
онни фуги
weber

Басейни

weber.tec 933
стр. 98weber.tec 824
стр. 80Хидроизолацион-
ни аксесоари и
ленти
weber.tec 828weber.col Екстра
Флекс * стр. 60weber.xerm 848
стр. 70Натоварени помеще-
ния (преминаване на
хора и машини)weber.tec 933
стр. 98weber.tec 824
стр. 80Хидроизолацион-
ни аксесоари и
ленти
weber.tec 828weber.col Флекс
стр. 58
ИЛИ
weber.set Комфорт
Флекс, стр. 64weber.col Екстра
Флекс *, стр. 60weber.color
Перфект
стр. 68Профили за
дилатаци-
онни фуги
weberСпециални помеще-
ния (лаборатории,
санитарни помеще-
ния, кухни и др.), в
които покритията са
изложени на редовно
почистване с агре-
сивни препаратиweber.tec 933
стр. 98weber.tec 824
стр. 80Хидроизолацион-
ни аксесоари и
ленти
weber.tec 828weber.col Флекс
стр. 58
ИЛИ
weber.set Комфорт
Флекс, стр. 64weber.col Екстра
Флекс *, стр. 60weber.xerm 848
стр. 70

* в зависимост от вида и размера на плочките



бесплатен телефон на клиента 0800 16081



weber.col Стангарм

ЛЕПИЛО ЗА ПОЛАГАНЕ НА ПЛОЧКИ ПРИ ВЪТРЕШНИ УСЛОВИЯ

КОД: F600



20% ПО-ЗДРАВО ЗАЛЕПВАНЕ

ПРИЛОЖЕНИЕ

- Технология Dust Free, намалява до минимум отделянето на прах при работа
- Вътрешна употреба
- За фаянс и теракот - подове и стени



Лепило за керамични плочи, подходящо за стенни облицовки и подови настилки при вътрешни условия. Водоустойчиво и мразоустойчиво.

ПРЕДНАЗНАЧЕНИЕ НА ПРОДУКТА

Лепило за полагане на порьозни керамични, теракотни и фаянсови плочи във вътрешни затворени помещения като бани, кухни, коридори и т.н. Осигурява здраво залепване на керамичните покрития върху варо-циментови замазки и шпакловки, бетон, газобетон и други минерални основи. Продуктът е най-ефективен при полагане на плочки върху стени с големина до 30x30 cm (900 cm²) или на подови плочи с големина до 40x40 cm (1600 cm²). Тегло на покритието до 20 kg/m². Лепилото не е подходящо за лепене на плочи от гранитогрес, стъклокерамика, естествен камък, както и за полагане на настилки върху подово отопление.

Как работи Dust Free формулата?

Иновативните технологии на производство и специалните добавки, използвани от Вебер, ви дават продукт, с който работите в пълен комфорт. Подобрената формула на лепилата от серията **weber.col** осигурява **20% по-здраво залепване**, а технологията **DUST FREE** намалява до минимални нива отделянето на фин прах при отваряне на торбата, изсипване и разбъркване на материала в кофата. Дишате спокойно и дрехите ви остават незамърсени от циментов прах.



ТЕХНИЧЕСКИ ДАННИ (при +23° C и относителна влажност 50%)

Отговаря на изискванията на стандарт: БДС EN 12004 за циментово лепило, клас С1

Якост на сцепление съгласно БДС EN 1348:

- начална якост	> 0,5 N/mm ²
- след термично третиране	> 0,5 N/mm ²
- след потапяне във вода	> 0,5 N/mm ²
- след цикли на замръзване - размразяване	> 0,5 N/mm ²

Необходимо количество вода 5 – 5.75 l /25 kg прахообразен материал

Време за отлежаване на разтвора 5 - 10 min

Отворено време 20 min

Време за работа 3 часа

Време за коригиране 15 min

Фугиране след 24 часа

Пълно натопарване след 7 дена

ОПАКОВКА

Книжни чували със защитно фолио	25 kg
Палет	1050 kg

Цени

	лв./kg	лв./опакровка
без ДДС	0.29	7.25
с ДДС	0.35	8.70

СЪХРАНЕНИЕ И ГОДНОСТ

В оригиналната опаковка, в закрити и сухи складови помещения. Годност 1 година от датата на производство (отбелязана на опаковката).

РАЗХОДНА НОРМА

От 2 до 5 kg/m² в зависимост от размера на зъбите на маламашката и равността на основата. За оптимизиране на разхода на лепило основата трябва да бъде подготвена максимално равна, без дупки и неравности.



УПОТРЕБА

weber.col Стандарт

ЛЕПИЛО ЗА ПОЛАГАНЕ НА ПЛОЧКИ ПРИ ВЪТРЕШНИ УСЛОВИЯ

ИЗПОЛЗВА СЕ ЗА:



- Стени и подове във вътрешни помещения
- Керамични плочки с размер до 40x40 cm (под) и до 30x30 cm (стена)

ВАЖНО



- ✓ При силно порьозни попивателни основи първо грундирайте с **weber.prim 801**
- ✓ Полагайте плочките до 20 min след нанасяне на лепилния слой върху основата

ПОДГОТОВКА НА ОСНОВАТА

Основата трябва да бъде здрава, без замърсявания и лесно отделящи се частици, суха и с приключили процеси на слягане. При силно попиващи основи предварително грундирайте с **weber.prim 801**.

ИЗИСКВАНИЯ ПРИ ПОЛАГАНЕ

Полагането на плочките да става при температура между +5° C и +25° C. 24 часа облицовката да се предпазва от високи температури и замръзване. 24 часа след полагането на покритията помещенията може да се използват. Пълна здравина на покритията се постига след 5 - 7 дена. Недопустимо е повторното използване на замърсен материал. Максимална дебелина на нанасяне 10 mm.

НЕОБХОДИМИ ИНСТРУМЕНТИ

- Кофа за приготвяне на лепилото
- Електрически миксер или бормашина с бъркалка
- Мистрия
- Гъба за почистване
- Гумен чук
- Назъбена маламашка с големина на зъбите 8x8 mm или 10x10 mm
- Суха и мека кърпа
- Маламашка (шпахтел) с гумен ръб
- Пластмасови кръстчета за оформяне на фугите

ИНСТРУКЦИИ ЗА ПОЛАГАНЕ

1 Полагайте лепилото само върху здрава основа. Спазвайте стриктно съотношението вода-суха смес, посочено на опаковката. Разбъркайте машинно до получаване на хомогенна смес. Оставете да отлежи 5 - 10 min и пребъркайте.



2 Нанесете лепилото с назъбена маламашка с размер на зъбите 8x8 mm или 10x10 mm. Не е необходимо да навлажнявате или накисвате предварително плочите във вода.



3 При полагане на керамични плочи с размер над 30x30 cm нанесяйте лепилото не само върху основата, но и върху гърба на плочата.



4 Плочите се поставят върху нанесения пласт лепило и се притискат многократно, докато прилегнат на мястото си. Използвайте гумен чук за корекция на нивото. За оформяне на фугите използвайте готови пластмасови кръстчета с необходимата дебелина. Почистете с влажна гъба лицевата страна на плочите, преди лепилото да е засъхнало.



5 Изчакайте 24 часа за изсъхване на лепилото. Преди запълване фугите се почистват с четка, отвертка или друг подходящ инструмент.



6 За фугиране на облицовката използвайте маламашка или широк шпахтел с гумен ръб. След запълване на фугите изчакайте десетина минути и с мокра гъба почистете лицевата страна на плочите. След това с влажна гъба и без натиск почистете и оформете и самите фуги. Остатъчния сух циментов филм отстранете със суха кърпа.



УНИВЕРСАЛНО ЛЕПИЛО ЗА ПЛОЧКИ С ПОВИШЕНА ЯКОСТ

КОД: F601, F621

**20% ПО-ЗДРАВО ЗАЛЕПВАНЕ****ПРИЛОЖЕНИЕ**

- Технология Dust Free, намалява до минимум отделянето на прах при работа
- За вътрешна и външна употреба
- Подходящ за всякакви облицовки и настилки
- Препоръчва се за гранитогрес



Универсално лепило за всички видове плочи, гранитогрес и камъни върху минерални основи. Влагоустойчиво и мразоустойчиво. За външна и вътрешна употреба.

ПРЕДНАЗНАЧЕНИЕ НА ПРОДУКТА

Лепило за полагане на керамични плочки върху минерални основи при вътрешни и външни условия. Устойчиво на замръзване, на постоянно мокрене и температурни колебания. Придава якост на покритието, подложено на въздействието от тежки предмети, стелажки, машини и интензивно движение на хора. Най-ефективно при полагане на плочки върху стени с големина до 30x30 cm (900 cm²) или на подови плочки с големина до 40x40 cm (1600 cm²). Тегло на покритието до 40 kg/m².

Как работи Dust Free формулата?

Иновативните технологии на производство и специалните добавки, използвани от Вебер, ви дават продукт, с който работите в пълно комфорт. Подобрената формула на лепилата от серията **weber.col** осигурява **20% по-здраво залепване**, а технологията **DUST FREE** намалява до минимални нива отделянето на фин прах при отваряне на торбата, изсипване и разбъркване на материала в кофата. Дишате спокойно и дрехите ви остават незамърсени от циментов прах.

**ТЕХНИЧЕСКИ ДАННИ** (при +23° C и относителна влажност 50%)

Отговаря на изискванията на стандарт: БДС EN 12004 за циментово лепило, клас С1Т

Якост на сцепление съгласно БДС EN 1348:

- начална якост	> 0,5 N/mm ²
- след термично третиране	> 0,5 N/mm ²
- след потапяне във вода	> 0,5 N/mm ²
- след цикли на замръзване - размразяване	> 0,5 N/mm ²

Устойчивост на приплъзване	≤ 0,5 mm
Необходимо количество вода	5.25 – 5.75 l /25 kg прахообразен материал

Време за отлежаване на разтвор

Отворено време

Време за работа

Време за коригиране

Фугиране

Пълно натоварване

ОПАКОВКА

Книжни чували със защитно фолио	25 kg
Палет	1050 kg

Книжни чували със защитно фолио	10 kg
Палет	1000 kg

Цени

	лв./kg	лв./опакровка
без ДДС	0.44	4.40
с ДДС	0.53	5.28
без ДДС	0.39	9.75
с ДДС	0.47	11.70

СЪХРАНЕНИЕ И ГОДНОСТ

В оригиналната опаковка, в закрити и сухи складови помещения. Годност 1 година от датата на производство (отбелязана на опаковката).

РАЗХОДНА НОРМА

От 2 до 5 kg/m² в зависимост от размера на зъбите на маламашката и равността на основата. За оптимизиране на разхода на лепило основата трябва да бъде подготвена максимално равна, без дупки и неравности.



УПОТРЕБА

weber.col Профу

УНИВЕРСАЛНО ЛЕПИЛО ЗА ПЛОЧКИ С ПОВИШЕНА ЯКОСТ

ИЗПОЛЗВА СЕ ЗА:



- Външна и вътрешна употреба
- Стени и подове
- Полагане на плочи от гранитогрес

ВАЖНО



- ✓ Не използвайте замърсен материал
- ✓ За приготвяне на разтвора използвайте само чиста вода
- ✓ При полагане на гранитогрес нанасяйте лепилото върху основата и гърба на плочката

ПОДГОТОВКА НА ОСНОВАТА

Основата трябва да бъде здрава, без замърсявания и лесно отделящи се частици, суха и с приключили процеси на слягане. При силно попивателни основи предварително грундирайте с **weber.prim 801**.

ИЗИСКВАНИЯ ПРИ ПОЛАГАНЕ

Полагането на плочките да става при температура между $+5^{\circ}\text{C}$ и $+25^{\circ}\text{C}$. 24 часа облицовката да се предпазва от високи температури и замръзване. 24 часа след полагането на покритията помещенията може да се използват. Пълна здравина на покритията се постига след 5 - 7 дена. Недопустимо е повторното използване на замърсен материал. Максимална дебелина на нанасяне 10 mm. Лепилото не е подходящо за залепване на плочи върху плочи, за облицоване на фасади, при пливни басейни или върху дървени подове.

НЕОБХОДИМИ ИНСТРУМЕНТИ

- Кофа за приготвяне на лепилото
- Електрически миксер или бормашина с бъркалка
- Мистрия
- Гъба за почистване
- Гумен чук
- Назъбена маламашка с големина на зъбите 8x8 mm или 10x10 mm
- Суха и мека кърпа
- Маламашка (шпахтел) с гумен ръб
- Пластмасови кръстчета за оформяне на фугите

ИНСТРУКЦИИ ЗА ПОЛАГАНЕ

1 Полагайте лепилото само върху здрава основа. Спазвайте стриктно съотношението вода-суха смес, посочено на опаковката. Разбъркайте с електрическа бъркалка или миксер до получаване на хомогенна смес. Оставете да отлежи 5 - 10 min и пребъркайте.



2 Нанесете лепилото с назъбена маламашка с размер на зъбите 8x8 mm или 10x10 mm. Не е необходимо да навлажнявате или накисвате предварително плочите във вода.



3 При полагане на плочи в помещения с много високо натоварване, с размери над 30x30 cm или външни условия нанасяйте лепилото не само върху основата, но и върху гърба на плочата.



4 Плочите се поставят върху нанесения пласт лепило и се притискат встрани, докато прилежат на мястото си. Използвайте гумен чук за корекция на нивото. За оформяне на фугите използвайте готови пластмасови кръстчета с необходимата дебелина. Почистете с влажна гъба лицевата страна на плочите, преди лепилото да е засъхнало.



5 Изчакайте 24 часа за изсъхване на лепилото. Преди запълване фугите се почистват с четка, отвертка или друг подходящ инструмент.



6 За фугиране на облицовката използвайте маламашка или широк шпахтел с гумен ръб. След запълване на фугите изчакайте десетина минути и с мокра гъба почистете лицевата страна на плочите. След това с влажна гъба и без натиск почистете и оформете самите фуги. Оставащия сух циментов филм отстранете със суха кърпа.





weber.col Профи Бял

БЯЛО ЛЕПИЛО ЗА ПЛОЧИ, ЕСТЕСТВЕН КАМЪК, СЪТКЛОКЕРАМИКА И ГРАНИТОГРЕС

КОД: F603



20% ПО-ЗДРАВО ЗАЛЕПВАНЕ

ПРИЛОЖЕНИЕ

- За вътрешна и външна употреба
- Бял цвят на лепилото
- Подходящо за прозиращи камъни и стъклокерамика

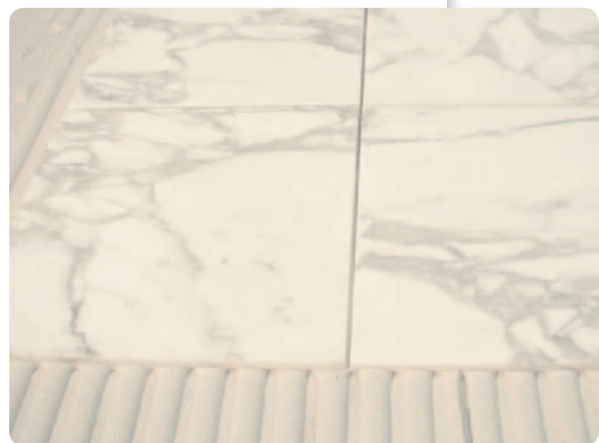

Лепило за прозиращи плочи от естествен камък. Белият цвят на лепилото предотвратява появата на сенки и петна на лицето на плочите. Подходящо също и за теракот, гранитогрес и стъклокерамика.

ПРЕДНАЗНАЧЕНИЕ НА ПРОДУКТА

За полагане на покрития от естествен камък, керамични плочи, теракота, гранитогрес и стъклокерамични плочи при външни и вътрешни условия. При прозиращи плочи от естествен камък лепилото не образува петна върху лицевата им повърхност. Лепилото може да се използва за залепване върху стени на плочи с големина до 30x30 cm (900 cm²) или на подови плочи с максимална големина 40x40 cm (1600 cm²). Не се препоръчва за облицоване на фасади и полагане на покрития върху подове с вградено отопление. Максимално тегло на покритието 40 kg/m².

Как работи Dust Free формулата?

Иновативните технологии на производство и специалните гобавки, използвани от Вебер, ви дават продукт, с който работите в пълен комфорт. Подобрената формула на лепилата от серията **weber.col** осигурява **20% по-здрavo залепване**, а технологията **DUST FREE** намалява до минимални нива отделянето на фин прах при отваряне на торбата, изсипване и разбъркване на материала в кофата. Дишате спокойно и дрехите ви остават незамърсени от циментов прах.



ТЕХНИЧЕСКИ ДАННИ

(при +23° C и относителна влажност 50% след 28 дни)

Отговаря на изискванията на стандарт: БДС EN 12004 за циментово лепило, клас С1Т

Якост на сцепление съгласно БДС EN 1348:

- начална якост	> 0,5 N/mm ²
- след термично третиране	> 0,5 N/mm ²
- след потапяне във вода	> 0,5 N/mm ²
- след цикли на замръзване - размразяване	> 0,5 N/mm ²

Устойчивост на приплъзване ≤ 0,5 mm

Необходимо количество вода около 5.25 – 6 l /25 kg прахообразен материал

Време за отлежаване на разтвор

5 - 10 min

Отворено време 20 min

Време за работа 3 часа

Време за коригиране 15 min

Фугиране след 24 часа

Пълно натопарване след 7 дена

ОПАКОВКА

Книжни чували	
със защитно фолио	25 kg
Палет	1050 kg

Цени

	лв./kg	лв./опакровка
без ДДС	0.64	16.00
с ДДС	0.77	19.20

СЪХРАНЕНИЕ И ГОДНОСТ

В оригиналната опаковка, в закрити и сухи складови помещения. Годност 1 година от датата на производство (отбелязана на опаковката).

РАЗХОДНА НОРМА

От 2 до 5 kg/m² в зависимост от размера на зъбите на маламашката и равността на основата. За оптимизиране на разхода на лепило основата трябва да бъде подготвена максимално равна, без дупки и неравности.

ДРУГИ ПРИЛОЖЕНИЯ НА ПРОДУКТА

Как да лепим плочи от естествен камък? **стр. 16**



УПОТРЕБА

weber.col Профи Бял

БЯЛО ЛЕПИЛО ЗА ПЛОЧИ, ЕСТЕСТВЕН КАМЪК, СЪТЪЛКОКЕРАМИКА И ГРАНИТОГРЕС

ИЗПОЛЗВА СЕ ЗА:



- Външна и вътрешна употреба
- Стени и подове
- Плочки от естествен камък

ВАЖНО



За полагане на:

- ✓ Естествен камък използвайте маламашка със зъби минимум 8x8 mm
- ✓ Стъклокерамика използвайте маламашка със зъби 4x4 mm

ПОДГОТОВКА НА ОСНОВАТА

Основата трябва да бъде здрава, без замърсявания и лесно отделящи се частици, суха и с приключили процеси на слягане. При силно попивателни основи предварително грундирайте с **weber.prim 801**.

ИЗИСКВАНИЯ ПРИ ПОЛАГАНЕ

Полагането на плочките да става при температура между +5° C и +25° C. 24 часа облицовката да се предпазва от високи температури и замръзване. 24 часа след полагането на покритията помещенията може да се използват. Пълна здравина на покритията се постига след 5 - 7 дена. Недопустимо е повторното използване на замърсен материал. Максимална дебелина на нанасяне 10 mm. Лепилото не е подходящо за залепване на плочки върху вече съществуващо покритие от плочки, за облицоване на фасади, на плувни басейни или върху дървени подове.

НЕОБХОДИМИ ИНСТРУМЕНТИ

- Кофа за приготвяне на лепилото
- Електрически миксер или бормашина с бъркалка
- Мистрия
- Гъба за почистване
- Гумен чук
- Назъбена маламашка с големина на зъбите 8x8 mm или 10x10 mm
- Суха и мека кърпа
- Маламашка (шпахтел) с гумен ръб
- Пластмасови кръстчета за оформяне на фугите

ИНСТРУКЦИИ ЗА ПОЛАГАНЕ

1 Полагайте лепилото само върху здрава основа. Спазвайте стриктно съотношението вода-суха смес, посочено на опаковката. Разбъркайте добре до получаване на хомогенна смес. Оставете да отлежи 5 - 10 min и разбъркайте отново.



2 Нанесете лепилото с назъбена маламашка с размер на зъбите 8x8 mm или 10x10 mm. Не е необходимо да навлажнявате или накисвате предварително плочите във вода.

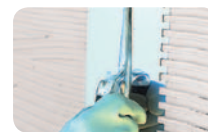

3 При полагане на плочки в помещения с много високо натоварване, с размери над 30x30 cm или външни условия нанасяйте лепилото не само върху основата, но и върху гърба на плочата.



4 Плочите се поставят върху нанесения пласт лепило и се притискат многократно, докато прилегнат на мястото си. Използвайте гумен чук за корекция на нивото. За оформяне на фугите използвайте готови пластмасови кръстчета с необходимата дебелина. Почистете с влажна гъба лицевата страна на плочите, преди лепилото да е засъхнало.



5 Изчакайте 24 часа за изсъхване на лепилото. Преди запълване фугите се почистват с четка или друг подходящ инструмент.



6 За фугиране на облицовката използвайте маламашка или шпатель с гумен ръб. След запълване на фугите изчакайте десетина минути и с мокра гъба почистете лицевата страна на плочите. След това с влажна гъба и без натиск почистете и оформете самите фуги. Остатъчния сух циментов филм отстранете със суха кърпа.

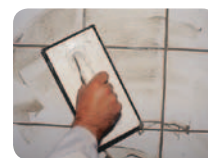



ЛЕПИЛО ЗА ПЛОЧКИ ПРИ СИЛНО НАТОВАРЕНИ ПОКРИТИЯ

КОД: F605, F625

20% ПО-ЗДРАВО ЗАЛЕПВАНЕ



ПРИЛОЖЕНИЕ

- Технология Dust Free, намалява до минимум отделянето на прах при работа
- Устойчиво на силно натоварени повърхности
- Дълго отворено време
- Еластично



Влагоустойчиво и мразоустойчиво лепило с повишена остатъчна еластичност. Подходящо за залепване на плочи върху стара облицовка от плочи (плочка върху плочка), както и за полагане на подови покрития върху подова отоплителна система, върху гипсокартонени и гипсофазерни плоскости след грундиране с **weber.prim 801**. За външна и вътрешна употреба.

ПРЕДНАЗНАЧЕНИЕ НА ПРОДУКТА

За залепване на плочи върху непорьозни покрития - стара боя или съществуващи плочи, след предварително грундиране с **weber.prim plus Грунд**. Лепилото е подходящо и за полагане на керамични или каменни покрития върху фасади в цокълната област, на открити тераси, както и за подови настилки при подово отопление. За облицовки с керамични плочки върху обшивки от плочи гипсокартон и гипсофазер (след грундиране с **weber.prim 801**, на закрито). Подходящо е за лепене на керамични плочки, теракота, гранитогрес, плочи от естествен камък и стъклокерамични плочи с размери до 40x40 cm (1600 cm²) за стени и 60x60 cm (3600 cm²) за подове. Максимално тегло на облицовката 40 kg/m².

Как работи Dust Free формулата?

Иновативните технологии на производство и специалните добавки, използвани от Вебер, ви дават продукт, с който работите в пълен комфорт. Подобрената формула на лепилата от серията **weber.col** осигурява 20% по-здраво залепване, а технологията **DUST FREE** намалява до минимални нива отделянето на фин прах при отваряне на торбата, изсипване и разбъркване на материала в кофата. Дишате спокойно и дрехите ви остават незамърсени от циментов прах.



ТЕХНИЧЕСКИ ДАННИ

(при +23° C и относителна влажност 50% след 28 дни)

Отговаря на изискванията на стандарт: БДС EN 12004 за циментово лепило, клас C2T

Якост на сцепление съгласно БДС EN 1348:

- начална якост	> 1 N/mm ²
- след термично третиране	> 1 N/mm ²
- след потапяне във вода	> 1 N/mm ²
- след цикли на замръзване - размразяване	> 1 N/mm ²

Устойчивост на приплъзване ≤ 0,5 mm

Необходимо количество вода 5 – 5.75 l /25 kg прахообразен материал

Време за отлежаване на разтвор 5 - 10 min

Отворено време 30 min

Време за работа 3 часа

Време за коригиране 15 min

Фугиране след 24 часа

Пълно натоварване след 7 дена

ОПАКОВКА

Книжни чували
със защитно фолио 25 kg
Палет 1050 kg

Книжни чували
със защитно фолио 10 kg
Палет 1000 kg

Цени

	лв./kg	лв./опакровка
без ДДС	0.69	6.90
с ДДС	0.83	8.28
без ДДС	0.59	14.75
с ДДС	0.71	17.70

РАЗХОДНА НОРМА

От 2 до 5 kg/m² в зависимост от размера на зъбите на маламашката и равността на основата. За оптимизиране на разхода на лепило основата трябва да бъде подготвена максимално равна, без дупки и неравности.

ДРУГИ ПРИЛОЖЕНИЯ НА ПРОДУКТА

Как да лепим плочи с голям размер? **стр. 18**

Как да полагаме плочи върху подове с вградено отопление? **стр. 20**

Как да облицоваме силно натоварени повърхности с плочи? **стр. 22**

Как да полагаме плочки върху стара подова облицовка с плочки? **стр. 28**

Как да облицоваме тераси и балкони с плочи? **стр. 32**

Как да облицоваме основи от гипсокартон или гипсофазер с плочки? **Стр. 34**



УПОТРЕБА

weber.col Флекс

ЛЕПИЛО ЗА ПЛОЧКИ ПРИ СИЛНО НАТОВАРЕНИ ПОКРИТИЯ

ИЗПОЛЗВА СЕ ЗА:



- Полагане на плочи върху плочи и при силно натоварени повърхности

- Външна и вътрешна употреба
- Залепване на плочи с големи размери
- Полагане на настилки върху подове с вградена отоплителна система

ПОДГОТОВКА НА ОСНОВАТА

Основата трябва да бъде твърда, суха, равна, без циментов прах или свободни пясъчинки, без следи от пушек или мазнини, да има добра товарносимост. При новопостроени сгради да се изчакаят 3 месеца за слягане на основите. При силно попиващи основи с циментови или гипсови замазки е необходимо предварително грундиране с **weber.prim 801** за порьозни основи.

ИЗИСКВАНИЯ ПРИ ПОЛАГАНЕ

Полагането на плочките да става при температура между +5° C и +25° C. 24 часа облицовката да се предпазва от високи температури и замръзване. 24 часа след полагането на покритията помещенията може да се използват. Пълна здравина на покритията се постига след 5 - 7 дена. Недопустимо е повторното използване на замърсен материал. Максимална дебелина на нанасяне 10 mm. Лепилото не е подходящо за полагане на плочки в плавни басейни или върху дървени подове.

НЕОБХОДИМИ ИНСТРУМЕНТИ

- Кофа за приготвяне на лепилото
- Бъркалка за бормашина
- Мистрия
- Маламашка
- Гъба за почистване
- Гумен чук
- Назъбена маламашка с големина на зъбите 8x8 mm или 10x10 mm
- Сух и мек парцал
- Маламашка (шпахтел) с гумен ръб
- Отвертка или друг подходящ инструмент за почистване на фуги
- Кръстчета за фуги

ВАЖНО



- ✓ При плочки над 30x30 cm полагайте лепилото върху основата и плочката
- ✓ При плочи от естествен камък използвайте маламашка със зъби 8x8 mm
- ✓ При стъклокерамични плочи използвайте маламашка със зъби 6x6 mm

ИНСТРУКЦИИ ЗА ПОЛАГАНЕ

1 При полагане на облицовка върху стари покрития от плочи, боя и други основи с гланцова повърхност грундирайте с **weber.prim plus** Грунд.



2 Спазвайте стриктно указанията, отпечатани върху опаковката на лепилото за правилното съотношение между водата и сухата смес. Разбъркайте (най-подходящо е машинно с бъркалка) добре до получаване на хомогенна смес. Оставете да отлежи 5 - 10 min и пребъркайте.



3 Нанесете лепилото с назъбена маламашка с размер на зъбите от 6x6 mm до 10x10 mm. При полагане на плочи в помещения с много високо натоварване, размери над 30x30 cm или външни условия нанасяйте лепилото не само върху основата, но и върху гърба на плочата.



4 Плочите се поставят върху нанесения пласт лепило и се притискат многократно, докато прилежат на мястото си. Използвайте гумен чук за корекция на нивото. За оформяне на фугите използвайте готови пластмасови кръстчета с необходимата дебелина. Почистете с влажна гъба лицевата страна на плочите, преди лепилото да е засъхнало.



5 Изчакайте 24 часа за изсъхване на лепилото. Преди запълване фугите се почистват с четка, отвертка или друг подходящ инструмент.



6 За фугиране на облицовката използвайте маламашка или шпатель с гумен ръб. След запълване на фугите изчакайте десетина минути и с мокра гъба почистете лицевата страна на плочите. След това с влажна гъба и без натиск почистете и оформете самите фуги. След пълното изсъхване на фугата почистете лицето на плочката с мек парцал.





weber.col Екстра Флекс

СИЛНО ЕЛАСТИЧНО ЛЕПИЛО

КОД: F604

**20% ПО-ЗДРАВО ЗАЛЕПВАНЕ****ПРИЛОЖЕНИЕ**

- Технология Dust Free, намалява до минимум отделянето на прах при работа
- Висока еластичност
- Подходящо за плувни басейни и облицоване на фасади
- Адхезия върху дървени повърхности и гипсокартон



Лепило с висока остатъчна еластичност след втвърдяване. За лепене на покрития върху стара облицовка от плочки, покрития върху отопляем под, плувни басейни, фасадни облицовки, върху плочи от дървесни материали, гипс и др. За места с голямо натоварване като шоуруми и ресторанти, при външни и вътрешни условия.

ПРЕДНАЗНАЧЕНИЕ НА ПРОДУКТА

Лепилото за облицоване с керамични или каменни плочи на дървени и гипсокартонени основи, фасади, басейни и подови покрития над отопляеми подове. За полагане на покрития при външни и тежки условия на експлоатация. След втвърдяването си е устойчиво на замръзване, постоянно мокро или големи температурни амплитуди. Залепените с него настилки имат много висока устойчивост на натоварване от тежки предмети, стелажки, машини и интензивно движение на хора. Лепилото може да се използва за залепване върху стени на плочи с големина до 40x40 cm (1600 cm²) или на подови плочи с максимална големина 60x60 cm (3600 cm²). Максимално тегло на покритието 40 kg/m².

Как работи Dust Free формулата?

Иновативните технологии на производство и специалните добавки, използвани от Вебер, ви дават продукт, с който работите в пълен комфорт. Подобрената формула на лепилата от серията weber.col осигурява **20% по-здрavo залепване**, а технологията **DUST FREE** намалява до минимални нива отделянето на фин прах при отваряне на торбата, изсипване и разбъркване на материала в кофата. Дишате спокойно и грехите ви остават незамърсени от циментов прах.

**ТЕХНИЧЕСКИ ДАННИ**

(при +23° C и относителна влажност 50%)

Отговаря на изискванията на стандарт: БДС EN 12004, БДС EN 12002 за циментово лепило, клас C2TE S1

Якост на сцепление съгласно БДС EN 1348:

- начална якост	> 1 N/mm ²
- след термично третиране	> 1 N/mm ²
- след потапяне във вода	> 1 N/mm ²
- след цикли на замръзване - размразяване	> 1 N/mm ²

Устойчивост на приплъзване ≤ 0,5 mm

Необходимо количество вода около 6 - 6.5 l/25 kg прахообразен материал

Време за отлежаване на разтвората 5 - 10 min

Отворено време 30 min

Време за работа 3 часа

Време за коригиране 15 min

Фугиране след 24 часа

Пълно натоварване след 7 дена

ОПАКОВКА

Книжни чували	
със защитно фолио	25 kg
Палет	1050 kg

Цени

	лв./kg	лв./опакровка
без ДДС	0.99	24.75
с ДДС	1.19	29.70

СЪХРАНЕНИЕ И ГОДНОСТ

В оригиналната опаковка, в закрити и сухи складови помещения. Годност 1 година от датата на производство (отбелязана на опаковката).

РАЗХОДНА НОРМА

От 2 до 5 kg/m² при полагане с назъбена маламашка с големина на зъбите от 6x6 mm върху добре подравнена основа при едностранно или двустранно (включително и на гърба на плочата) полагане на лепилото.

ДРУГИ ПРИЛОЖЕНИЯ НА ПРОДУКТА

Как да лепим плочи...	стр. 18
Как да облицоваме фасади...	стр. 24
Как да полагаме плочки...	стр. 26
Как да хидроизолираме...	стр. 38
Как да облицоваме...	стр. 40



УПОТРЕБА

weber.col Екстра Флекс

СИЛНО ЕЛАСТИЧНО ЛЕПИЛО

ИЗПОЛЗВА СЕ ЗА:



- Външна и вътрешна употреба
- Облицоване на фасади и басейни
- Облицоване на дървени и гипсокартонени основи
- Лепене на плочка върху плочка или стара боя

ПОДГОТОВКА НА ОСНОВАТА

Основата трябва да бъде здрава, без замърсявания и лесно отделящи се частици, суха и с приключили процеси на слягане. При силно попиващи основи предварително грундирайте с **weber.prim 801**.

ИЗИСКВАНИЯ ПРИ ПОЛАГАНЕ

Полагането на плочките да става при температура между +5° C и +25° C. 24 часа облицовката да се предпазва от високи температури и замръзване. 24 часа след полагането на покритията помещенията може да се използват. Пълна здравина на покритията се постига след 5 - 7 дена. Недопустимо е повторното използване на замърсен материал. Максимална дебелина на нанасяне 10 mm.

НЕОБХОДИМИ ИНСТРУМЕНТИ

- Кофа за приготвяне на лепилото
- Бъркалка за бормашина
- Мистрия
- Маламашка
- Гъба за почистване
- Гумен чук
- Назъбена маламашка с големина на зъбите 8x8 mm или 10x10 mm
- Сух и мек парцал
- Маламашка (шпахтел) с гумен ръб
- Отвертка или друг подходящ инструмент за почистване на фуги
- Кръстчетата за фуги

ВАЖНО



- ✓ Нанасяйте лепилото върху основата и гърба на плочката
- ✓ Полагайте само върху здрави и подготвени основи
- ✓ Опазвайте указаното съотношение вода-сух материал

ИНСТРУКЦИИ ЗА ПОЛАГАНЕ

1 Преди полагане на облицовка върху стари покрития от плочи, боя и други основи с гланцова повърхност грундирайте с **weber.prim plus Грунд**. Изчакайте 24 часа за изсъхването му.



2 Полагайте лепилото само върху здрава основа. Спазвайте стриктно съотношението вода-суха смес, означено на опаковката. Разбъркайте (най-подходящо е машинно, с бъркалка) добре до получаване на хомогенна смес. Оставете да отлежи 5 - 10 min и пребъркайте.



3 Нанесете лепилото с назъбена маламашка с размер на зъбите от 4x4 mm до 8x8 mm. Не е необходимо да навлажнявате или накисвате предварително плочите във вода. При полагане на плочи в помещения с много високо натоварване, плочи с размери над 30x30 cm или тежки външни условия нанасяйте лепилото не само върху основата, но и върху гърба на плочата.



4 Плочите се поставят върху нанесения пласт лепило и се приплъзват встрани, докато прилегат на мястото си. Използвайте гумен чук за корекция на нивото. За оформяне на фугите използвайте готови пластмасови кръстчета с необходимата дебелина. Почистете с влажна гъба лицевата страна на плочите, преди лепилото да е засъхнало.



5 Изчакайте 24 часа за изсъхване на лепилото. Преди запълване фугите се почистват с четка, отвертка или друг подходящ инструмент.



6 За фугиране на облицовката използвайте маламашка или шпатель с гумен ръб. След запълване на фугите изчакайте десетина минути и с мокра гъба почистете лицевата страна на плочите. След това с влажна гъба и без натиск почистете и оформете самите фуги. След пълното изсъхване на фугата почистете лицето на плочката с мек парцал.



weber.set Комфорт

ЛЕПИЛО ЗА ПЛОЧКИ С ТЕХНОЛОГИЯ DUST FREE, ЛЕКО И БЕЗПРАХОВО

КОД: S601

20% ПО-ЗДРАВО ЗАЛЕПВАНЕ**ПРИЛОЖЕНИЕ**

- За вътрешна и външна употреба



Лепилото е особено подходящо за полагане на покрития при вътрешни и външни условия, като след изсъхването си е устойчиво на замръзване, постоянно мокрене и нагряване от слънчеви лъчи. Положените покрития са с много висока устойчивост на натоварване - тежки предмети, стелажи, машини и голям човекопоток. Лепилото се използва при полагане на керамични покрития върху минерални основи като варо-циментови мазилки и замазки, бетон, газобетон, тухлени зидарии и т.н.

ПРЕДНАЗНАЧЕНИЕ НА ПРОДУКТА

За полагане на покрития от естествен камък, керамични плочи, теракота, гранитогрес и стъклокерамични плочи. При прозиращи плочи от естествен камък лепилото не образува петна върху лицевата им повърхност. Лепилото може да се използва за залепване върху стени на плочи с големина до 30x30 cm (900 cm²) или на подови плочи с максимална големина 40x40 cm (1600 cm²). Не се препоръчва за облицоване на фасади и полагане на покрития върху подове с вградено отопление. Максимално тегло на покритието 40 kg/m².

Как работи Dust Free формулата?

Иновативните технологии на производство и специалните добавки, използвани от Вебер, ви дават продукт, с който работите в пълен комфорт. Подобрената формула на лепилата от серията **weber.col** осигурява **20% по-здрavo залепване**, а технологията **DUST FREE** намалява до минимални нива отделянето на фин прах при отваряне на торбата, изсипване и разбъркване на материала в кофата. Дишате спокойно и грехите ви остават незамърсени от циментов прах.

**ТЕХНИЧЕСКИ ДАННИ**

(при +23° C и относителна влажност 50% след 28 дни)

Отговаря на изискванията на стандарт: БДС EN 12004 за циментово лепило, клас C1T

Якост на сцепление съгласно БДС EN 1348:

- начална якост	> 0,5 N/mm ²
- след термично третиране	> 0,5 N/mm ²
- след потапяне във вода	> 0,5 N/mm ²
- след цикли на замръзване - размразяване	> 0,5 N/mm ²

Устойчивост на приплъзване

≤ 0,5 mm

Необходимо количество вода

около 6.8 - 7.3l / 17 kg прахообразен материал

Време за отлежаване на разтвора

5 - 10 min

Отворено време

20 min

Време за работа

3 часа

Време за коригиране

15 min

Фугиране

след 24 часа

Пълно натоварване

след 7 дена

weber.set Комфорт е създадено по иновативна технология на Вебер, която позволява от 17 kg леко лепило да бъде получен същото количество разтвор, както от 25 kg торба обикновено лепило. Резултатът е, че се пренасят 32% по-леки торби, но се лепи същата квадратура плочки или други керамични покрития.

ОПАКОВКА

Книжни чували със защитно фолио, с дръжка и механизъм за лесно отваряне на дъното на торбата

17 kg

Палет

816 kg

Механизъм за лесно отваряне на дъното на торбата

Цени

	лв./kg	лв./опакровка
без ДДС	0.66	11.22
с ДДС	0.79	13.46

РАЗХОДНА НОРМА

От 3 до 3.5 kg/m² в зависимост от размера на зъбите на маламашката и равността на основата. За оптимизиране на разхода на лепило основата трябва да бъде подготвена максимално равна, без дупки и неравности.



УПОТРЕБА

weber.set Комфорт

ЛЕПИЛО ЗА ПЛОЧКИ С ТЕХНОЛОГИЯ DUST FREE, ЛЕКО И БЕЗПРАХОВО

ИЗПОЛЗВА СЕ ЗА:



- Външна и вътрешна употреба
- Стени и подове
- Фаянс, теракот, гранитогрес, естествени камъни

ПОДГОТОВКА НА ОСНОВАТА

Повърхността на основата трябва да бъде здрава, без замърсявания и лесно отделящи се частици, суха и с приключили процеси на слягане. При силно попиващи основи предварително грундирайте с **weber.prim 801**.

ИЗИСКВАНИЯ ПРИ ПОЛАГАНЕ

Полагането на плочките да става при температура между +5° C и +25° C. 24 часа облицовката да се предпазва от високи температури и замръзване. 24 часа след полагането на покритията помещенията може да се използват. Пълна здравина на покритията се постига след 5 - 7 дена. Недопустимо е повторното използване на замърсен материал. Максимална дебелина на нанасяне 10 mm. Лепилото не е подходящо за залепване на плочи върху вече съществуващо покритие от плочи, за облицоване на фасади, на плувни басейни или върху дървени подове.

НЕОБХОДИМИ ИНСТРУМЕНТИ

- Кофа за приготвяне на лепилото
- Електрически миксер или бормашина с бъркалка
- Мистрия
- Гъба за почистване
- Гумен чук
- Назъбена маламашка с големина на зъбите 8x8 mm или 10x10 mm
- Суха и мека кърпа
- Маламашка (шпахтел) с гумен ръб
- Пластмасови кръстчета за оформяне на фугите

ВАЖНО



За полагане на:

- ✓ Естествен камък използвайте маламашка със зъби минимум 8x8 mm
- ✓ Стъклокерамика използвайте маламашка със зъби 6x6 mm

ИНСТРУКЦИИ ЗА ПОЛАГАНЕ

1 Полагайте лепилото само върху здрава основа. Спазвайте стриктно съотношението вода-суха смес, посочено на опаковката. **Внимание:** иновативното лепило **weber.set Комфорт** изисква повече вода за приготвяне на разтвора, отколкото обикновените лепила за плочки! Разбъркайте добре до получаване на хомогенна смес. Оставете да отлежи 5 - 10 min и разбъркайте отново.



2 Нанесете лепилото с назъбена маламашка с размер на зъбите 8x8 mm или 10x10 mm. Не е необходимо да навлажнявате или накисвате предварително плочите във вода.



3 При полагане на плочи в помещения с много високо натоварване, с размери над 30x30 cm или външни условия нанасяйте лепилото не само върху основата, но и върху гърба на плочата.

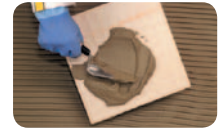

4 Плочите се поставят върху нанесения пласт лепило и се притискат многократно, докато прилегнат на мястото си. Използвайте гумен чук за корекция на нивото. За оформяне на фугите използвайте готови пластмасови кръстчета с необходимата дебелина. Почистете с влажна гъба лицевата страна на плочите, преди лепилото да е засъхнало.



5 Изчакайте 24 часа за изсъхване на лепилото. Преди запълване фугите се почистват с четка или друг подходящ инструмент.



6 За фугиране на облицовката използвайте маламашка или широк шпахтел с гумен ръб. След запълване на фугите изчакайте десетина минути и с мокра гъба почистете лицевата страна на плочите. След това с влажна гъба и без натиск почистете и оформете самите фуги. Остатъчния сух циментов филм отстранете със суха кърпа.





weber.set Комфорт Флекс

ЕЛАСТИЧНО ЛЕПИЛО ЗА ПЛОЧКИ С ТЕХНОЛОГИЯ DUST FREE, ЛЕКО И БЕЗПРАХОВО

КОД: S605



20% ПО-ЗДРАВО ЗАЛЕПВАНЕ

ПРИЛОЖЕНИЕ

- За вътрешна и външна употреба
- Технология Dust Free
- Леко и безпрахово



Лепилото е особено подходящо за полагане на покрития при външни и тежки условия, като след изсъхването си е устойчиво на замръзване, постоянно мокрене и нагряване от слънчеви лъчи. Положените покрития са с много висока устойчивост на натоварване - тежки предмети, стелажи, машини и голям човекопоток.

ПРЕДНАЗНАЧЕНИЕ НА ПРОДУКТА

За полагане на покрития върху основи от бетон, варо-циментови мазилки и газобетон при външни и вътрешни условия. Лепилото може да се използва и за покрития върху гипскартонени и гипсофазерни плоскости при вътрешни условия. Подходящо е за полагане на керамични плочки, теракот, гранитогрес, естествени каменни облицовки и стъклокерамични плочки с максимално тегло до 40 kg/m² и размер до 30x30 cm за стени и 60x60 cm за подове. Може да се използва и за полагане на плочки върху непорьозни покрития - стара боя или съществуващи плочки, след грундиране с **weber.prim plus Грунд**. Лепилото е подходящо решение при полагане на керамични или каменни покрития на фасади в цокълната област, както и върху подово отопление.

Как работи Dust Free формулата?

Иновативните технологии на производство и специалните добавки, използвани от Вебер, ви дават продукт, с който работите в пълен комфорт. Подобрената формула на лепилата от серията **weber.col** осигурява **20% по-здраво залепване**, а технологията **DUST FREE** намалява до минимални нива отделянето на фин прах при отваряне на торбата, изсипване и разбъркване на материала в кофата. Дишате спокойно и грехите ви остават незамърсени от циментов прах.



ТЕХНИЧЕСКИ ДАННИ

(при +23° C и относителна влажност 50% след 28 дни)

Отговаря на изискванията на стандарт: БДС EN 12004 за циментово лепило, клас C2T

Якост на сцепление съгласно БДС EN 1348:

- начална якост	> 1 N/mm ²
- след термично третиране	> 1 N/mm ²
- след потапяне във вода	> 1 N/mm ²
- след цикли на замръзване - размразяване	> 1 N/mm ²

Устойчивост на приплъзване ≤ 0,5 mm

Необходимо количество вода около 7.0 - 7.3l / 17 kg прахообразен материал

Време за отлежаване на разтвора 5 - 10 min

Отворено време 30 min

Време за работа 3 часа

Време за коригиране 15 min

Фугиране след 24 часа

Пълно натоварване след 7 дена

weber.set Комфорт Флекс

е създадено по иновативна технология на Вебер, която позволява от 17 kg леко лепило да бъде получен същото количество разтвор, както от 25 kg торба обикновено лепило. Резултатът е, че се пренасят 32% по-леки торби, но се лепи същата квадратура плочки или други керамични покрития.

ОПАКОВКА

Книжни чували със защитно фолио, с дръжка и механизъм за лесно отваряне на дъното на торбата **17 kg**

Палет **816 kg**

Механизъм за лесно отваряне на дъното на торбата

Цени

	лв./kg	лв./опакровка
без ДДС	0.94	15.98
с ДДС	1.13	19.18

РАЗХОДНА НОРМА

От 3 до 3.5 kg/m² в зависимост от размера на зъбите на маламашката и равността на основата. За оптимизиране на разхода на лепило основата трябва да бъде подготвена максимално равна, без дупки и неравности.



УПОТРЕБА

weber.set Комфорт Флекс

ЕЛАСТИЧНО ЛЕПИЛО ЗА ПЛОЧКИ С ТЕХНОЛОГИЯ DUST FREE, ЛЕКО И БЕЗПРАХОВО

ИЗПОЛЗВА СЕ ЗА:



- Външна и вътрешна употреба
- Стени и подове
- Фаянс, теракот, гранито-грес, естествени камъни
- Лепене по метода плочка върху плочка, върху подово отопление, на открити тераси

ПОДГОТОВКА НА ОСНОВАТА

Повърхността на основата трябва да бъде здрава, без замърсявания и лесно отделящи се частици, суха и с приключили процеси на сягане. При силно попиващи основи предварително грундирайте с **weber.prim 801**.

ИЗИСКВАНИЯ ПРИ ПОЛАГАНЕ

Полагането на плочките да става при температура между $+5^{\circ}\text{C}$ и $+25^{\circ}\text{C}$. 24 часа облицовката да се предпазва от високи температури и замръзване. 24 часа след полагането на покритията помещенията може да се използват. Пълна здравина на покритията се постига след 5 - 7 дена. Недопустимо е повторното използване на замърсен материал. Максимална дебелина на нанасяне 10 mm. Лепилото не е подходящо за залепване на плочи върху вече съществуващо покритие от плочи, за облицоване на фасади, на плавни басейни или върху дървени подове.

НЕОБХОДИМИ ИНСТРУМЕНТИ

- Кофа за приготвяне на лепилото
- Електрически миксер или бормашина с бъркалка
- Мистрия
- Гъба за почистване
- Гумен чук
- Назъбена маламашка с големина на зъбите 8x8 mm или 10x10 mm
- Суха и мека кърпа
- Маламашка (шпахтел) с гумен ръб
- Пластмасови кръстчета за оформяне на фугите

ВАЖНО



За полагане на:

- ✓ Естествен камък използвайте маламашка със зъби минимум 8x8 mm
- ✓ Стъклокерамика използвайте маламашка със зъби 6x6 mm

ИНСТРУКЦИИ ЗА ПОЛАГАНЕ

1 При полагане на облицовка върху стари покрития от плочи, боя и други основи с гланцова повърхност грундирайте с **weber.prim plus Грунд**.



2 Спазвайте стриктно указанията, отпечатани върху опаковката на лепилото, за правилното съотношение между водата и сухата смес. **Внимание:** иновативното лепило **weber.set Комфорт Флекс** изисква повече вода за приготвяне на разтвора, отколкото обикновените лепила за плочки! Разбъркайте (най-подходящо е машинно с бъркалка) добре до получаване на хомогенна смес. Оставете да отлежи 5 - 10 min и пребъркайте.



3 Нанесете лепилото с назъбена маламашка с размер на зъбите от 6x6 mm до 10x10 mm. При полагане на плочи в помещения с много високо натоварване, размери над 30x30 cm или външни условия нанасяйте лепилото не само върху основата, но и върху гърба на плочата.



4 Плочите се поставят върху нанесения пласт лепило и се притискат многократно, докато прилежат на мястото си. Използвайте гумен чук за корекция на нивото. За оформяне на фугите използвайте готови пластмасови кръстчета с необходимата дебелина. Почистете с влажна гъба лицевата страна на плочите, преди лепилото да е засъхнало.



5 Изчакайте 24 часа за изсъхване на лепилото. Преди запълване фугите се почистват с четка, отвертка или друг подходящ инструмент.



6 За фугиране на облицовката използвайте маламашка или широк шпахтел с гумен ръб. След запълване на фугите изчакайте десетина минути и с мокра гъба почистете лицевата страна на плочите. След това с влажна гъба и без натиск почистете и оформете самите фуги. След пълното изсъхване на фугата почистете лицето на плочката с мек парцал.



weber.color Комфорт

ЦВЕТНА ФУГИРАЩА СМЕС ЗА ФУГИ ОТ 1 ДО 6 mm

КОД: H601, H605, H600

**ПРИЛОЖЕНИЕ**

- Водоустойчива
- Устойчива на изтъркване
- Не се напуква
- Не задържа замърсявания
- Устойчива на почистване с най-разпространените битови химически препарати



Цветна фугираща смес за фуги от 1 до 6 mm.
За вътрешна и външна употреба.

ПРЕДНАЗНАЧЕНИЕ НА ПРОДУКТА

Цветна фугираща смес на циментова основа за фугиране на плочки на стени и подове. За фуги с ширина до 6 mm при вътрешна и външна употреба. Отговаря на изискванията на стандарт БДС EN 13888, клас CG2 W® - Изключителна устойчивост на цвета. Предлага се в 30 цвята.

СЪХРАНЕНИЕ И ГОДНОСТ

В оригиналната опаковка, в закрити и сухи складови помещения. Годност 2 години от датата на производство (отбелязана на опаковката). За 20 kg опаковки срок на годност 1 година от датата на производство.

ТЕХНИЧЕСКИ ДАННИ (при +23° C и относителна влажност 50% след 28 дни)**Време за работа: около 2 часа****Възможност за натоварване: след около 24 часа, в зависимост от температурата и влажността на помещението**

Устойчивост на изтъркване <math>< 1000 \text{ mm}^2</math>

Якост на огъване (след 28 дни)
- след цикли на замразяване - размразяване > 3,5 N/mm²**Якост на натиск (след 28 дни)**
- след цикли на замразяване - размразяване > 15 N/mm²**Свиване** <math>< 2 \text{ mm/m}</math>

Втвърдяване след 24 часа

Водопопиваемост след 30 min <math>< 2 \text{ g}</math>

Водопопиваемост след 240 min <math>< 5 \text{ g}</math>

Количество вода около 0.3 l. на 1 kg сух материал

Температура на полагане от 5° C до 25° C

Време на отлежаване на разтворителя 5 min

ОПАКОВКА

Полиетиленова торба - 30 цвята **1 kg**
Кашон **16 kg**
Палет **576 kg**

Полиетиленова торба - 30 цвята **2 kg**
Кашон **16 kg**
Палет **576 kg**

Полиетиленова торба - 30 цвята **5 kg**
*По заявка/срок на доставка 10 дни
Кашон **20 kg**
Палет **540 kg**

Книжни чували - 3 цвята
(Бял 01, Ахат 28, Мрамор 29) **20 kg**
*По заявка/срок на доставка 10 дни
Палет **840 kg**

Цени

без ДДС лв./kg лв./опаковка

ВСИЧКИ цени виж на стр. 254

РАЗХОДНА НОРМА kg/m²

Размер плочи/ ширина фуги	Фуга 2 mm	Фуга 3 mm	Фуга 4 mm	Фуга 5 mm	Фуга 6 mm
10x20	0,380	0,580	0,770	0,960	1,150
20x20	0,260	0,380	0,510	0,640	0,770
20x30	0,210	0,320	0,430	0,530	0,640
33x33	0,160	0,230	0,310	0,390	0,470
40x40	0,130	0,190	0,260	0,320	0,380
50x50	0,100	0,150	0,200	0,260	0,310

ДРУГИ ПРИЛОЖЕНИЯ НА ПРОДУКТА

Как да осигурим качествено фугиране?
стр. 12



УПОТРЕБА

weber.color Комфорт

ЦВЕТНА ФУГИРАЩА СМЕС ЗА ФУГИ ОТ 1 ДО 6 mm

ИЗПОЛЗВА СЕ ЗА:



- Външна и вътрешна употреба
- Стени и подове
- Фуги с ширина до 6 mm

ПОДГОТОВКА НА ОСНОВАТА

Повърхността на основата трябва да бъде твърда, суха, равна, без циментов прах, без следи от пушек или мазнини. Фугите трябва да са изчистени от остатъци лепило, свободни пясъчинки или други строителни материали. Лепилото трябва да е изсъхнало и придобило първоначална якост, което се постига минимум 24 часа след полагането на плочките.

ИЗИСКВАНИЯ ПРИ ПОЛАГАНЕ

Фугата да се полага при температури от +5° C до +25° C.

В продължение на 24 часа след нанасяне да се предпазва от силно слънчево нагряване или замръзване. След едно денонощие помещението може да се използват. За достигане на пълната здравина са необходими от 5 до 7 дни. Не използвайте замърсен материал повторно.

НЕОБХОДИМИ ИНСТРУМЕНТИ

- Отвертка, остър предмет или четка
- Кофа за приготвяне на сместа
- Електрически миксер или бормашина с бъркалка
- Мистрия
- Шпакла
- Гъба за почистване
- Суха и мека кърпа
- Маламашка (шпахтел) с гумен ръб
- Пластмасови кръстчета за оформяне на фугите

ПАЛИТРА

1 БЯЛ	2 ПЕРЛА	3 ПЯСЪК	4 СУСАМ	5 БАНАН	6 МЕД	7 МАНГО	8 ОХРА	9 ОРХИДЕЯ	10 ПРАСКОВА
11 ПАПАЯ	12 РОЗА	13 КАРАМЕЛ	14 КАКАО	15 КАФЕ	16 ШОКОЛАД	17 ОРЕХ	18 ТОФИ	19 ЛЕН	20 ОЛИВ
21 АВОКАДО	22 МЕНТА	23 ПИСТАЧО	24 АКВА	25 ОКЕАН	26 ТЮРКОАЗ	27 КРИСТАЛ	28 АХАТ	29 МРАМОР	30 ГРАФИТ

Отпечатаните цветове са илюстративни и може да се различават от оригиналните цветове на втвърдения материал

ВАЖНО



- ✓ Почистете добре фугите
- ✓ Запълнете фугите в дълбочина
- ✓ Фугирайте най-рано 24 часа след полагане на плочките

ИНСТРУКЦИИ ЗА ПОЛАГАНЕ

1 Изчакайте минимум 24 часа от полагане на плочките, преди да започнете фугирането. Преди фугиране с остър предмет, отвертка или четка почистете добре фугите от лепило и ронещи се частици.



2 Пригответе фугиращата смес, като към всеки 1 kg суха маса добавите 0,3 l вода. Разбъркайте (най-добре с машинна бъркалка) до постигане на хомогенна смес. Оставете фугиращата смес да отлежи около 5 min за пълно свързване на компонентите ѝ, пребъркайте и пристъпете към фугиране.



3 С помощта на маламашка с гумен ръб нанесете фугиращата смес по хоризонталните фуги на плочките, а после с движение по диагонал запълнете и вертикалните.



4 Изчакайте десетина минути и с мокра гъба почистете лицето на плочките. След това с влажна гъба и без натиск почистете и оформете самите фуги, като отстраните излишната фугираща смес.



5 Остатъците от фугираща смес по лицето на плочките почистете със сух и мек парцал. Не излагайте пряко нанесения материал на влага, силна топлина или силни въздушни течения.



weber.color Перфект

СИЛНО УСТОЙЧИВА ФУГИРАЩА СМЕС ЗА ФУГИ ОТ 2 ДО 20 ММ

КОД: H611, H615

**ПРИЛОЖЕНИЕ**

- Водоотблъскваща
- Устойчива на голям човекопоток
- Устойчива на почистване с битова химия
- Еластична и ненапукваща се
- Антибактериална



Фугираща смес с повишена устойчивост за фуги от 2 до 20 mm. За вътрешна и външна употреба.

ПРЕДНАЗНАЧЕНИЕ НА ПРОДУКТА

Силно еластична фугираща смес за керамични покрития на стени и подове при външни и вътрешни условия. За фуги с размер от 2 до 20 mm. Устойчива на микроорганизми, напукване, често третиране с агресивни почистващи средства. Фугиращата смес е подходяща за търговски площи с интензивен човекопоток, кухни, бани, плочки върху подово отопление, открити тераси и балкони и др. Отговаря на изискванията на стандарт БДС EN 13888, клас CG2 WAr. SCS® - изключителна устойчивост на цвета. Предлага се в 10 цвята.

СЪХРАНЕНИЕ И ГОДНОСТ

В оригиналната опаковка, в закрити и сухи складови помещения. Годност 2 години от датата на производство (отбелязана на опаковката).

ТЕХНИЧЕСКИ ДАННИ (при +23° C и относителна влажност 50%)**Време за работа: около 2 часа****Възможност за натоварване: след около 24 часа, в зависимост от температурата и влажността на помещението**

Устойчивост на изтъркване <math>< 1000 \text{ mm}^2</math>

Якост на огъване (след 28 дни)
- след цикли на замразяване - размразяване > 3,5 N/mm²**Якост на натиск (след 28 дни)**
- след цикли на замразяване - размразяване > 15 N/mm²**Свиване** <math>< 2 \text{ mm/m}</math>**Втвърдяване** след 24 часа**Водопопиваемост след 30 min** <math>< 2 \text{ g}</math>**Водопопиваемост след 240 min** <math>< 5 \text{ g}</math>**Количество вода** около 0.2 l. на 1 kg сух материал**Температура на полагане** от 5° C до 25° C**Време на отлежаване на разтвора** 5 min**ОПАКОВКА**Пластмасова кофа - 10 цвята **2 kg**
Палет **200 kg**Пластмасова кофа - 10 цвята **5 kg**
**По заявка/срок на доставка 10 дни*
Палет **360 kg****Цени**

	лв./kg	лв./опаковка
2 kg без ДДС	3.74	7.48
2 kg с ДДС	4.49	8.98
5 kg без ДДС	3.00	15.00
5 kg с ДДС	3.60	18.00

РАЗХОДНА НОРМА kg/m²

Размер плочи/ширина фуги	Фуга 2 mm	Фуга 3 mm	Фуга 4 mm	Фуга 5 mm	Фуга 6 mm
10x20	0,380	0,580	0,770	0,960	1,150
20x20	0,260	0,380	0,510	0,640	0,770
20x30	0,210	0,320	0,430	0,530	0,640
33x33	0,160	0,230	0,310	0,390	0,470
40x40	0,130	0,190	0,260	0,320	0,380
50x50	0,100	0,150	0,200	0,260	0,310

ДРУГИ ПРИЛОЖЕНИЯ НА ПРОДУКТА

Как да осигурим качествено фугиране? **стр. 12**



УПОТРЕБА

weber.color Перфект

СИЛНО УСТОЙЧИВА ФУГИРАЩА СМЕС ЗА ФУГИ ОТ 2 ДО 20 MM

ИЗПОЛЗВА СЕ ЗА:



- Външна и вътрешна употреба
- Силно натоварени помещения
- Фуги от 2 до 20 mm

ВАЖНО



- ✓ Спазвайте стриктно съотношението вода-суха смес
- ✓ Разбъркайте старателно за постигане на еднороден цвят

ПОДГОТОВКА НА ОСНОВАТА

Повърхността на основата трябва да бъде твърда, суха, равна, без циментов прах, без следи от пушек или мазнини. Фугите трябва да са изчистени от остатъци лепило, свободни пясъчинки или други строителни материали. Лепилото трябва да е изсъхнало и придобило първоначална якост, което се постига минимум 24 часа след полагането на плочките.

ИЗИСКВАНИЯ ПРИ ПОЛАГАНЕ

Фугата да се полага при температури от +5° C до +25° C. В продължение на 24 часа след нанасяне да се предпазва от силно слънчево нагриване и замръзване. След едно денонощие помещенията може да се използват. За достигане на пълната здравина са необходими от 5 до 7 дни. Не използвайте повторно замърсен материал.

НЕОБХОДИМИ ИНСТРУМЕНТИ

- Отвертка, остър предмет или четка
- Кофа за приготвяне на сместа
- Електрически миксер или бормашина с бъркалка
- Мистрия
- Шпакла
- Гъба за почистване
- Суха и мека кърпа
- Маламашка (шпактел) с гумен ръб
- Пластмасови кръстчета за оформяне на фугите

ИНСТРУКЦИИ ЗА ПОЛАГАНЕ

1 Изчакайте минимум 24 часа от полагане на плочките, преди да започнете фугирането. Преди фугиране с остър предмет, отвертка или четка почистете добре фугите от лепило и ронещи се частици.



2 Пригответе фугиращата смес, като към всеки 1 kg суха маса добавите 0,2 l вода. Разбъркайте (най-добре с машинна бъркалка) до постигане на хомогенна смес. Оставете шпакловъчната смес да отлежи около 5 min за пълно свързване на компонентите ѝ, пребъркайте и пристъпете към фугиране.



3 С помощта на маламашка с гумен ръб нанесете фугиращата смес по хоризонталните фуги на плочките, а после с движение по диагонал запълнете и вертикалните.



4 Изчакайте десетина минути и с мокра гъба почистете лицето на плочките. След това с влажна гъба и без натиск почистете и оформете самите фуги, като отстраните излишната фугираща смес.



5 Остатъците от фугираща смес по лицето на плочките почистете със сух и мек парцал. Не излагайте прясно нанесения материал на влага, силна топлина или силни въздушни течения.



ПАЛИТРА



Отпечатаните цветове са илюстративни и може да се различават от оригиналните цветове на втвърдения материал



weber.xerm 848

ДВУКОМПОНЕНТНА ФУГИРАЩА СМЕС НА ЕПОКСИДНА ОСНОВА

КОД: P700, P800



ПРИЛОЖЕНИЕ

- Устойчивост на химикали
- Висока механична товароносимост
- Водо- и топлоустойчивост
- За продължителна употреба под вода



Двуконпонентна епоксидна смес за фугиране или залепяне на плочи в басейни и в помещения с повишени санитарни изисквания.

ПРЕДНАЗНАЧЕНИЕ НА ПРОДУКТА

Устойчива и еластична епоксидна смес за залепване и фугиране на керамични плочки, мозайка, естествен камък, керамични блокчета, фаянс, фасадни плочи и стъклокерамика. Подходяща за плувни басейни, бани и душ-кабини, балкони и тераси, кухненски плотове, лаборатории, подове в заведения за хранене и кухни. За фуги от 1 до 10 mm.

СЪХРАНЕНИЕ И ГОДНОСТ

Да се съхранява на сухо и хладно място, при температура над +10° C. Годност 1 година от датата на производство, (отбелязана на опаковката).

ТЕХНИЧЕСКИ ДАННИ (при +23° C и относителна влажност 50%)

Отговаря на стандарти: БДС EN 13888 и БДС EN 12004.	
Време за изразходване на опаковка от 4 kg: при +20° C около 45 min	
Температурен диапазон при работа (температура на въздуха и на обекта)	+10° C до +30° C
Устойчивост на стъпване върху фугите	след 24 часа
Стягане на фугите	след 24 часа
Пълно натоварване	след 7 дни
Издръжливост на натиск след 7 дни	ок. 55 N/mm
Издръжливост на натиск след 28 дни	ок. 65 N/mm
Якост на огъване и опън след 7 дни	ок. 25 N/mm
Якост на огъване и опън след 28 дни	ок. 33 N/mm
Температурна устойчивост след втвърдяване	суха от -20° C до +100° C трайно мокра +50° C устойчива на температурен шок (парна струя)
Клас на опасност по VbF	няма

ОПАКОВКА

Компонент А	2 kg
Компонент Б	2 kg
Комплект	4 kg
Палет	180 kg, 45 комплекта

Цени

	лв./kg	лв./опаковка
без ДДС	17.48	69.92
с ДДС	20.98	83.90

РАЗХОДНА НОРМА

Като фугираща смес:

- Фасадни плочки: 11,5 cm x 24 cm, ширина на фугата 8 mm и дълбочина на фугата 15 mm: около 2,5 kg/m².
- Керамика: 20 cm x 20 cm, ширина на фугата 4 mm и дълбочина на фугата 8 mm: около 0,5 kg/m².
- Стъклена мозайка: 2 cm x 2 cm, ширина на фугата 2 mm и дълбочина на фугата 2 mm: около 1,0 kg/m².

Като лепило за плочи:

от 1,6 до 2,6 kg/m².

ДРУГИ ПРИЛОЖЕНИЯ НА ПРОДУКТА

Как да осигурим качествено фугиране? **стр. 12**

Как да хидроизолираме и облицоваме с плочи плувни басейни? **стр. 38**



УПОТРЕБА

weber.xerm 848

ДВУКОМПОНЕНТНА ФУГИРАЩА СМЕС НА ЕПОКСИДНА ОСНОВА

ИЗПОЛЗВА СЕ ЗА:



- Външна и вътрешна употреба
- Фугиране и лепене на плочи
- При повишени санитарни изисквания

ПОДГОТОВКА НА ОСНОВАТА

Повърхностите и ръбовете на фугите трябва да бъдат сухи, чисти, устойчиви, със стабилна форма. По тях не бива да има прах, масло, мазнини или свободни частици. Преди фугирането всички фуги се изстъргват равномерно и се почистват основно.

ИЗИСКВАНИЯ ПРИ ПОЛАГАНЕ

Предварително проверете дали **weber.xerm 848** не уврежда плочите и цвета на покритието. Продуктът не е подходящ за фугиране на мраморни облицовки или порьозни материали за настилка. При работа температурата на въздуха и на обекта трябва да бъде между +10° C и +30° C. Студът забавя, а топлината ускорява процеса на втвърдяване. Инструментите се почистват с разтворител за епоксидни продукти.

НЕОБХОДИМИ ИНСТРУМЕНТИ

- Бъркалка
- Гъба
- Мек парцал
- Маламашка за епоксидна смола
- Съд за смесване

ЦВЯТ

Бял, сив

КАРТА НА ХИМИЧЕСКАТА УСТОЙЧИВОСТ*

- Борна киселина наситен разтвор
- Хромово киселина 10%
- Фосфорна киселина 5%
- Фосфорна киселина 10%
- Фосфорна киселина 50%
- Азотна киселина 5%
- Азотна киселина 15%
- Азотна киселина 20%
- Азотна киселина концентрат
- Солна киселина 5%, 10%, концентрат
- Сярна киселина 5%, 50%
- Сярна киселина концентрат
- Безоловен бензин
- Спирачна течност

- Нафта
- Амоняк 5%
- Амоняк 25%
- Калиева основа 2%
- Калиева основа 15%
- Минерално масло
- Готварско олио
- Висококачествен безоловен бензин
- Машинно масло
- Сода каустик 2%
- Сода каустик 30%
- Сода каустик 50%
- Разтвор на калиев карбонат
- Разтвор на натриев карбонат

- Метанова (мравчена) киселина 5%
- Метанова (мравчена) киселина 20%
- Оцетна киселина 2%
- Оцетна киселина 10%
- Оцетна киселина 25%
- Млечна киселина 2%
- Млечна киселина 10%
- Млечна киселина 25%
- Млечна киселина 40%
- Лимонена киселина 2%
- Лимонена киселина 10%
- Лимонена киселина 50%

- Ацетон
- Бензен
- Етилов алкохол 10%
- Етилов алкохол 50%, концентрат
- Формалин
- Толуен
- Кола
- Дестилирана вода
- Разтвор на железен хлорид
- Перилен препарат
- Водороден прекис 3%
- Водороден прекис 30%
- Вода

*Тестовите са проведени в лабораторни условия за период от 6 месеца

ВАЖНО



- ✓ Не добавяйте вода
- ✓ Разбъркайте добре компонентите
- ✓ Не използвайте за мрамор и силно порьозни керамични покрития или естествени камъни

ИНСТРУКЦИИ ЗА ПОЛАГАНЕ

При фугиране

1 В подходящ съд смесете смолата и разтворителя. Разбъркайте най-малко 2 min с машинна бъркалка. Не добавяйте вода.

2 Сместа се нанася с помощта на маламашка за епоксидна смола или с ръчен или пневматичен пистолет. Най-късно до 10 min след изглаждане на повърхността почистете излишния материал. При керамични плочки с глазура и без пори използвайте мека гъба и малко вода. Повърхностно структурирани керамични плочки се почистват с твърда гъба и малко вода. Към водата за почистване може да се добави около 10% спирт или подходящо миешо средство. При директни слънчеви лъчи и температура над 20° C намокнете остатъчния материал по плочките с вода веднага след приключване, за да се улесни почистването. Слабото остатъчно помътняване може да се отстрани в рамките на 2 дни с разтворител за епоксидни продукти. **weber.xerm 848** с бял и сив цвят да се използва само за фугиране на гладки непорьозни керамични материали, тъй като цветните пигменти се отмиват много трудно от порестите повърхности. При съмнение направете предварителна проба.

При лепене на плочки

1 Силно абсорбиращите повърхности се грундират с епоксиден грунд. Изчакайте 24 часа за пълното му изсъхване.

2 **weber.xerm 848** се нанася върху цялата повърхност с помощта на назъбена маламашка на пласт с дебелина около 3 mm. Материалът се нанася и веднага се изравнява. При отвесни повърхности зъбите на маламашката трябва да бъдат с размер максимум 8 mm. Остатъците от лепило се отстраняват веднага.



безплатен телефон на клиента 0800 16081

weber.niv Профи

САМОРАЗЛИВНА СМЕС

КОД: M635

**ПРИЛОЖЕНИЕ**

- Отлична саморазливност
- Здраво сцепление с основата
- Подходяща при подово отопление



Саморазливна смес за изравняване на подове във вътрешни помещения.

ПРЕДНАЗНАЧЕНИЕ НА ПРОДУКТА

Самонивелираща се смес за прецизно изравняване на подове във вътрешни помещения. Коригира разлики в нивата от 3 mm до 15 mm.

СЪХРАНЕНИЕ И ГОДНОСТ

В оригиналната опаковка, в закрити и сухи складови помещения. Годност 1 година от датата на производство (отбелязана на опаковката).

ОПАКОВКА

Книжни чували
със защитно фолио **25 kg**
Палет **1050 kg**

Цени

	лв./kg	лв./опаковка
без ДДС	1.05	26.25
с ДДС	1.26	31.50

РАЗХОДНА НОРМА

1,5 kg/m² при дебелина на слоя от 1 mm.

ТЕХНИЧЕСКИ ДАННИ (при +23° C и относителна влажност 50% след 28 дни)**Отговаря на стандарт БДС EN 13813**

Необходима вода за забъркване	около 0,25l за 1 kg суха смес
Технологичен престой	10 min
Якост на натиск	35 N/mm ²
Якост на огъване	7 N/mm ²
Якост на опън	0,5 N/mm ²
Време за свързване	24 часа
Максимална якост	след 1 седмица

ДРУГИ ПРИЛОЖЕНИЯ НА ПРОДУКТА

Как да изравним подове във вътрешни помещения? **стр. 8**

Как да полагаме плочи върху подове с вградено отопление? **стр. 20**

Как да хидроизолираме или облицоваме влажни помещения с плочи? **стр. 36**



УПОТРЕБА

weber.niv Профи

САМОРАЗЛИВНА СМЕС

ИЗПОЛЗВА СЕ ЗА:



- Вътрешна употреба
- Подове
- Полагане при подово отопление

ПОДГОТОВКА НА ОСНОВАТА

Повърхността на основата трябва да бъде твърда, суха, равна, без циментов прах или свободни песъчинки, без следи от пушек или мазнини, да има добра товароносимост. Основата задължително се грундира с **weber.prim 801**, за да се уеднакви попивателната ѝ способност.

ИЗИСКВАНИЯ ПРИ ПОЛАГАНЕ

Полагането на материала да става при температури между 5° C и 25° C. 24 часа след нанасяне **weber.niv Профи** трябва да се предпазва от въздушни течения или замръзване. Да не се предизвиква по-бързо изсъхване на положения слой.

24 часа след нанасяне помещенията може да се използват, а за достигане на пълната здравина са необходими от 5 до 7 дни.

Недопустимо е повторното използване на замърсен материал.

НЕОБХОДИМИ ИНСТРУМЕНТИ

- Кофа за приготвяне на сместа
- Електрически миксер или бормашина с бъркалка
- Мистрия
- Валяче с шипове, нальми с шипове
- Маламашка

ВАЖНО



- ✓ Стриктно спазвайте съотношението суха смес/вода, отбелязано на опаковката
- ✓ Предварително грундирайте с **weber.prim 801**
- ✓ Да съхне в затворено помещение

ИНСТРУКЦИИ ЗА ПОЛАГАНЕ

1 Работете само върху здрава основа. Нанесете с мече или четка **weber.prim 801** и изчакайте 1 - 2 часа до пълното му изсъхване.



2 Спазвайте стриктно указанията върху опаковката на **weber.niv Профи** за правилното съотношение между водата и сухата смес. Разбъркайте добре на бавни обороти до постигане на хомогенна смес, без мехурчета. Оставете сместа да отлежи 10 min, след което разбъркайте отново.



3 Готовата за нанасяне смес се разстила с помощта на мистрия или маламашка. Трябва да постигнете работен слой с минимална дебелина 3 mm и максимална 15 mm.



4 Отстранете останалия в материала въздух с помощта на валяк с шипове (или нальми с шипове). След като обработите повърхността, нанесеният пласт трябва да съхне в затворено помещение, за да се избегнат въздушните течения.



5 Изчакайте 72 часа за изсъхване на саморазливната смес и можете да пристъпите към полагане на следващото покритие - керамични плочи, ламинат, естествен паркет, мокети и други.



weber.prim 801

ДЪЛБОКО ПРОНИКВАЩ АЛКАЛОУСТОЙЧИВ ГРУНД ЗА ПОРЪОЗНИ (ПОРЕСТИ) ОСНОВИ

КОД: FP17025, FP1710, FP17

ПРИЛОЖЕНИЕ

- Изравнява попитателната способност на основата
- Подобрява сцеплението с основата
- Подобрява силата на залепване



Грунд за подготовка на порести основи преди полагане на керамични покрития и преди полагане на саморазливна смес.

ПРЕДНАЗНАЧЕНИЕ НА ПРОДУКТА

weber.prim 801 е готов за употреба дисперсионен грунд на синтетична основа, несъдържащ разтворители. Използва се предимно като грунд за заздравяване и импрегниране на абсорбиращи минерални основи, а така също и за създаване на непроницаем финашен слой върху минерални матови основи, като се постига полиращ ефект.

Основни характеристики

- Не се разпенва
 - Алкалоустойчив
 - Отличен резултат при импрегнация и заздравяване на основата
- Задължително се полага като слой преди използването на саморазливната замазка **weber.niv Профи** и преди еластичната хидроизолационна мембрана **weber.tec 822**.

Ограничения при приложението:

- Върху стари, непорести настилки (емайлирани плочки, пластмасови плочи) се използва **weber.prim plus Грунд**.
- **weber.prim 801** не е предназначен за подсилване на порести повърхности. Използването му не изключва почистването на повърхностите (обезпрашаване, отстраняване на лепила и други).
- Ако основата има стари слоеве гипсови покрития, неопрениви, акрилни и винилни лепила, трябва да бъдат напълно отстранени.

СЪХРАНЕНИЕ И ГОДНОСТ

Съхранение в оригинална опаковка, защитена от замръзване или високи температури. Годност 1 година от датата на производство.

ТЕХНИЧЕСКИ ДАННИ (при +23° C и относителна влажност 50%)

Изсъхване	около 1 - 2 часа при температура 20° C
Полагане на следващи покрития	най-малко след 1 - 2 часа (weber.prim 801 трябва да бъде сух)
Плътност	1,01 kg/dm ³
pH	8 - 9, при 20° C
Време за свързване	6 - 24 часа, в зависимост от температурата на средата
Цвят	безцветен

ОПАКОВКА

Пластмасови туби по	1, 10 и 30 l
Палет по 1 l	500 бр. (500 l)
Палет по 10 l	60 бр. (600 l)
Палет по 30 l	16 бр. (480 l)

Цени

	лв./l	лв./опаковка
1 l без ДДС	5.65	5.65
с ДДС	6.78	6.78
10 l без ДДС	5.65	56.50
с ДДС	6.78	67.80
30 l без ДДС	4.83	144.90
с ДДС	5.80	173.88

РАЗХОДНА НОРМА

От 150 до 250 g/m²

ДРУГИ ПРИЛОЖЕНИЯ НА ПРОДУКТА

- Как да подготвим основата? **стр. 6**
- Как да полагаме плочи върху подове с вградено отопление? **стр. 20**
- Как да хидроизолираме или облицоваме влажни помещения с плочи? **стр. 36**



УПОТРЕБА

weber.prim 801

ДЪЛБОКО ПРОНИКВАЩ АЛКАЛОУСТОЙЧИВ ГРУНД ЗА ПОРЪОЗНИ (ПОРЕСТИ) ОСНОВИ

ИЗПОЛЗВА СЕ ЗА:



- Вътрешна и външна употреба
- Подготовка на минерални поръозни основи
- Подобряване на сцеплението между лепилото за плочки и основата

ПОДГОТОВКА НА ОСНОВАТА

Основата трябва да бъде здрава, суха, устойчива на натоварване, да са затихнали процесите на свиване в конструкцията. Механично да се отстранят остатъците от гипс, бетонни смеси и старите, нездравосъвързани покрития от бои. Основата да е без пукнатини, мазнини и остатъци от кофражни масла. Повърхностите трябва да са почистени от прах с прахосмукачка или с метла.

weber.prim 801 може да се полага върху циментови замазки и шпакловки, гипсови мазилки, пенобетон, плоскости от гипсокартон, гипсфазер и фиброцимент, матови дисперсионни бои и тапети.

ИЗИСКВАНИЯ ПРИ ПОЛАГАНЕ

Да не се работи с грунда при температури под $+5^{\circ}\text{C}$ и над $+35^{\circ}\text{C}$. По време на работа повърхността трябва да се предпазва от силно слънчево греене и валежи. Повърхностите, които няма да се боядисват, трябва да бъдат покрити и защитени срещу зацапване с грунд. Замърсен по време на работа материал да не се използва повторно.

НЕОБХОДИМИ ИНСТРУМЕНТИ

- Четка за боядисване
- Валяк за боядисване

ВАЖНО



- ✓ Не разреждайте грунда с вода
- ✓ Не полагайте следващи покрития, преди да е изсъхнал грундът
- ✓ Разбъркайте преди употреба

ИНСТРУКЦИИ ЗА ПОЛАГАНЕ

1 Отстранете от основата всички несвързани, лесно отделящи се части или остатъци от стари бои и гипс. Почистете и обезпрашете основата.



2 Не разреждайте грунда с вода. Разбъркайте добре преди полагане.



3 Грундът се нанася обилно с бояджийски валяк или четка. Ако е необходимо, при много попиваща основа може да положите втори слой грунд след изсъхване на първия.



4 Към полагане на следващи покрития трябва да се премине най-малко след 1 - 3 часа (**weber.prim 801** трябва да бъде сух). Това време е при температура $+20^{\circ}\text{C}$ и се удължава при ниски температури и се скъсява при високи температури или при добра вентилация.



weber.prim plus Грунџ

ГРУНД ЗА НЕПОРЪОЗНИ (НЕПОРЕСТИ) ОСНОВИ

КОД: FP601

**ПРИЛОЖЕНИЕ**

- Специално за непорьозни основи
- Гарантира сцеплението с основата
- Подобрява силата на залепване



Свързващ мост за непорести основи, емайлирани или пластмасови плочи преди полагане на керамични покрития.

ПРЕДНАЗНАЧЕНИЕ НА ПРОДУКТА

Готов за употреба грунд, подобрява сцеплението на непорестите повърхности с последващи покрития.

За подготовка на следните вътрешни основи:

- всякакъв вид плочки (включително и емайлираните)
- плочи от твърда пластмаса
- устойчиви подови бои (епоксидни, полиуретанови и др.)
- циментови плочи с остатъци от епоксидни или битумни лепила
- дървени плоскости
- асфалтови покрития
- стари вътрешни паркет
- всички видове плочки
- устойчиви бои (акрилни, алкидни)

Ограничения при приложението:

- да не се нанася във външна среда или във вода
- да не се нанася върху гипсови фазери

СЪХРАНЕНИЕ И ГОДНОСТ

Съхранение в оригинална опаковка, защитена от замръзване или високи температури. Годност 1 година от датата на производство.

ТЕХНИЧЕСКИ ДАННИ (при +23° C и относителна влажност 50%)

Първоначална якост на сцепление с основата	> 0,5 МПа
Изсъхване	от 1 до 4 часа според температурата и абсорбцията на повърхностите
Полагане на следващи покрития	най-малко след 1 час (weber.prim plus трябва да бъде сух)
Съдържание на нелетливи вещества, по маси	42%
pH	8
Цвят	жълт

ОПАКОВКА

Пластмасови кофи	8 kg
Палет (кофи 8 kg)	384 kg

Цени

	лв./kg	лв./опаковка
без ДДС	13.63	109.02
с ДДС	16.35	130.82

РАЗХОДНА НОРМА

Около 150 g/m² в зависимост от основата.

ДРУГИ ПРИЛОЖЕНИЯ НА ПРОДУКТА

Как да полагаме плочки върху основи с дървено покритие? **стр. 26**

Как да полагаме плочки върху стара подова облицовка с плочки? **стр. 28**

Как да полагаме плочи върху боядисани или облицовани с плочи стени? **стр. 30**



УПОТРЕБА

weber.prim plus Грунд

ГРУНД ЗА НЕПОРЪОЗНИ (НЕПОРЕСТИ) ОСНОВИ

ИЗПОЛЗВА СЕ ЗА:



- Вътрешна употреба
- Подготовка на непорести основи
- Не е предназначен за влажни помещения

ПОДГОТОВКА НА ОСНОВАТА

Основата трябва да бъде здрава, суха, устойчива на натоварване, със затихнали процеси на свиване в конструкцията. Механично да се отстранят остатъците от гипс, мазнини, бетонни смеси и старите, нездравосъвързани покрития от бои. Отстранете остатъците от препаратите за почистване на плочки, като измиете обилно и оставете да изсъхне.

ИЗИСКВАНИЯ ПРИ ПОЛАГАНЕ

Да не се работи с грунда при температури под +5° C и над +35° C. Повърхностите, които няма да се боядисват, трябва да бъдат покрити и защитени срещу зацапване с грунд. Замърсен по време на работа материал да не се използва повторно. Не разреждайте грунда.

НЕОБХОДИМИ ИНСТРУМЕНТИ

- Четка за боядисване
- Валяк за боядисване

ВАЖНО



- ✓ Не разреждайте грунда с вода
- ✓ Не полагайте следващи покрития, преди да е изсъхнал грундът
- ✓ Разбъркайте преди употреба

ИНСТРУКЦИИ ЗА ПОЛАГАНЕ

1 Отстранете от основата всички несвързани, лесно отделящи се части или остатъци от стари бои.



2 Не разреждайте грунда с вода. Разбъркайте преди полагане.



3 Грундът се нанася обилно с бояджийски валяк или четка.



4 Към полагане на следващи покрития трябва да се премине най-малко след 1 час (**weber.prim plus Грунд** трябва да бъде сух). Това време е при температура +20° C и се удължава при ниски температури и се скъсява при високи температури или при добра вентилация.



weber.tec 822

ЕЛАСТИЧНА ХИДРОИЗОЛАЦИОННА МЕМБРАНА ПОД КЕРАМИЧНИ ПОКРИТИЯ

КОД: FW100, FW050

**ПРИЛОЖЕНИЕ**

- Изключителна еластичност
- Ниска разходна норма



Еластична хидроизолационна мембрана за мокри помещения, бани и балкони.

ПРЕДНАЗНАЧЕНИЕ НА ПРОДУКТА

Готова за употреба хидроизолационна мембрана на базата на синтетична дисперсия за безшевна и безфугова хидроизолация на бани, кухни, мокри помещения и балкони (до 6 - 7 m²). Силно еластична, с разтегливост около 310%. Предоставя гладка основа за лепене на плочки.

В комбинация с еластичните лепила за плочки **weber.col Флекс Dust Free формула**, **weber.set Комфорт Флекс** и **weber.col Екстра Флекс**, **weber.tec 822** предлага висококачествена и сигурна хидроизолационна и залепваща система за мокри помещения, както и за тераси и балкони. **weber.tec 822** се използва като безшевна и безфугова хидроизолация за мокри помещения като душеве, бани, тоалетни, перални и др. Прилага се и като хидроизолация на балкони с наклон (минимум 2%) в случаите, когато ще има последващо залепване на подова керамика по тънкослойния или дебелослойния метод. **weber.tec 822** не е подходяща за басейни и места, намиращи се перманентно под вода, както и като финашно покритие.

СЪХРАНЕНИЕ И ГОДНОСТ

Да се съхранява при температури над 0° С. Годност 1 година, считано от датата на производство (отбелязана на опаковката).

ТЕХНИЧЕСКИ ДАННИ (при +23° С и относителна влажност 50%)

Плътност	1.6 kg/dm ³
Температура на полагане	над +5° С
Брой нанасяни слоеве	2
Изсъхване (2 слоя)	след около 10 - 15 часа
Готовност за експлоатация	след около 10 - 15 часа
Възможност за покриване с плочки	след около 24 часа

ОПАКОВКА

Пластмасови кофи	24 kg
Палет - 24 кофи	576 kg
Пластмасови кофи	8 kg
Палет - 75 кофи	600 kg

Цени

	лв./kg	лв./опаковка
8 kg без ДДС	6.37	50.96
8 kg с ДДС	7.64	61.15
24 kg без ДДС	5.76	138.24
24 kg с ДДС	6.91	165.89

РАЗХОДНА НОРМА

Около 1,2 kg/m² за два слоя (~2 mm).

ДРУГИ ПРИЛОЖЕНИЯ НА ПРОДУКТА

Как да хидроизолираме и облицоваме влажни помещения с плочи? **стр. 36**



УПОТРЕБА

weber.tec 822

ЕЛАСТИЧНА ХИДРОИЗОЛАЦИОННА МЕМБРАНА ПОД КЕРАМИЧНИ ПОКРИТИЯ

ИЗПОЛЗВА СЕ ЗА:



- Външна и вътрешна употреба
- Мокри помещения и балкони (6 - 7 m²)
- Хидроизолация под плочки

ПОДГОТОВКА НА ОСНОВАТА

Хидроизолационната мембрана е подходяща за всички сухи, чисти и здрави минерални хастарни мазилки, армиращи мазилки и шпакловки, гипсови и анхидритни основи, гипскартонени плоскости, както и стари керамични покрития. Машинно положените гипсови мазилки и гипсовите панели трябва да се надраскат механично преди полагане на грунда **weber.prim 801**

ИЗИСКВАНИЯ ПРИ ПОЛАГАНЕ

Температурата на въздуха и основата при полагането трябва да бъде над +5° С.

НЕОБХОДИМИ ИНСТРУМЕНТИ

- Широка четка/баданарка
- Маламашка
- Мистрия
- Валяк

ВАЖНО



- ✓ Да не се използва като крайно покритие

ИНСТРУКЦИИ ЗА ПОЛАГАНЕ

1 Силно абсорбиращи, пясъчливи и анхидритни основи се грундират с грунд **weber.prim 801**. Машинно положените гипсови мазилки и гипсовите панели се надраскват механично преди полагане на грунд **weber.prim 801**. Ако се поставя върху стари плочки, те се почистват и след това се грундират с **weber.prim plus Грунд**. Изчаква се 1 - 2 часа до изсъхване на грунда.



2 Преди полагане на **weber.tec 822** във всички ъгли се полагат чрез вграждане с хидроизолационния материал уплътнителните ленти **weber**, както и уплътнителните маншети за тръби **weber**.



3 Хидроизолационният разтвор се разбърква преди употреба. **weber.tec 822** се полага неразредена с четка или валяк в 2 слоя. Вторият слой се нанася, след като първият е напълно изсъхнал (4 - 5 часа). Възможно е полагането и на трети слой хидроизолационен разтвор.



4 24 часа по-късно могат да се лепят плочки с еластично циментово лепило **weber.col Флекс** и **weber.col Екстра Флекс**.*
* изборът на лепило зависи от размера на плочките



Акcesoари

Хидроизолационни ленти, маншети, вътрешни и външни ъгли **weber.tec 828**



weber.tec 824

СПЕЦИАЛИЗИРАНА СИЛНО ЕЛАСТИЧНА ЦИМЕНТОВА ХИДРОИЗОЛАЦИЯ ПОД КЕРАМИЧНИ ПОКРИТИЯ

КОД: FW260

**ПРИЛОЖЕНИЕ**

- Втвърдяване без свиване и напукване
- Водонепропускливост дори при воден стълб под налягане
- Устойчивост на замръзване и стареене
- Устойчивост на сулфати
- За басейни и големи тераси



Хидроизолационна смес за вътрешни и външни условия.

ПРЕДНАЗНАЧЕНИЕ НА ПРОДУКТА

Силно еластична, еднокомпонентна хидроизолационна смес за изолиране на тераси, балкони (включително открити и с голяма площ, над 25 m²), басейни и водни резервоари - под керамични покрития, при външни и вътрешни условия. Подходящите основи са порьозни бетонни и зидани повърхности, както и шпакловки и мазилки на циментова основа. Хидроизолационният материал е устойчив на въздействието на сулфати.

ОПАКОВКА

Книжни чували
със защитно фолио **20 kg**
Палет **840 kg, 42 чувала**

Цени

	лв./kg	лв./опаковка
без ДДС	5.10	102.00
с ДДС	6.12	122.40

СЪХРАНЕНИЕ И ГОДНОСТ

Съхранява се в сухи и закрити помещения. Годност 1 година от датата на производство, отбелязана върху опаковката.

РАЗХОДНА НОРМА

Около 3 - 3.5 kg/m²
при слой 2 mm.

ТЕХНИЧЕСКИ ДАННИ (при +23° C и относителна влажност 50%)

Обемна плътност	прибл. 1,0 kg/dm ³
Плътност след смесване	прибл. 1,25 kg/dm ³
Необходимо количество вода	За 20 kg от 5 до 5,4 l вода
Живот на сместа	прибл. 45 до 60 min при +20° C
Температура на приложение	+5° C до +30° C (въздух и основа)
Брой нанасяни слоеве	не по-малко от 2
Устойчивост на стъпване на покритието	1-ви слой: след 4 часа; 2-ри или 3-ти слой: след 20 часа
Възможност за покриване с плочки	след 20 часа
Механична устойчивост	след 3 дни
Издръжливост на въздействие на вода	след 7 дни

ДРУГИ ПРИЛОЖЕНИЯ НА ПРОДУКТА

Как да хидроизолираме и облицоваме с плочи плувни басейни? **стр. 38**



УПОТРЕБА

weber.tec 824

СПЕЦИАЛИЗИРАНА СИЛНО ЕЛАСТИЧНА ЦИМЕНТОВА ХИДРОИЗОЛАЦИЯ ПОД КЕРАМИЧНИ ПОКРИТИЯ

ИЗПОЛЗВА СЕ ЗА:



- Външни и вътрешни условия
- Хидроизолиране при специални условия и високо натоварване

ПОДГОТОВКА НА ОСНОВАТА

Основата трябва да бъде здрава, чиста и без кофражни масла, грес или боя. Пукнатини, дефекти и кухини запълнете и поправете с циментов разтвор или с **weber.tec 933**. Изчакайте поне 3 дни за засъхване на поправките преди полагане на хидроизолацията. Ако основата е порьозна и силно попивателна, трябва да бъде обработена с грунд **weber.prim 801** или напръскана предварително с вода. Алкалната основа на **weber.tec 824** може да доведе до точкова корозия и разрушаване на метали. При извършване на хидроизолация на балкони и тераси покрийте всички метални повърхности (например цинковите или медните конзоли на водосточните улеи). Пресният слой хидроизолация трябва да бъде предпазван от пряка слънчева светлина, замръзване и дъжд в продължение на 3 дни.

ИЗИСКВАНИЯ ПРИ ПОЛАГАНЕ

Не нанасяйте **weber.tec 824** върху замръзнали основи, при отрицателни или при температури над +30° C. За да се гарантира изсъхване на слоя на хидроизолацията без образуване на пукнатини, разходната норма не трябва да надвишава 1,5 kg/m² за 1 слой.

НЕОБХОДИМИ ИНСТРУМЕНТИ

- Широка четка/баданарка
- Машинна бъркалка
- Съд за смесване
- Маламашка
- Мистрия

Акcesoари

Хидроизолационни ленти, маншети, вътрешни и външни ъгли от серията **weber.tec 828**.



ВАЖНО



- ✓ Нанесете поне 2 слоя

ИНСТРУКЦИИ ЗА ПОЛАГАНЕ

1 Смесете 20 kg **weber.tec 824** с около 5 - 5,4 l вода. Разбърквайте с машинна бъркалка до получаване на хомогенна циментова смес без бучки.



2 Хидроизолацията се нанася на не по-малко от 2 слоя по цялата повърхност. В случай на високо водно налягане като басейни и водни резервоари се нанасят 4 слоя. Първият слой се нанася обилно с четка, като се осигурява непрекъснато покритие. Вторият слой се полага перпендикулярно на първия. Всеки следващ слой се нанася след изчакване на минимум 4 часа за изсъхване на предишния слой.



3 Ъглите на басейните, хоризонталните и вертикалните фуги се запечатват с хидроизолационни ленти **weber.tec 828**. Първо се нанася хидроизолационният материал, притиска се запечатващата лента към прясната смес и след това се покрива отново с материала. Стърчащите кабели и тръби при басейните и резервоарите трябва да бъдат хидроизолирани с маншети **weber.tec 828 MA**, покрити с хидроизолация **weber.tec 824**. Когато материалът се използва върху замазка при големи тераси, под които има отопляеми обитаеми помещения (покривни тераси), е необходим ефикасен покривен детайл, според изискванията за плосък покрив, включващ битумна или друга хидроизолация на бетоновата плоча, под топлоизолационен слой.



4 Ъглите на откритите тераси се оформят с вътрешни и външни ъгли и хидроизолационни ленти.

5 При хидроизолиране на стари керамични плочки се грундира предварително с **weber.prim plus Грунд**. След изсъхването на грунда, но не повече от 2 дни, се нанася **weber.tec 824**. Керамичното покритие се полага върху хидроизолацията 20 часа след полагане на последния слой. При открити тераси използвайте лепилото **weber.col Флекс Dust Free формула** или **weber.set Комфорт Флекс**, за басейни - **weber.col Екстра Флекс**.



weber Профил за дилатационни фуги

Ширина (A) 8 mm
Височина (H) 10 mm

Цени	лв./м	лв./бр.
	без ДДС	4.96
с ДДС	5.95	14.87



Сив цвят
За вътрешна и външна употреба
Термална устойчивост на
PVC материала от -20° C до +60° C,
UV стабилен
Опаковка - на бр.
1 бр. = 2.5 m

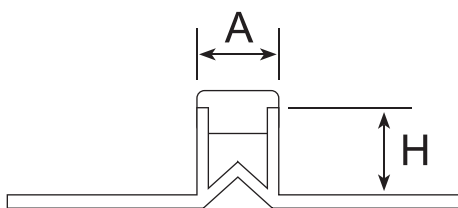

A=8 mm, H=10 mm

ПРЕДНАЗНАЧЕНИЕ НА ПРОДУКТА

За оформяне на дилатационни (деформационни) фуги при керамични покрития с голяма площ и при силно натоварени повърхности.

За техническото изпълнение - запознайте се с „Деформационни фуги“, стр. 268

weber.tec 828 DB 75**weber.tec Objektband**

Хидроизолационни ленти

Гумирана част - 7 cm
Обща ширина - 12 cm
Опаковка - 10 л.м/ролка, 50 л.м/ролка



Цени	10 м		50 м	
	лв./м	лв./ролка	лв./м	лв./ролка
без ДДС	2.95	29.50	2.30	115.00
с ДДС	3.54	35.40	с ДДС	2.76
без ДДС	2.65	132.50		138.00
с ДДС	3.18	159.00		

ПРЕДНАЗНАЧЕНИЕ НА ПРОДУКТА

За оформяне на дилатационни (деформационни) фуги при керамични покрития с голяма площ и при силно натоварени повърхности.

Изключително еластична, гумирана хидроизолационна лента за работни фуги по подове и стени, на открито и закрито. С плътен заден текстилен слой за по-добро залепване към основата. Съвместими с хидроизолационните продукти под керамични покрития **weber.tec 822** и **weber.tec 824**.

weber.tec 828 MA

Хидроизолационни маншети

Размер 118x118 mm
Вътрешен диаметър на отвора - 15 mm
Опаковка - 10 бр. в кутия

Цени	лв./бр.	лв./кутия
	без ДДС	5.20
с ДДС	6.24	62.4

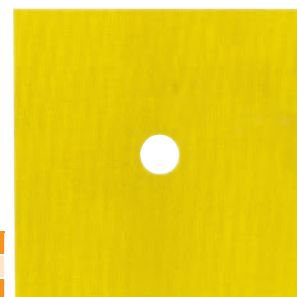
**ПРЕДНАЗНАЧЕНИЕ НА ПРОДУКТА**

Гумиран маншет за хидроизолиране на тръбните изводи на канализацията. Съвместим с хидроизолационните продукти **weber.tec 822** и **weber.tec 824**. В системата за полагане на керамични покрития в мокри помещения.

weber.tec 828 DA

Хидроизолационен ъгъл

Опаковка - 10 бр. в кутия

Цени	лв./бр.	лв./кутия
без ДДС	9.90	99.0
с ДДС	11.88	118.80

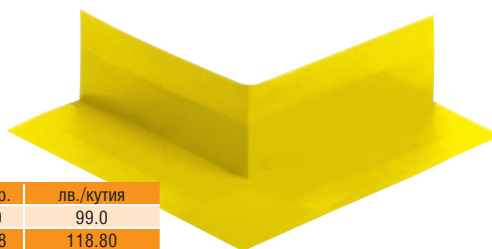
**ПРЕДНАЗНАЧЕНИЕ НА ПРОДУКТА**

Външен ъгъл (елемент), който се влага при изпълнението на хидроизолационен слой при ъглова връзка между под и стена. Съвместим с хидроизолационните продукти **weber.tec 822** и **weber.tec 824**. В системата за полагане на керамични покрития в мокри помещения.

weber.tec 828 DI

Хидроизолационен ъгъл

Опаковка - 10 бр. в кутия

Цени	лв./бр.	лв./кутия
без ДДС	9.90	99.0
с ДДС	11.88	118.80

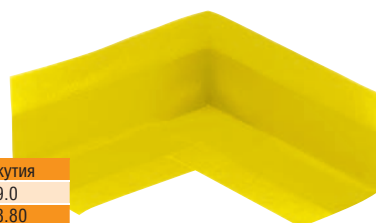

Вътрешен ъгъл (елемент), който се влага при изпълнението на хидроизолационен слой при ъглова връзка между под и стена. Съвместим с хидроизолационните продукти **weber.tec 822** и **weber.tec 824**. В системата за полагане на керамични покрития в мокри помещения.

weber Montaplast B

Хидроизолационен маншет

Размер 300x300 mm

Опаковка - на бр.

Цени	лв./бр.	лв./бр.
без ДДС	12.00	12.00
с ДДС	14.40	14.40

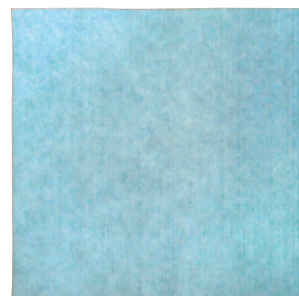
**ПРЕДНАЗНАЧЕНИЕ НА ПРОДУКТА**

Гумиран маншет за хидроизолиране на сифони на канализацията. Съвместим с хидроизолационните продукти **weber.tec 822** и **weber.tec 824**. В системата за полагане на керамични покрития в мокри помещения.

*Цвятът на гумените части може да бъде различен от показания





Как да хидроизолираме основи?

Хидроизолирането на основите на сградите е необходимо и задължително, независимо от вида, предназначението и големината на сградата. При наличие на високи води в основите хидроизолирането започва още от подложния бетон.

✓ Поражения по конструкцията

Високите подпочвени и напорни води могат и причиняват сериозни проблеми по незащитените конструкции на сградите. Водата прониква в плочата и стените на сградата и влияе на здравината на бетона, на арматурката и на конструкцията като цяло.

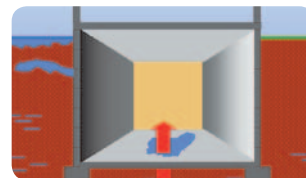

✓ Поражения в подземните помещения

Просмуквайки се през нехидроизолираните плочи и стени, водата се разпространява и се появява по стените в помещенията. Влагата в стените може да причини изключително големи поражения в помещенията под земната повърхност - подкожушване, изсоляване и отлепване на вътрешните мазилки, поява на плесен и мухъл, действие на влагата върху обзавеждането и/или вещите в помещенията.



✓ Времеви ограничения

Скоростта на работа е ключова за динамичните темпове на строителство днес. Възможността за бързо хидроизолиране след декофриране на бетоновите стени пести време и пари. Високата остатъчна влажност в стените често е пречка и създава ограничения за полагането на някои видове хидроизолации.

✓ Ограничени решения

В подобни на горния случаи особено важни са и състоянието и водното съдържание в плочата от подложен бетон. Високата остатъчна влажност обикновено създава ограничения за полагането на някои видове хидроизолации.



РЕШЕНИЕ!

Хидроизолационната система с обмазвачи битумни продукти Weber осигурява надеждна, безшевна и безфугова хидроизолация на хоризонтални и вертикални повърхности.

ИЗПОЛЗВАНИ ПРОДУКТИ

1 Върху повърхностно сухата (изпърхнала) плоча от подложен бетон се нанася еднокомпонентният битумен грунд **weber.tec 901** (Eurolan 3K), разреден в съотношение 1:10 с вода. Нанасянето се извършва с четка или бояджийски валеж до постигане на полу-прозрачно кафеникаво покритие.

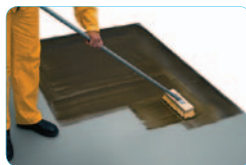

weber.tec 901
(Eurolan 3K)
стр. 102

2 Около 2 часа по-късно върху изсъхналия грунд се нанася един плътен слой от двукомпонентната битумна хидроизолация **weber.tec 906** (Pastikol UDM 2). Полагането може да се извърши с четка или при равна основа - с маламашка. При наличие на напорни води в основите, в пряко положение слой хидроизолация се препоръчва да се вложи стъклофибърна мрежа или нетъкан геотекстил.



weber.tec 906
(Pastikol UDM 2)
стр. 104

3 След изсъхване на първия битумен слой се нанася и втори плътен слой от **weber.tec 906** (Pastikol UDM 2). След изсъхване на хидроизолацията същата трябва да се предпази със защитна замазка от нараняване от последващи строителни работи като подготовка на армировка за основната плоча и др.



4 Всички големи неравности, отвори и дълбоки наранявания по декофрираните бетонови стени или зидариите следва да се запълнят и/или поправят с ремонтния разтвор **weber.tec 933** (Deitermann HKS) или друг подходящ материал.



weber.tec 933
стр. 98

5 Външните ъгли следва да се заоблят. При връзката плоча - стена следва да се изпълни холкер с **weber.tec 933** (Deitermann HKS). Радиусът на холкера не бива да превишава 5 cm.



6 Върху повърхностно сухите и подравнени стени и върху холкерите се нанася еднокомпонентният битумен грунд **weber.tec 901** (Eurolan 3K), както е описано по-горе.



7 Върху изсъхналия грунд се нанася един слой от еднокомпонентната битумна хидроизолация **weber.tec Superflex more**. Ако в основата има шупли и други дефекти, предварително следва да се нанесе тънък запълващ слой с материала, като инструментът се притиска до пристъргване.



weber.tec
Superflex more
стр. 106

8 След изсъхване на първия битумен слой с помощта на маламашка се нанася и втори плътен слой от **weber.tec Superflex more**.

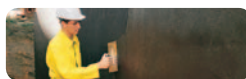

9 След изсъхване на битумната хидроизолация със същия материал може да се залепят и топлоизолационни плочи по стените. Цялата система трябва да се предпази по подходящ начин от обратния насип.





Как да хидроизолираме вътрешни стени в основи?

В определени случаи външна хидроизолация на сградите не е изпълнена или ако има такава, тя показва дефекти. Крайният резултат е поява на влага в помещенията.

✓ Поражения в подземните помещения

Просмуквайки се през нехидроизолираните плочи и стени, водата се разпространява и се появява по подовите и стените в помещенията. Влагата може да прониква от подовата плоча или от стените или от двете места едновременно. Напорната вода около сградата оказва налягане върху проникналата в бетона или зидарията вода и я кара да се движи нагоре по стените на сградите.

Влагата в стените може да причини изключително големи поражения в помещенията под земната повърхност - подкожушване, изсоляване и отлепване на вътрешните мазилки, поява на плесен и мухъл, действие на влагата върху обзавеждането и/или вещите в помещенията. В някои технически помещения, като асансьорни шахти, могат да възникнат проблеми и с експлоатацията на съоръженията.



✓ Различни по интензивност проблеми

Различната интензивност на водното натоварване, съчетана с различните видове и състояние на основите, може да доведе до различни по сложност проблеми - от опетняване от влага по стените до извирание на вода от пода или стените.



✓ Ограничени решения

Поради спецификата на проблема съществуват относително ограничен брой решения. Особеността в случая е необходимостта използваният хидроизолационен материал да бъде устойчив на негативно водно налягане.

РЕШЕНИЕ!

Хидроизолационните системи с обмазвачи продукти на циментова основа Weber осигуряват надеждна, безшевна и безфугова хидроизолация на подземните помещения.

ИЗПОЛЗВАНИ ПРОДУКТИ

1 За правилното изпълнение на хидроизолационните работи следва да се отстранят мазилките и шпакловките от стените, а в някои случаи и подовата замазка. Основата трябва да се почисти от всякакви остатъци, които нямат добро сцепление с нея.



weber.tec 935
(Cerinol STM)
стр. 94

2 При наличие на напорни води от вътрешната страна на стените следва да се използва бързосвързващият и запушващ отвори разтвор **weber.tec 935** (Cerinol STM). В рамките на секунди с негова помощ се спират подобни течове. Преди последващи операции следва да се изчака поне 12 часа, за да се проследи дали водата няма да избие на ново място. В този случай процедурата се повтаря.



weber.tec 933
(Deitermann HKS)
стр. 98

3 След запушване на бликащите отвори при връзката под - стена следва да се изпълни холкер с ремонтния водоуплътнен разтвор **weber.tec 933** (Deitermann HKS). Радиусът на холкера не бива да превишава 5 cm.



weber.tec 930
(Deitermann DS)
стр. 96

4 Влажните стени и подове следва да се шпакловат в един слой с **weber.tec 933** (Deitermann HKS).



weber.tec 824
(Superflex D 1)
стр. 80

5 След изсъхване на шпакловката следва да се нанесат 3 слоя от обмазвачите циментови хидроизолации Weber/Deitermann. В зависимост от възрастта на конструкцията, вида на основата, времеви лимит за изпълнение на хидроизолационните работи, очакваните натоварвания и др. могат да се използват нееластичната еднокомпонентна **weber.tec 930** (Deitermann DS), еластичната еднокомпонентна **weber.tec 824** (Superflex D 1) или реактивно свързващата се еластична двукомпонентна **weber.tec Superflex D 2**. В случаите на относително леки поражения хидроизолационните работи могат да се изпълнят и само с някоя от последните 3 хидроизолации.



weber.tec Superflex D 2
стр. 100



безплатен телефон на клиента 0800 16081



Как да изпълним връзките и преходите при хидроизолиране в основи?

Едни от най-честите проблеми, които се появяват при хидроизолирането в основи, са обработката и изпълнението на детайлите като връзки, преходи, уплътняване на фуги, застъпване на отделните хидроизолации и др.

✓ Дилатационни фуги

Един от често срещаните казуси е хидроизолирането и уплътняването на дилатационните фуги и връзката им с основната хидроизолация на основите. Проникването на вода във фугите може да доведе до наличие на влага в хоризонталните плочи и в стените на сградата. От съществено значение е да се приложат правилни решения в зависимост от вида на водното натоварване и размера на структурните движения.



✓ Преходи и връзки

Обработката на отворите при преходите на различните видове комуникации в сградата са друг често срещан проблем на хидроизолирането в основи. Входовете на тръбите с различните видове кабели, на тръбите на водоснабдителната мрежа и изходите на тръбите на канализационната мрежа са критични от гледна точка на правилно изпълнени хидроизолационни детайли.



РЕШЕНИЕ!

Хидроизолационните системи Weber включват множество аксесоари и разнообразни решения, които спомагат да се осигури надеждна хидроизолация на различни повърхности.

ИЗПОЛЗВАНИ ПРОДУКТИ

1 Дилатационните фуги, оставени в плочите и стените на сградите, могат и следва да се хидроизолират със специалните двустранно гумирани хидроизолационни ленти **weber.tec Superflex B 240** (24 cm ширина) или **weber.tec Superflex B 400** (40 cm ширина).

Тесни ивици по ръбовете на дилатационните фуги предварително се обмазват с битумните хидроизолации **weber.tec Superflex more** или **weber.tec 906** (Plastikol UDM 2) или с еластичната циментова хидроизолация **weber.tec Superflex D 2**. При дилатационни фуги при хоризонтални плочи лепенето следва да се извърши с двукомпонентното епоксидно лепило **weber.xerm 848** (Deitermann Multipox FK). В прясно положение материал се притискаат текстилните краища на хидроизолационната лента.

След изсъхване на първия слой на хидроизолацията върху лентата се нанася вторият слой, като средната ѝ част трябва да остане необмазана.

2 Входовете на тръбите на различните комуникации могат да се изпълнят със специални преходници, които се вграждат в стената.

За хидроизолирането на връзката на описаните преходници с основната хидроизолация могат да се използват хидроизолационни маншети от **weber.sys 982** (Montaplast B). Под мястото за маншета предварително следва да се обмаже с двукомпонентните битумни хидроизолации **weber.tec Superflex more** или **weber.tec 906** (Plastikol UDM 2). След изсъхване на слоя хидроизолация под маншета върху същия се нанася слой от битумната хидроизолация. Вторият слой прави и връзката с основната хидроизолация на стената.

Когато за вход на тръбата не се използва специален преходник, фугата между нея и стената може да се запълни с ремонтния несвиващ се разтвор **weber.tec 933** (Deitermann HKS) и да се обработи с двукомпонентната **weber.tec Superflex more**.

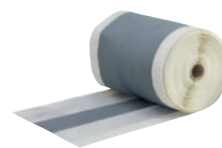
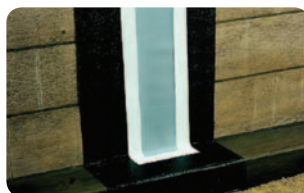

weber.tec
Superflex B 240/B 400
стр. 82



weber.tec 906
(Plastikol UDM 2)
стр. 104



weber.tec 824
(Superflex D 1)
стр. 80



weber.tec
Superflex more
стр. 106



weber.tec 933
стр. 98





Как да ремонтираме плосък покрив?

Плоските покриви са удачно решение за завършек на сгради с правилни геометрични форми. Те позволяват максимално използване на височините на стаите на последните етажи. Изпълнението на плосък покрив е свързано с големи отговорности за проектантите и изпълнителите. От друга страна, материалите, които се използват при изпълнение на хидроизолациите, имат своя ограничен живот и за правилното функциониране на системите те трябва да бъдат поддържани, ремонтирани и освежавани.

✓ Неблагоприятни влияния

Върху плоските покриви оказват влияние няколко вида фактори, сред които дъжд, слънце, индустриални газове, отопление и вентилация на сградите, човешка дейност и други. Всеки от тях може да причини различни поражения, които да доведат до проникване на вода в плочите над жилищните помещения.



✓ Множество детайли

При изпълнение на плосък покрив изключително важни са детайлите при връзките с отводнителните системи, коминните тела, окабелявания и др., имащи отношение към правилното хидроизолиране на покрива. Обикновено проблемите се появяват точно в тези критични места и те най-често се нуждаят от ремонт.



✓ Разнообразни финални покрития

Различните системи за хидроизолиране на плоски покриви използват различни материали за финално покритие. Битумните мушамы, металните плоскости, фиброциментовите плоскости, обмазващите битумни и полимерни продукти имат различни експлоатационни характеристики и дълготрайност и изискват различен вид поддръжка.



✓ Разнообразни проблеми

Често срещани проблеми със старите покривни хидроизолации са отлепване на съществуващото покритие, подкожушване, отстраняване на минералната защита на покритието, напуквания, разкъсвания, изгаряне от слънчевите лъчи и други видове повреди.



РЕШЕНИЕ!

Хидроизолационните системи Weber предлагат разнообразни възможности за ремонт и саниране на плоски покриви. Различните финишни покрития и проблемите, свързани с тях, изискват различни по вид дейности и материали.

ИЗПОЛЗВАНИ ПРОДУКТИ

1 Разлепени, разкъсани и подкожухени битумни мушамы

Тези и други проблеми могат да се решат с помощта на битумната хидроизолационна паста **weber.tec 911** (Plastikol 1). Продуктът може да се нанася върху всички сухи и здрави, ненапукани минерални, битумни и някои видове метални основи. **weber.tec 911** (Plastikol 1) се нанася с шпакла или маламашка. Дебелината на един слой от материала не бива да надхвърля 4 mm. Максималната дебелина на положения материал не трябва да надвишава 10 mm. Поправката на подкожухените хидроизолации се прави, като издутината се среже на кръст. Краищата се подгъват настрана и вътрешността се подсушава. Материалът се полага вътре, а краищата се притискат върху пресния материал. Накрая цялата поправена повърхност се обмазва с **weber.tec 911** (Plastikol 1). По аналогичен начин се подлепват разлепени битумни мушамы.



weber.tec 911
(Plastikol 1)
стр. 108



weber.tec 904
(Eurolan 2)
стр. 110

2 Напукани и компрометирани от времето битумни хидроизолации

Поправката на подобни хидроизолации може да се извърши както с **weber.tec 911** (Plastikol 1). За поддържане и освежаване на подобни хидроизолации се използва UV устойчивото битумно покритие **weber.tec 904** (Eurolan 2). Основата трябва да бъде предварително почистена от прах, мазни петна и свободни частици. Първият слой **weber.tec 904** (Eurolan 2) трябва да се нанесе интензивно с четка или широка груба четка. Вторият слой може да се положи както с четка, така и машинно. Обикновено са нужни два слоя **weber.tec 904** (Eurolan 2). Трети слой се препоръчва в случаите на голямо натоварване на повърхностите. В случаите, когато се използва като боя за ремонт (един път годишно), един слой е достатъчен, при условие че старото покритие е почистено и са направени съответните поправки на повредените места.



безплатен телефон на клиента 0800 16081



Как да хидроизолираме покривна тераса?

Покривните тераси са чудесен завършек на сградата, позволяващ на обитателите ѝ да се възползват максимално от всички пространства. Поради специфичните изисквания относно правилните детайли и отговорността за професионалното им изпълнение те често са проблемни за строители и проектантите.

✓ Неблагоприятни влияния

Върху покривните тераси оказват влияние няколко вида фактори, сред които дъжд, слънце, индустриални газове, отопление и вентилация на сградите, човешка дейност и други. Всеки от тях може да причини различни поражения, които да доведат до проникване на вода в жилищните помещения.

✓ Множество детайли

При изпълнение на покривни тераси изключително важни са детайлите при връзките с бордовете и стените, отводнителните системи, коминните тела, окабелявания и др., имащи отношение към правилното хидроизолиране на покрива. Използването на подходящи продукти и системи може да реши евентуалните бъдещи проблеми в тези области.



✓ Комбиниране на топлоизолационна и хидроизолационна система

Използваните системи за хидроизолиране на покривни тераси следва да дадат решение и за вграждането на топлоизолационните плоскости в тях, така че едновременно да се решават както хидроизолационните задачи, така и да се предпазят помещението под покрива от прегряване през лятото и изстудяване през зимата.

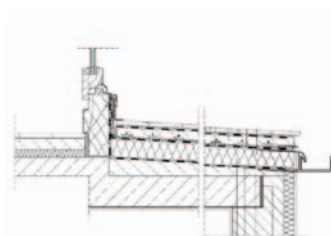

✓ Типичните проблеми при полагане на плочки на открито

Плочките като финален слой на покривна тераса предполагат множество рискове, свързани с полагането им на открито и изпълнението на хидроизолационните работи под тях. Липсата на системен подход в случая може да причини сериозни поражения по финалния слой като отлепване, изоляване, пропускане и др. Виж „Как да облицоваме тераси и балкони с плочи?“ - стр. 32.

РЕШЕНИЕ!

При необходимост от решение за хидроизолиране на покривни тераси следва да се изпълни двоен хидроизолационен детайл за покриви над обитаеми помещения, включващ описаните по-долу етапи.

ИЗПОЛЗВАНИ ПРОДУКТИ

1 Всички големи неравности, отвори и дълбоки наранявания по декофрираните бетонови бордове и/или зидарии-те, както и по замазката за наклони, следва да се запълнят и/или поправят с водопълния ремонтен разтвор **weber.tec 933** (Deitermann HKS) или друг подходящ материал. При връзката замазка - борд на терасата следва да се изпълни холкер със същия материал. Радиусът на холкера не бива да превишава 5 см.



weber.tec 933
стр. 98

2 Върху сухите и загладени замазки за наклон, върху холкерите и част от бордове се нанася еднокомпонентният битумен грунд **weber.tec 901** (Eurolan 3K), разреден в съотношение 1:10 с вода. Нанасянето се извършва с четка или бояджийски валеж до постигане на полупрозрачно кафеникаво покритие.



weber.tec 901
(Eurolan 3K)
стр. 102

3 Няколко часа по-късно върху изсъхналия грунд се нанася един плътен слой от двуконентната битумна хидроизолация **weber.tec 906** (Pastikol UDM 2). Полагането може да се извърши с четка или при равна основа - с маламашка.

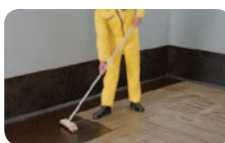

weber.tec 906
(Pastikol UDM 2)
стр. 104

В прясно положения хидроизолационен слой се препоръчва да се вложи стъклофибърна мрежа с тегло 160 g/m² или нетъкан геотекстил с плътност около 100 g/m². Тя се разстила върху битумния слой и се притиска леко в материала. Препоръчва се и презастъпване на две съседни парчета с около 10 см. След изсъхване на първия слой се полага втори с дебелина 1,5 mm по цялата повърхност.



ВНИМАНИЕ! Прясно положеният хидроизолационен слой трябва да се предпази от дъжд и механично нараняване най-малко 24 часа след нанасянето! След изсъхване на първия битумен слой с помощта на четка или маламашка се нанася и втори плътен слой от **weber.tec 906** (Pastikol UDM 2).



4 След изсъхване на битумната хидроизолация върху нея следва да се положи пароизолационен слой и да се подредят топлоизолационните плочи. Върху тях се поставя разделителен слой от двуслоен полиетилен и се изпълнява армирана замазка.

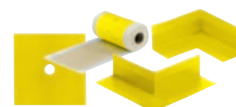

weber.tec 828 DB 75
(Superflex AB 75)
стр. 82

5 След изсъхване на армираната замазка при връзките замазка/борд и замазка/стена на терасата следва да се вгради хидроизолационна лента **weber.tec 828 DB 75** (Superflex AB 75), която да осигури еластична защита на тези най-критични връзки.



6 Преди полагане на керамичните покрития замазката трябва да се обмаже с т. нар. алтернативна хидроизолация. Изсъхналата замазка се грундира с **weber.prim 801** и след това се нанася първият слой на едноконентната еластична циментова хидроизолация **weber.tec 824** (Superflex D1). След изсъхването на първия се нанася и втори хидроизолационен слой.



weber.tec 824
(Superflex D 1)
стр. 80

7 При стандартни атмосферни условия 72 часа по-късно могат да се легят плочки с еластично мразоустойчиво лепило - **weber.col Флекс**, **weber.col Екстра Флекс** или **weber.set Комфорт Флекс**. Препоръчва се и фугиране на плочките с еластична фугираща смес **weber.color perfect**.



weber.tec 935

РАЗТВОР ЗА ХИДРОИЗОЛИРАНЕ ПРИ ВОДНО НАЛЯГАНЕ

КОД: FW28

**ПРИЛОЖЕНИЕ**

- Бързо свързване
- Хидрофобност
- Може да се полага с маламашка или чрез запушване с ръка



Бързо свързващ, запушващ отвори разтвор за хидроизолиране на дупки и пукнатини, изложени на водно налягане. Хидравлично свързваща се смес, съставена от висококачествени минерални фибри, пълнители без хлориди и хидравлично свързващи агенти.

ПРЕДНАЗНАЧЕНИЕ НА ПРОДУКТА

weber.tec 935 (Cerinol STM) е предназначен за запълване и хидроизолиране на фуги, пукнатини, връзки и отвори, изложени на водно налягане. **weber.tec 935** (Cerinol STM) не загива и действа като антикорозиант. Включените в състава фибри се надуват при контакт с водата. Запушващата съставка започва свързването веднага, така че хидроизолирането се осъществява незабавно, дори при напорна вода. **weber.tec 935** (Cerinol STM) прилепва практически към всяка минерална основа, към която се притисне.

СЪХРАНЕНИЕ И ГОДНОСТ

Да се съхранява в сухи и проветриви помещения при температури над 0° C. Срок на съхранение в оригинални неотворени опаковки - най-малко 12 месеца от датата на производство.

ТЕХНИЧЕСКИ ДАННИ (при +23° C и относителна влажност 50%)

Консистенция	прахообразна
Плътност	около 1,14 kg/dm ³
Пропорция на смесване	в зависимост от полагането: суха смес или - 1,2-1,4 l вода за 5 kg
Отворено време за работа	около 5 min при +20° C
Температура на полагане	от +5° C до +30° C (на въздуха и основата)
Време за свързване	може да бъде изложен на налягане след около 30 min при минимум +5° C
Якост на натиск	след 2 часа > 10 N/mm ² след 24 часа > 30 N/mm ²

ОПАКОВКА

Пластмасови кофи	5 kg
Палет	450 kg
Пластмасови кофи	14 kg
Палет	616 kg

Цени

	лв./kg	лв./опаковка
без ДДС	5.60	78.40
с ДДС	6.72	94.08

РАЗХОДНА НОРМАОколо 2 kg/dm³**ДРУГИ ПРИЛОЖЕНИЯ НА ПРОДУКТА**

Как да хидроизолираме вътрешни стени в основи? **стр. 86**

УПОТРЕБА

weber.tec 935

РАЗТВОР ЗА ХИДРОИЗОЛИРАНЕ ПРИ ВОДНО НАЛЯГАНЕ

ИЗПОЛЗВА СЕ ЗА:



- Хидроизолиране на фуги, пукнатини и връзки, изложени на водно налягане по време на полагането или след него
- Направа на бързо свързващи холкери
- Запълваща мазилка при инжекционни работи

ПОДГОТОВКА НА ОСНОВАТА

Основата трябва да бъде твърда, стабилна, почистена от прах и мръсотии и без свободни частици. Основата трябва да бъде намокрена преди полагането.

ИЗИСКВАНИЯ ПРИ ПОЛАГАНЕ

Температурата на въздуха или основата при полагането трябва да бъде от +5° C до +30° C.

НЕОБХОДИМИ ИНСТРУМЕНТИ

- Чист съд за размесване
- Миксер с подходящ накрайник
- Мистрия
- Маламашка

ВАЖНО



- ✓ Отвореното време за работа с материала след смесването му с вода е около 5 min

ИНСТРУКЦИИ ЗА ПОЛАГАНЕ

1 **weber.tec 935** (Cerinol STM) трябва да бъде положена в течащи пукнатини и фуги. Сухата смес не трябва да се смесва с повече вода от указаното! За да се постигне хидроизолиране, е необходимо сместа да бъде леко влажна.



2 В случаи на малки отвори **weber.tec 935** (Cerinol STM) може да се положи в сухо състояние и след това да се поддържа влажна, като се мокри с помощта на четка, докато се осъществи свързването.



3 Където е възможно, дълбочината на фугата трябва да бъде 3 до 4 пъти по-голяма от ширината. Пукнатини, които са твърде тесни или плитки, трябва съответно леко да се издълбаят преди запълване.



4 Когато **weber.tec 935** (Cerinol STM) се използва като изравнителна замазка, тя трябва да се положи върху цялата повърхност на основата с помощта на неръждаема маламашка.



weber.tec 930

ЦИМЕНТОВА ХИДРОИЗОЛАЦИЯ

КОД: FW02

**ПРИЛОЖЕНИЕ**

- За позитивно и негативно водно налягане
- Много добро сцепление с минерални основи
- Устойчива на механично натоварване



Еднокомпонентна, нееластична хидроизолация на циментова основа.

ПРЕДНАЗНАЧЕНИЕ НА ПРОДУКТА

Продукт на циментова основа с пластификатори, който се свързва хидравлично с основата и прониква в капиларната ѝ структура. Когато **weber.tec 930** (Deitermann DS) се полага върху бетон или циментови замазки, част от хидрофобните субстанции на материала проникват в порите и капиларите на основата. Хидрофобният компонент на готовата смес влиза в неразрушима комбинация със замазката или бетона. Хидрофобните субстанции в капиларите не се влияят нито от алкалността на строителните материали, нито от други химични въздействия. Хидрофобните субстанции в капиларите са неактивни, когато е сухо, и се активират при наличие на влага.

СЪХРАНЕНИЕ И ГОДНОСТ

Да се съхранява в сухи и проветриви помещения върху дървени палети при температури над 0° C. Годност в оригинални неотворени опаковки - 12 месеца от датата на производство.

ТЕХНИЧЕСКИ ДАННИ (при +23° C и относителна влажност 50%)

Състав	цимент, добавки, минерални пълнители
Плътност	около 1,32 g/cm ³
Минимална дебелина	2 mm
Максимална дебелина	3 mm (за 3 слоя)
Отворено време за работа	около 60 min при +20° C

ОПАКОВКА

Книжен чувал със защитно фолио	25 kg
Палет	1050 kg

Цени

	лв./kg	лв./опаковка
без ДДС	1.88	47.00
с ДДС	2.26	56.40

РАЗХОДНА НОРМА

Разходът на готовата смес от **weber.tec 930** (Deitermann DS) е около 2.0 kg/m²/mm. Разходът при почвена влажност е около 4.0 kg/m², дебелина на слоя - 2.0 mm. Разходът при ненапорна вода е около 5.0 kg/m², дебелина на слоя - 2.5 mm. Разходът при напорна вода (позитивно водно налягане), водни резервоари и негативно водно налягане е около 6.0 kg/m², дебелина на слоя - 3.0 mm.

ДРУГИ ПРИЛОЖЕНИЯ НА ПРОДУКТА

Как да хидроизолираме вътрешни стени в основи?

стр. 86



УПОТРЕБА

weber.tec 930

ЦИМЕНТОВА ХИДРОИЗОЛАЦИЯ

ИЗПОЛЗВА СЕ ЗА:



Хидроизолиране срещу:

- Земна влага
- Ненапорна вода
- Канална вода
- Около плувни басейни
- Вода под налягане в контейнери

ПОДГОТОВКА НА ОСНОВАТА

Основата трябва да бъде твърда, стабилна и без свободни частици. Стари нездравни мазилки и шпакловки, както и вар, мръсотии и бои трябва да се премахнат, за да се осигури отворена капиларна система. Абсорбиращи основи като бетон, тухли и др. не е необходимо да се навлажняват преди полагане на продукта. Предварителното навлажняване зависи от съдържанието на влага в основата. Продуктът се полага само ако преди това от основата е отстранена всякаква застояла или течаща вода.

ИЗИСКВАНИЯ ПРИ ПОЛАГАНЕ

Температурата на въздуха или основата при полагането трябва да бъде от +5° C до +30° C.

НЕОБХОДИМИ ИНСТРУМЕНТИ

- Чист съд за размесване
- Миксер с подходящ накрайник
- Широка четка/баданарка
- Мистрия
- Маламашка

ВАЖНО



- ✓ Да се полага само върху ненапукани основи
- ✓ Да не се нанася върху замръзнали основи

ИНСТРУКЦИИ ЗА ПОЛАГАНЕ

1 Една торба (25 kg) **weber.tec 930** (Deitermann DS) се смесва с 4.00 - 4.75 l чиста вода и се разбърква с машина с подходящ накрайник за около 3 - 4 min.



2 Изборът на подходяща хидроизолация зависи от водното налягане, вида на водата и почвата, вида на сградата. Определянето и оценката на тези фактори трябва да се извърши преди започване на хидроизолирането.



3 Препоръчва се слоевете да се нанасят с четка (баданарка). Разходът за всяка операция следва да бъде около 2 kg/m². При полагане с маламашка всеки слой следва да се награти с четката, след като е започнало втвърдяването. За постигане на по-добро сцепление при хоризонтални повърхности първият слой да се нанесе с четка с твърд косъм. Правилното полагане изисква минимум два слоя. Всеки от тях трябва да покрие цялата повърхност. Ъглите между стените или плочата и стените да се обработят с **weber.tec 933** (Deitermann HKS). След изсъхване заоблените ъгли се покриват с **weber.tec 930** (Deitermann DS).



4 При хидроизолиране в случаи на напорна вода и/или на водни резервоари следва да се нанесат 3 слоя. Във всяка точка на покритието дебелината на изсъхналия слой трябва да е минимум посочената за конкретния случай в разходния раздел. Ако при вътрешно хидроизолиране се очаква поява на пукнатини по основата, тогава препоръчваме нанасяне на един слой **weber.tec 930** (Deitermann DS), а след това 2 слоя от еластичните хидроизолационни обмазки **weber.tec 824** (Superflex D 1) или **weber.tec Superflex D 2**.



5 След полагане покритието да се поддържа влажно за най-малко 24 часа. Да се пази от директна слънчева светлина и замръзване в срок от 5 дни. След напълното изсъхване върху **weber.tec 930** (Deitermann DS) може да се полагат защитни покрития, топлоизолационни плочи, несъдържащи гипс мазилки и др.



weber.tec 933

ВОДОПЪЛТЕН РЕМОНТЕН РАЗТВОР

КОД: M601

**ПРИЛОЖЕНИЕ**

- Водонепропусклив
- Еластичен
- Бързо свързване
- Сулфатостойчив



Еластичен и водонепропусклив разтвор за изравняване на минерални повърхности и оформяне на холкери.

ПРЕДНАЗНАЧЕНИЕ НА ПРОДУКТА

Продукт на циментова основа за направа на холкери под хидроизолация при връзките стена - под. Може да се използва и като изравнителна замазка под еднокомпонентната хидроизолационна обмазка **weber.tec 824** (Superflex D1). Продуктът е подходящ за запълване на дупки и изравняване на неравен бетон или зидария. След изсъхване върху **weber.tec 933** (Deitermann HKS) могат да се положат обмазващи полимер-битумни или еластични циментови хидроизолации.

СЪХРАНЕНИЕ И ГОДНОСТ

Да се съхранява в сухи и проветриви помещения върху дървени палети при температури над 0° C. Срок на съхранение в оригинални неотворени опаковки - най-малко 12 месеца от датата на производство.

ОПАКОВКА

Книжен чувал със защитно фолио	25 kg
Палет	1050 kg

Цени

	лв./kg	лв./опаковка
без ДДС	2.24	56.00
с ДДС	2.69	67.20

РАЗХОДНА НОРМА

Около 1,8 kg/m² като замазка.
Около 1,5 kg/m² за заоблен холкер със страна 5 см.

ТЕХНИЧЕСКИ ДАННИ (при +23° C и относителна влажност 50%)

Плътност	около 1,85 g/cm ³
Минимална дебелина	2 mm
Максимална дебелина	10 mm / 1 слой
Отворено време за работа	около 20 - 30 min при +20° C
Време за свързване	около 60 min при +20° C
Якост на натиск	> 25 N/mm ² след 28 ден

ДРУГИ ПРИЛОЖЕНИЯ НА ПРОДУКТА

Как да хидроизолираме основи? **стр. 84**

Как да хидроизолираме покривна тераса? **стр. 92**

Как да хидроизолираме вътрешни стени в основи? **стр. 86**



УПОТРЕБА

weber.tec 933

ВОДОПЪЛЪТЕН РЕМОНТЕН РАЗТВОР

ИЗПОЛЗВА СЕ ЗА:



- Направа на холкери
- Запълване на ъгли при връзка стена - стена
- Запълване на дупки и изравняване на неравен бетон или зидария
- Допълнителна хидроизолираща мазилка

ПОДГОТОВКА НА ОСНОВАТА

Основата трябва да бъде здрава, твърда и предварително почистена от прах, мазни петна и свободни частици. Подходящи основи са бетон, бетонови замазки, тухлена зидария и др. Основата трябва бъде намокрена преди полагане на **weber.tec 933** (Deitermann HKS).

ИЗИСКВАНИЯ ПРИ ПОЛАГАНЕ

Температурата на въздуха или основата при полагането да бъде от +5° C до +30° C.

НЕОБХОДИМИ ИНСТРУМЕНТИ

- Чист съд за размесване
- Миксер с подходящ накрайник
- Широка четка/баданарка
- Мистрия
- Заоблена маламашка
- Маламашка

ВАЖНО



- ✓ Да не се полага върху замръзнали основи
- ✓ Почистете основата

ИНСТРУКЦИИ ЗА ПОЛАГАНЕ

1 При оформяне на холкер първо се разбърква малка част от материала до постигане на рядка консистенция. Така приготвената смес се нанася с баданарка, като формира свързващ слой. За направата на холкери **weber.tec 933** (Deitermann HKS) се смесва с чиста вода в приблизително съотношение 10:1 (2,5 - 3,0 l вода за 25 kg от материала). Сместа трябва да придобие консистенция, сходна с тази на земновлажен разтвор.



2 Върху пресния свързващ слой се полага подготовеният материал. Заобленият холкер се оформя със заоблена маламашка или друг подходящ инструмент. Максималният радиус следва да е не по-голям от 5 cm.



3 За изравнителна замазка/шпакловка **weber.tec 933** (Deitermann HKS) се нанася върху навлажнена основа с помощта на плоска маламашка в един слой от максимум 10 mm.



weber.tec Superflex D 2

РЕАКТИВНО СВЪРЗВАЩА СЕ ДВУКОМПОНЕНТНА ХИДРОИЗОЛАЦИЯ

КОД: FW290030, FW290000i

**ПРИЛОЖЕНИЕ**

- Бързо свързване
- Премоства пукнатини
- Мразо- и UV-устойчива
- Водонепропусклива, дори при напорна вода

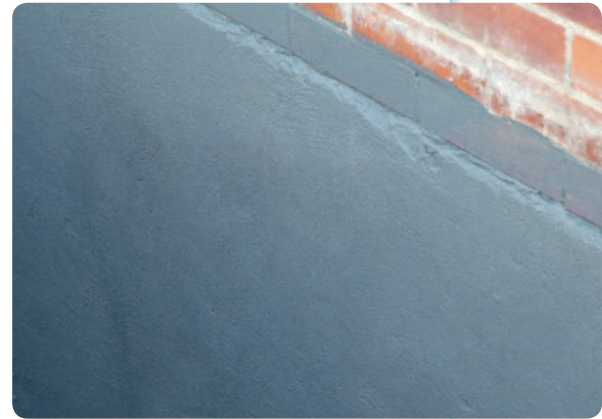

Двуконпонентна, силно еластична, реактивно свързваща се хидроизолационна обмазка за хидроизолиране на вътрешни и външни пространства. Базирана на нова технология със специален свързвател, позволяваща независимо от атмосферните условия свързване.

ПРЕДНАЗНАЧЕНИЕ НА ПРОДУКТА

Използва се за премостващо пукнатини хидроизолиране на вътрешни и външни пространства като фундаментни стени и плочи, водни резервоари и др. Също така е подходяща за хидроизолиране под плочки по стени и подовете в мокри помещения, тераси и балкони, както и на плувни басейни. Може да се използва като свързващ слой върху стари полимер модифицирани битумни покрития при нови хидроизолационни работи по фундаментни стени. Отличава се с изключително лесно нанасяне поради кремообразната консистенция на материала. Втвърдява се без остатъчен стрес и без пукнатини дори в случаите на вятър и UV лъчи. Върху готовата хидроизолация могат да се лепят плочки по тънко- и среднослойния метод с еластични лепила.

СЪХРАНЕНИЕ И ГОДНОСТ

Да се съхранява в сухи помещения при температури над 0° C. Срок на годност в оригинални неотворени опаковки - най-малко 6 месеца от датата на производство.

ТЕХНИЧЕСКИ ДАННИ (при +23° C и относителна влажност 50%)

Състав	цимент, кварцови пясъци, силно реактивен полимер, реактивни пълнители и добавки
Цвят	сив
Плътност след смесване	около 1.07 kg/dm ³
Съотношение за смесване	1:1 по тегловни части
Отворено време за работа	около 45 min при стандартни условия
Консистенция	кремообразна
Полагане	баданарка, маламашка, валяк, машинно
Брой слоеве	най-малко 2
Почистване	с вода, докато е прясна
Може да се покрие	след около 90 min
Пешеходен трафик	след около 4 часа при стандартни условия
Лепене на плочки	след около 4 часа при стандартни условия
Напълно втвърдяване	независимо от основата и атмосферните условия - след максимум 24 часа (дори при 5° C и 95% относителна влажност)
Пълно водно натоварване	след 3 дни

ОПАКОВКА

Течен компонент (A)	15 kg
Палет	360 kg
Сух компонент (B)	15 kg
Палет	360 kg

Цени

	лв./kg	лв./опаковка
без ДДС	8.70	261.00
с ДДС	10.44	313.20

РАЗХОДНА НОРМА

Минимална обща дебелина на покритието в mm	Общ разход в kg
Хидроизолиране на мокри помещения, балкони, тераси, плувни басейни	2.0 около 2.5
Хидроизолиране при капиларно покачена вода и почвена влага, почвени и инфилтрирани дъждовни безнапорни води	2.0 около 2.5
Напорна вода (до 3 m под земната повърхност)	2.5 около 3.1
Хидроизолиране на водни резервоари (до 15 m воден стълб)	2.5 около 3.1

ДРУГИ ПРИЛОЖЕНИЯ НА ПРОДУКТА

Как да хидроизолираме вътрешни стени в основи? **стр. 86**



weber.tec Superflex D 2

РЕАКТИВНО СВЪРЗВАЩА СЕ ДВУКОМПОНЕНТНА ХИДРОИЗОЛАЦИЯ

ИЗПОЛЗВА СЕ ЗА:**Хидроизолиране на:**

- Фундаментни стени и плочи
- Под керамични плочи
- Мокри помещения, тераси и балкони
- Плувни басейни
- Резервоари за вода и др.

ПОДГОТОВКА НА ОСНОВАТА

Основата трябва да бъде здрава, чиста и без свободни частици. Водоотблъскващите остатъци (например кофражни масла, грес или боя) трябва да бъдат почистени. Предварително намокрете равномерно основата. Силно абсорбиращите основи следва да се грундира с **weber.prim 801** (Europlan TG 2) или неразреден, или разреден с чиста вода в съотношение до 1:1.

ИЗИСКВАНИЯ ПРИ ПОЛАГАНЕ

Температурата на въздуха или основата при полагането да бъде от +3° C до +30° C. Трябва да се нанесат минимум 2 слоя върху цялата повърхност - около 1.25 kg за постигане на 1 mm дебелина на изсъхналия слой. Минималната обща дебелина на слоевете във всяка една точка трябва да отговаря на стойността, описана в таблицата с водните натоварвания (виж по-долу). Вторият/третият слой да се нанесе, когато долният слой вече не може да бъде повреден от последващото полагане.

СМЕСВАНЕ

Компонент А и компонент В се смесват в съотношение 1:1 тегловни части в чист съд. Размесват се до постигане на хомогенна консистенция с помощта на нискооборотна машина с подходящ накрайник. Време за смесване - около 2 - 3 min.

НЕОБХОДИМИ ИНСТРУМЕНТИ

- Чист съд за размесване
- Миксер с подходящ накрайник
- Широка четка/баданарка
- Мистрия
- Маламашка

ВАЖНО

- ✓ Да не се нанася върху замръзнали повърхности и при температура на основата над +30° C

ИНСТРУКЦИИ ЗА ПОЛАГАНЕ**1** Външно и вътрешно хидроизолиране под земното ниво (фундаментни стени).

Пукнатините, дупките и отворите по основата следва да бъдат запълнени, а изпъкналите части изчукани. Външните ъгли трябва да се заоблят, а във вътрешните ъгли да се оформи холкер с **weber.tec 933** (Deitermann HKS). В случаите на вътрешно хидроизолиране в основи по вътрешните ъгли също трябва да се изпълни холкер с **weber.tec 933** (Deitermann HKS), който да предпази от проникване на вода с негативно налягане. **weber.tec Superflex D 2** се нанася по стените и холкерите, както е описано в графа „Разход“.

**2** Свързващ слой върху съществуващи полимерно модифицирани битумни покрития.

Съществуващите, здраво свързани полимер-битумни покрития или бои трябва да се почистят от всякакви намаляващи адхезията вещества и свободни частици с вода под налягане. Старата хидроизолация трябва да се отстрани напълно при връзките на стените с плочата. **weber.tec Superflex D 2** се нанася в един слой върху битумните покрития и в два слоя при връзката стена - плоча. Минералната основа трябва да се навлажни предварително. Разходът е около 2.5 kg/m² в зоната на връзките и около 0.7 kg/m² по стените. След изсъхване на свързващия слой може да се положи новото битумно покритие.

**3** Хидроизолиране под плочки.

Предварително по връзките стена - под и по ъглите с **weber.tec Superflex D 2** следва да се залепят хидроизолационните ленти **weber.tec 828 DB 75/150** (Superflex AB 75/150), както и вътрешните и външните хидроизолационни ъгли. В случаите на хидроизолиране на плувни басейни по връзките следва да се вгради стъклофибърна мрежа между два слоя **weber.tec Superflex D 2**. След това цялата повърхност се обмазва с най-малко 2 слоя от **weber.tec Superflex D 2**.

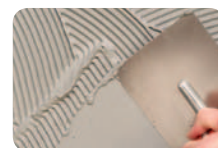
**4** Хидроизолиране върху стари плочки.

Със свързващия грунд **weber.prim 803** (Europlan TG 5) или **weber.prim Plus** следва да се грундира гланцираните и/или матовите плочки в помещенията или по тераси и балкони. Предварително да се направи тест за свързване на хидроизолацията с нанесения грунд. Ако свързването е незадоволително, се препоръчва механично нагряване на основата. **weber.tec Superflex D 2** се нанася върху изсъхналия **weber.prim 803** (Europlan TG 5) максимум до 2 дни след грундиране.

5 Метални повърхности.

Всички видове метални повърхности с изключение на алуминиевите трябва да се почистят с разредителя **weber.sys 992** (Deitermann Thinner AX) и след това директно да се обмажат с **weber.tec Superflex D 2**.



weber.tec 901

КОНЦЕНТРИРАН БИТУМЕН ГРУНД

КОД: FP08, FP10

**ПРИЛОЖЕНИЕ**

- Студено полагане
- За разнообразни минерални повърхности
- Без разтворители
- Алкалоустойчив



Алкалоустойчива битумна емулсия, използвана като грунд при различни видове хидроизолационни покрития. Използва се и като самостоятелно хидроизолационно покритие и пластификатор за мазилки и замазки.

ПРЕДНАЗНАЧЕНИЕ НА ПРОДУКТА

Битумна емулсия без разтворители с 60% съдържание на битум. Подходяща за сухи и влажни основи. Съвместима с цимент и вар. Притежава пластифициращ ефект, който значително намалява съотношението вода-цимент в мазилките и замазките и улеснява работата с тях. Устойчива на множество киселини и алкални разтвори. След разреждане се използва като грунд за битумни хидроизолации.

СЪХРАНЕНИЕ И ГОДНОСТ

Да се съхранява при температури над 0° С. Срок на съхранение в оригинални неотворени опаковки - най-малко 1 година от датата на производство.

ТЕХНИЧЕСКИ ДАННИ (при +23° С и относителна влажност 50%)

Обем на сухото вещество	около 60%
Дифузно съпротивление на водните пари μ_{H_2O}	около 800
Плътност	около 1,0 g/cm ³
pH	около 10,0 (DIN 19261)
Консистенция	течна
Време за изсъхване (грунд)	2 часа
Време за изсъхване (хидроизолация)	24 часа за 1 mm

ДРУГИ ПРИЛОЖЕНИЯ НА ПРОДУКТА

Как да хидроизолираме основи?	стр. 84
Как да изпълним връзките и преходите при хидроизолиране в основи?	стр. 88
Как да хидроизолираме покривна тераса?	стр. 92

ОПАКОВКА

Метални баки	5 l
Палет	450 l
Метални баки	30 l
Палет	480 l

Цени

	лв./kg	лв./опаковка
5 l		
без ДДС	5.02	25.10
с ДДС	6.02	30.12
30 l		
без ДДС	4.07	122.10
с ДДС	4.88	146.52

РАЗХОДНА НОРМА

Като грунд - 50–80 ml/m².
 Като изолация на основи под земната повърхност - 200–250 ml/m²/слой.
 Като покритие за покриви - 200–250 ml/m²/ слой.
 Като добавка за интериорни замазки в основи - 20 - 40 kg/m³.
 Като добавка за външни мазилки под земното ниво - 10–20% от водното съдържание.
 Като добавка за хоросан за зидане под земята - 10–40 kg/m³.



УПОТРЕБА

weber.tec 901

КОНЦЕНТРИРАН БИТУМЕН ГРУНД

ИЗПОЛЗВА СЕ ЗА:



- Грунд под мазани и рулонни битумни хидроизолации
- Добавка за битумни хидроизолационни мазилки и замазки

ПОДГОТОВКА НА ОСНОВАТА

Може да се полага върху всички сухи или влажни здрави минерални основи, хастарни мазилки, армиращи мазилки и шпакловки, метал (без цинк и алуминий). Основата трябва да бъде твърда и предварително почистена от прах, мазни петна и свободни частици.

ИЗИСКВАНИЯ ПРИ ПОЛАГАНЕ

Да се полага при температура под +4° С. Да не се полага върху цинкови и алуминиеви повърхности. Да не се полага върху замръзнали повърхности. Да се избягва полагане на замазки при високи температури и пряко слънчево греене. При полагане в отопляеми стаи или при над +28° С покрийте с найлон, за да се избегне прекомерно бързото изсъхване.

НЕОБХОДИМИ ИНСТРУМЕНТИ

- Чист съд за размесване
- Миксер с подходящ накрайник
- Бояджийски ваяк или широка четка
- Машина за безвъздушно пръскане
- Веднага след използване инструментите могат да се почистят с вода или разредител. След изсъхване - механично почистване

ВАЖНО



- ✓ Да не се полага върху цинк и алуминий
- ✓ Да не се полага върху замръзнали повърхности

ИНСТРУКЦИИ ЗА ПОЛАГАНЕ

1 За грундиране

Разредете с чиста вода в съотношение 1:10 при използване като грунд под битумни хидроизолации. Разредете 1:3 с вода за грунд за метални покриви. Не е подходяща за монтирани с продупчване метални покриви.



2 Като защитно и хидроизолационно покритие

Нанесете един грундиращ слой, а след изсъхването му - минимум два слоя с неразредена емулсия. Всеки слой се нанася след пълното изсъхване на предходния.



3 Като хидроизолация на вътрешни стени в основи

Основата трябва да е грапава. Битумната емулсия се смесва с описаните материали в обемно съотношение, както следва: 1 част цимент - 2,5 части фин пясък - **weber.tec 901** (Eurolan 3K) (разредена 1:4 до 1:9). За подови замазки съотношението е: 1 част цимент - 3 - 3,5 части пясък - 1 част **weber.tec 901** (Eurolan 3K) - 6 части вода. След полагане да се оформят връзките между стените и пода, за да се получи безшевно покритие.



weber.tec 906

ДВУКОМПОНЕНТНА БИТУМНА ХИДРОИЗОЛАЦИЯ

КОД: FW07

**ПРИЛОЖЕНИЕ**

- Студено полагане
- Силно еластична
- За хоризонтални и вертикални минерални повърхности
- Бързо съхнещ продукт



Еластична двуконпонентна битумна хидроизолация без разтворители. За дълготрайна хидроизолация на хоризонтални и вертикални части на сгради.

ПРЕДНАЗНАЧЕНИЕ НА ПРОДУКТА

weber.tec 906 (Plastikol UDM 2) има висока степен на адхезия към основата и може да премества появили се впоследствие пукнатини. Полага се директно върху зидарията без предварително полагане на хастарна мазилка. Икономичен в употребата поради големия остатък след изсъхване. За полагане върху сухи и леко влажни основи. Продуктът е устойчив на стареене, вода и агресивни вещества от почвата. Екологично чист, без разтворители и азбестови фибри.

СЪХРАНЕНИЕ И ГОДНОСТ

Да се съхранява при температури над 0° C в оригинални неотворени опаковки. Годност: най-малко 1 година от датата на производство.

ТЕХНИЧЕСКИ ДАННИ (при +23° C и относителна влажност 50%)

Обем на сухото вещество	около 84%
Плътност	около 1,2 kg/dm ³
Минимална дебелина	2 mm
Максимална дебелина	4 mm
Консистенция	полутечна
Вътрешна употреба	да
Външна употреба	да

ОПАКОВКА

Метални баки	32 kg
Палет	512 kg

Цени

	лв./kg	лв./опаковка
без ДДС	4.25	136.00
с ДДС	5.10	163.20

РАЗХОДНА НОРМА

Около 2,5 - 3,0 kg/m² - при нормална влажност на почвата.
 Около 3,7 - 4,0 kg/m² - при просмукваща се и неакмулираща се вода.
 Около 4,8 - 5,0 kg/m² - при просмукваща се и акумулираща се вода.
 Около 5,0 kg/m² - при напорна вода.
Посочените разходни норми са за гладки и равни повърхности и може да варират в зависимост от равността на основата и методите на полагане. Посочените разходни норми не включват изравнителен слой.

ДРУГИ ПРИЛОЖЕНИЯ НА ПРОДУКТА

Как да хидроизолираме основи? **стр. 84**

Как да хидроизолираме покривна тераса? **стр. 92**



УПОТРЕБА

weber.tec 906

ДВУКОМПОНЕНТНА БИТУМНА ХИДРОИЗОЛАЦИЯ

ИЗПОЛЗВА СЕ ЗА:



Външно хидроизолиране на:

- Стени в основи
- Подложен бетон
- Фундаменти
- Подземни паркинги
- Плоски покриви
- Балкони и тераси

ПОДГОТОВКА НА ОСНОВАТА

Подходящи основи са камъни, тухли, бетон, циментови мазилки и замазки, здраво свързани стари битумни покрития и бои. Основата трябва да бъде здрава, равна и незамръзнала. Да се отстранят шупли, остатъци от смоли. Да се поправят по-големите пукнатини, да се отстранят неравностите по мазилката или бетона. Вътрешните и външните ъгли трябва да се заоблят. **weber.tec 906** (Plastikol UDM 2) може да се полага върху сухи и влажни основи, но със запазени абсорбиращи свойства. Да не се полага върху неръждаеми материали като цинк и алуминий.

ИЗИСКВАНИЯ ПРИ ПОЛАГАНЕ

Температурата на въздуха или основата при полагането трябва да бъде между +2° C до +35° C. Температурата на материала по време на полагането трябва да бъде между +3° C до +30° C. В случай на силно слънчево греене да се осигури сянка.

Нанесеното покритие изсъхва напълно за около 2 - 4 дена.

Приблизителна скорост за изсъхване - около 1 mm на ден.

НЕОБХОДИМИ ИНСТРУМЕНТИ

- Миксер с подходящ накрайник
- Черпак за битумни продукти
- Мистрия
- Маламашка
- Широка четка

ВАЖНО



- ✓ Отвореното време за работа със смесения материал е от 1 до 2 часа (при +20° C)
- ✓ Да не се полага върху замръзнали повърхности.

ИНСТРУКЦИИ ЗА ПОЛАГАНЕ

Изравнителен слой

По-големи пукнатини в основата да се запълнят с **weber.tec 933** (Deitermann HKS). Всички ъгли да се заоблят. Основата да се грундира с грунд **weber.tec 901** (Eurolan 3K). В случаите на порьозни основи и зидария да се положи изравнителен слой **weber.tec 906** (Plastikol UDM 2) с маламашка до престъргване.



Хидроизолиране на вертикални основи

weber.tec 906 (Plastikol UDM 2) се нанася с плоска маламашка или с четка в два слоя. Вторият слой се нанася веднага след като първият е достатъчно изсъхнал, така че полагането на втория да не го нарани. Паузата между двата слоя не бива да надхвърля 24 часа. В случай на напорни води между двата слоя се полага стъклофибърна мрежа или нетъкан геотекстил. Преди направата на обратния насип хидроизолацията трябва да се защити по подходящ начин. Структурните fugи се изолират с хидроизолационните ленти **weber.tec Superflex B 240/B 400**.



Хидроизолиране на хоризонтални основи

При хидроизолиране срещу почвена влага **weber.tec 906** (Plastikol UDM 2) се нанася в два слоя върху плочата, след като грундът е изсъхнал. След като хидроизолационният слой е напълно изсъхнал, се покрива с двуслойно полиетиленово фолио, което да го предпази от последващата замазка. Когато се хидроизолира срещу напорна вода, **weber.tec 906** (Plastikol UDM 2) се нанася върху подложния бетон, като след изсъхване се защитава със замазка.

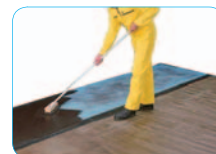

Хидроизолиране на балкони и тераси

weber.tec 906 (Plastikol UDM 2) се нанася върху бетоновата плоча като междинна хидроизолация под замазката. Обръщанията с хидроизолацията се обмазват до нивото на горния край на замазката. Ъглите и ръбовете се армират със стъклофибърна мрежа. След като хидроизолационният слой е напълно изсъхнал, се покрива с двуслойно полиетиленово фолио, което да го предпази от последващата замазка.



weber.tec Superflex more

ЕДНО-/ДВУКОМПОНЕНТНА БИТУМНА ХИДРОИЗОЛАЦИЯ

КОД: FW09, FW11

**ПРИЛОЖЕНИЕ**

- Студено полагане
- Силно еластична
- Едно- или двуконпонентна
- За хоризонтални и вертикални повърхности
- Без разтворители



Еластична едно- или двуконпонентна дебелослойна битумна хидроизолация за подземните части на сградите.

ПРЕДНАЗНАЧЕНИЕ НА ПРОДУКТА

Хидроизолация за сухи и влажни минерални повърхности. Създава еластично покритие, водонепропускливо и при вода под налягане. За хоризонтални и вертикални повърхности. Устойчива на стареене, вода, сулфат съдържащи води и всякакви агресивни субстанции, появяващи се в естествените почви. Може да премества появили се впоследствие пукнатини по основата.

ОПАКОВКА

Метални баки	28 l
Палет	448 l
Пластмасови кутии	1,7 l
Кашон	20,4 l

Цени

	лв./kg	лв./опакровка
1,7 l без ДДС	5.12	8.70
1,7 l с ДДС	6.14	10.45
28 l без ДДС	4.40	123.20
28 l с ДДС	5.28	147.84

СЪХРАНЕНИЕ И ГОДНОСТ

Да се съхранява при температури над 0° C в оригинални неотворени опаковки. Годност: най-малко 9 месеца от датата на производство.

ТЕХНИЧЕСКИ ДАННИ

(при +23° C и относителна влажност 50%)

Обем на сухото вещество	около 85%
Плътност	около 0.65 g/cm ³
Минимална дебелина	3 mm
Максимална дебелина	4 mm
Консистенция	полутечна
Вътрешна употреба	да
Външна употреба	да

РАЗХОДНА НОРМА**Съгласно DIN 18195:**

Около 3,7 l/m² - при нормална влажност на почвата
 Около 3,7 l/m² - при наличие на подпочвена влага и неакумулираща се вода
 Около 4,8 l/m² - при акумулираща се вода
 Около 4,8 l/m² - при наличие на течаща или напорна вода
Посочените разходни норми са за гладки и равни повърхности и могат да варират в зависимост от равността на основата и методите на полагане.
Посочените разходни норми не включват изравнителен слой.

ДРУГИ ПРИЛОЖЕНИЯ НА ПРОДУКТА

Как да хидроизолираме основи?	стр. 84
Как да изпълним връзките и преходите при хидроизолиране в основи?	стр. 88



УПОТРЕБА

weber.tec Superflex more

ЕДНО-/ДУВКОМПОНЕНТНА БИТУМНА ХИДРОИЗОЛАЦИЯ

ИЗПОЛЗВА СЕ ЗА:



Външно хидроизолиране на:

- Стени в основи
- Бетонени плочи
- Подложен бетон
- Фундаменти
- Подземни паркинги

ПОДГОТОВКА НА ОСНОВАТА

Подходящи основи са тухли, бетон, циментови мазилки и замазки, здраво свързани стари битумни покрития и бои. Основата трябва да бъде здрава, равна и незамръзнала. Да се отстранят шупли, остатъци от смоли, да се поправят по-големите пукнатини, да се отстранят неравностите по мазилката или бетона. Вътрешните и външните ъгли трябва да се заоблят. **weber.tec Superflex more** може да се полага както върху напълно сухи, така и върху влажни, но все още абсорбиращи повърхности.

ИЗИСКВАНИЯ ПРИ ПОЛАГАНЕ

Температурата на въздуха или основата при полагането трябва да бъде между +5° С до +35° С. В случай на силно слънчево греене да се осигури сянка. Нанесеното покритие изсъхва напълно за около 3 дни. Приблизителна скорост за изсъхване - около 1 mm на ден.

НЕОБХОДИМИ ИНСТРУМЕНТИ

- Миксер с подходящ накрайник
- Черпак за битумни продукти
- Мистрия
- Маламашка
- Веднага след използване инструментите да се почистят с вода или разреждател. След изсъхване - механично почистване

ВАЖНО



- ✓ Да не се полага върху замръзнали повърхности
- ✓ За по-бързо изсъхване се използва вторият прахообразен компонент

ИНСТРУКЦИИ ЗА ПОЛАГАНЕ

Изравнителен слой

По-големи фуги и пукнатини в основата да се запълнят с **weber.tec 933** (Deitermann HKS). Всички ъгли да се заоблят. Основата да се грундира с грунд **weber.tec 901** (Eurolan 3K). В случаите на порьозни основи и зидария, както и при наличие на шупли, **weber.tec Superflex more** трябва да се положи в първи слой с маламашка до престъргване, за да се заглади повърхността и да се предотврати появата на подкожушвания.



Хидроизолиране на вертикални основи

weber.tec Superflex more се нанася с плоска маламашка в два слоя. Вторият слой се нанася веднага след като първият е достатъчно изсъхнал, така че полагането на втория да не го нарани. При хидроизолиране в случаи на акумулирани инфилтрирани води и напорни води между двата слоя се полага стъклофибърна мрежа или армиращ слой от нетъкан геотекстил. С хидроизолацията могат да се лепят и топлоизолационните плочи върху хидроизолираната стена. Преди обратния насип хидроизолацията трябва да се защити по подходящ начин.



Хидроизолиране на хоризонтални основи

При хидроизолиране срещу почвена влага **weber.tec Superflex more** се нанася в два слоя, след като грундът е изсъхнал. След като хидроизолационният слой е напълно изсъхнал, се покрива с двуслойно полиетиленово фолио, което да го предпази от последващата замазка. Когато се хидроизолира срещу акумулирана просмукваща се вода и напорна вода, **weber.tec Superflex more** се нанася върху подложния бетон.

Хидроизолиране на балкони и тераси

weber.tec Superflex more се нанася върху бетонната плоча и трябва да се обърне до нивото на горния край на замазката. По вътрешните ъгли и ръбовете да се вгради стъклофибърна мрежа или да се изпълни холкер. След като хидроизолационният слой е напълно изсъхнал, се покрива с двуслойно полиетиленово фолио, което да го предпази от последващата замазка.



weber.tec 911

БИТУМНА ХИДРОИЗОЛАЦИОННА ПАСТА

КОД: FW13, FW15

**ПРИЛОЖЕНИЕ**

- Студено полагане
- Силно еластична
- UV устойчива
- За хоризонтални и наклонени повърхности



Силно еластична, UV устойчива, еднокомпонентна, битумна ремонтна хидроизолация и битумно лепило. Подсилена с фибри. Съдържа разтворители.

ПРЕДНАЗНАЧЕНИЕ НА ПРОДУКТА

weber.tec 911 (Plastikol 1) осигурява безшевно и безфугово, издръжливо на атмосферни условия хидроизолационно покритие върху хоризонтални, наклонени и дори вертикални повърхности. **weber.tec 911** (Plastikol 1) е с повишена устойчивост срещу киселини, алкални разтвори и индустриални газове, както и естествено появяващи се от почвата агресивни субстанции. Може да се полага върху леко влажни основи. Издържа на температури до +160° C и силно слънчево греене. Устойчива на UV лъчи.

СЪХРАНЕНИЕ И ГОДНОСТ

Да се съхранява при температури над 0° C. Годност в оригинални неотворени опаковки: най-малко 24 месеца от датата на производство.

ТЕХНИЧЕСКИ ДАННИ (при +23° C и относителна влажност 50%)

Обем на сухото вещество	около 75%
Плътност	около 1.25 g/cm ³
Минимална дебелина	10 mm
Консистенция	пастообразна
Коефициент на съпротивление на преминаването на водните пари $\mu_{n,0}$	10 000
Точка на размекване при t° C	около 150° C

ОПАКОВКА

Метални баки	6 kg
Палет	540 kg
Метални баки	14 kg
Кашон	630 kg

Цени

	лв./kg	лв./опаковка
6 kg без ДДС	6.47	38.82
6 kg с ДДС	7.76	46.58
14 kg без ДДС	5.45	76.30
14 kg с ДДС	6.54	91.56

РАЗХОДНА НОРМА

Около 1,25 kg/m² за 1 mm дебелина.

ДРУГИ ПРИЛОЖЕНИЯ НА ПРОДУКТА

Как да ремонтираме плосък покрив? **стр. 90**

УПОТРЕБА

weber.tec 911

БИТУМНА ХИДРОИЗОЛАЦИОННА ПАСТА

ИЗПОЛЗВА СЕ ЗА:



- Подземно строителство, зидария, мазилки, бетон
- Поправки на рулонна хидроизолация
- Хидроизолиране на покривна канализация, оловни и цинкови връзки
- Поправка на подкожушвания и пукнатини

ПОДГОТОВКА НА ОСНОВАТА

Подходящи основи са всички сухи и здрави, ненапукани минерални, битумни или посочените метални основи. Основата трябва да бъде суха, твърда и предварително почистена от прах, мазни петна и свободни частици. Когато **weber.tec 911 (Plastikol 1)** се полага върху леко влажни повърхности, материалът трябва да се разнесе интензивно.

ИЗИСКВАНИЯ ПРИ ПОЛАГАНЕ

Температурата на въздуха или основата при полагането трябва да бъде между $+3^{\circ}\text{C}$ и $+35^{\circ}\text{C}$. Да не се полага върху замръзнали повърхности.

Времето за пълно изсъхване на хидроизолационното покритие е от 2 до 8 дни (около 1 mm/24 часа). При по-ниски температури и/или по-висока влажност на въздуха това време се удължава.

НЕОБХОДИМИ ИНСТРУМЕНТИ

- Мистрия
- Шпакла
- Веднага след използване инструментите могат да се почистят с разредител. След изсъхване - механично почистване

ВАЖНО



- ✓ При влажни основи разнесете интензивно
- ✓ Максимална дебелина на слой 4 mm
- ✓ При ниски температури загрейте продукта

ИНСТРУКЦИИ ЗА ПОЛАГАНЕ

weber.tec 911 (Plastikol 1) се полага с шпакла или ламашка. Дебелината на един слой от материала не бива да надхвърля 4 mm. Максималната дебелина на положения материал не трябва да надвишава 10 mm.

При топло време и силно слънчево греене има риск от поява на въздушни мехури. За да го избегнете, полагайте продукта на няколко по-тънки слоя. При студено време **weber.tec 911 (Plastikol 1)** трябва да се загрее преди полагане.

При подкожувани хидроизолации издутината се реже на кръст. Краищата се подгъват настрани и се подсушават. **weber.tec 911 (Plastikol 1)** се полага вътре, а краищата се притискат върху пресния материал. Цялата поправена повърхност се обмазва с **weber.tec 911 (Plastikol 1)**.



weber.tec 904

БИТУМНО ЗАЩИТНО ПОКРИТИЕ

КОД: FW18

**ПРИЛОЖЕНИЕ**

- Студено полагане
- Без мирис
- Отлична адхезия
- Машинно и ръчно полагане



Висококачествено, съдържащо разтворители битумно покритие за защита и поддръжка на сухи основи. Притежава добро сцепление с основата и е устойчиво във времето.

ПРЕДНАЗНАЧЕНИЕ НА ПРОДУКТА

weber.tec 904 (Eurofan 2) е защитно покритие на битумна основа, подходящо за нанасяне на сухи основи.

ОПАКОВКА

Метални баки	33 I
Палет	528 I

Цени

	лв./kg	лв./опакровка
без ДДС	5.64	186.12
с ДДС	6.77	223.34

СЪХРАНЕНИЕ И ГОДНОСТ

Да се съхранява в хладни и сухи помещения. Срок на годност в оригинални неотворени опаковки - най-малко 24 месеца от датата на производство.

РАЗХОДНА НОРМА

Около 200 мл/м² за слой върху бетон и стари битумни покрития.
Около 150 мл/м² за слой върху метал.
Точната разходна норма следва да се определи на тестови повърхности.

ТЕХНИЧЕСКИ ДАННИ (при +23° C и относителна влажност 50%)

Състав	битум
Разредители	да
Цвят	черен
Консистенция	течна
Плътност	около 0.90 kg/dm ³
Точка на размекване (тест с ринг и топка)	около +70° C
Полагане	с четка, широка четка, машинно
Брой слоеве	2 - 3
Устойчивост на дифузия на водните пари μ _{n,p}	около 2500

ДРУГИ ПРИЛОЖЕНИЯ НА ПРОДУКТА

Как да ремонтираме плосък покрив? **стр. 90**



УПОТРЕБА

weber.tec 904

БИТУМНО ЗАЩИТНО ПОКРИТИЕ

ИЗПОЛЗВА СЕ ЗА:



- Защита на бетон, зидарии, мазилки и метални повърхности срещу вода, слаби киселини и пушек
- Боя за вътрешните стени на силози за торове и фуражи
- Защита на тръби под земната повърхност
- Защита и поддръжка на покривна битумна хидроизолация

ВАЖНО



- ✓ **weber.tec 904** (Eurolan 2) съдържа разтворители
- ✓ Да се осигури подходяща вентилация по време на работа!
- ✓ Да се пази от огън!
- ✓ Инструкциите за безопасност трябва да се спазват по време на полагането, особено при изолиране на вътрешни стени в силози
- ✓ Не е подходящо за резервоари за вода

ПОДГОТОВКА НА ОСНОВАТА

Основата трябва да бъде предварително почистена от прах, мазни петна и свободни частици. Металните основи трябва предварително да се почистят от ръжда. Зидариите трябва да са добре фугирани. Бетоновите повърхности трябва да бъдат равни. Силно попиващи зидарии трябва предварително да се измажат с циментова или варо-циментова мазилка. Мазилката трябва да се остави грапава, без заглаждане.

ИЗИСКВАНИЯ ПРИ ПОЛАГАНЕ

Температурата на въздуха и основата по време на полагането трябва да е между +1° C и +30° C. Да не се полага върху замръзнали основи. Да не се полага по време на дъжд.

Времето за изсъхване на слоя е около 24 часа при стандартни условия. При по-ниски температури и/или по-висока влажност на въздуха това време се удължава.

НЕОБХОДИМИ ИНСТРУМЕНТИ

- Бояджийски валеж с дълъг косъм
- Машина за безвъздушно пръскане
- Веднага след използване инструментите следва да се почистят с **weber.sys 992**

ИНСТРУКЦИИ ЗА ПОЛАГАНЕ

1 Върху силно попиващи и пещливи минерални основи следва да се използва грунд **weber.tec 902** (Plastikol 4 V).

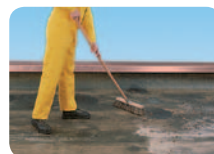

2 Първият слой **weber.tec 904** (Eurolan 2) трябва да се нанесе интензивно с четка или широка груба четка.

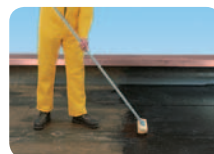

3 Вторият слой може да се положи както с четка, така и машинно. Вторият слой се нанася поне 24 часа след първия.

4 Обикновено са нужни два слоя **weber.tec 904** (Eurolan 2). Трети слой се препоръчва в случаите на голямо натоварване на повърхностите. Новите силози също трябва да се покрият с три слоя.



5 В случаите, когато се използва като боя за ремонт (един път годишно), един слой е достатъчен, при условие че старото покритие е почистено и са направени съответните поправки на повредените места.

При машинно полагане след приключване екипировката трябва да се почисти незабавно с разредител. Когато **weber.tec 904** (Eurolan 2) се използва като изолация в основи, обратният насип се прави, след като материалът е напълно изсъхнал и предпазен.





Как да топлоизолираме нова сграда?

Топлоизолирането на нова сграда изисква сериозни инвестиции от труд и средства, като очакванията са за безпроблемна експлоатация десетилетия наред. Вебер предлага 5 вида топлоизолационни системи. Изберете най-подходящата от тях според конкретните условия и следните фактори:

✓ Каква е основата?

В зависимост от строителното решение фасадата на една сграда може да бъде съчетание от бетон, тухли, цименто-варови мазилки, дървени или гипсокартонени елементи и др. Различните материали на основата са предизвикателство към лепилно-шпакловъчните смеси за полагане на топлоизолационни платна. Стандартните лепила на циментова основа не са подходящи за основи от дърво, плоскости от дървесни частици или цимент. При използването на лепило, несъобразено с основата, здравината на топлоизолационната система ще бъде компрометирана и с времето е възможно частично или цялостното ѝ разрушаване.



✓ Каква е паропропускливостта?

Паропропускливостта на топлоизолационната система зависи от подбора на компонентите и правилната технология на полагане. Ако тези изисквания не са спазени, е възможна появата на влага, мухъл и плесен.



✓ Какви са климатичните условия?

Наличието на топлоизолация не е гаранция за нейната ефективност. От съществено значение е топлоизолационната система да бъде съобразена с конкретните климатични условия. Факторите, на които трябва да обърнете внимание, са температура, височина на сградата и сила на вятъра. Ако топлоизолацията не е съобразена с тези фактори, нейната ефективност и здравина ще бъдат засегнати.

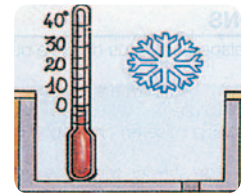

✓ Какво ще е крайното покритие?

Крайното покритие има не само декоративна, но и защитна функция. То трябва да е съобразено с конкретната топлоизолационна система и условията на експлоатация. Неправилният избор на крайно покритие засяга не само естетическия вид на фасадата, но и може да намали здравината и ефикасността на цялата топлоизолационна система.

РЕШЕНИЕ!

Изберете сертифицирани, практически изпитани, прецизно подбрани продукти с допълващи се качества, така че да действат като единна система. При полагането на топлоизолационните системи да се съблюдават стриктно точната методология и технологичното време между отделните операции. За постигане на ефективна и дълготрайна топлоизолационна система не заменяйте или спестявайте компоненти.

1 Видът на основата определя използваните материали в топлоизолационната система. При варо-циментни, бетонни или тухлени основи се използват стандартни лепилно-шпакловъчни смеси и можете да изберете между експандиран полистирол (стиропор), екструдирани полистирол или каменна вата като топлоизолационен компонент. При нестабилни основи като дървени обшивки, циментови плоскости или ПДЧ е наложително използването на специални полимерни лепила. Изборът на топлоизолационен компонент е между стиропор и екструдирани пенополистирол, тъй като са достатъчно еластични и издържат на движенията в основата.



weber.therm Престиж

2 Климатичните условия определят дебелината на топлоизолационния компонент. В нормални градски условия дебелината на изолацията трябва да е минимум 5 - 8 см. При планински условия или в зони с много топъл климат тази дебелина се увеличава.

Различна е също и технологията за укрепване на топлоизолационните плочи в нормална градска среда и в зони със силни ветрове.

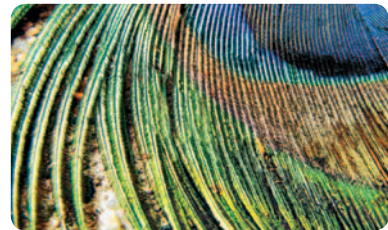

weber.therm Ultra Clima

3 При избора на крайно покритие (декоративна мазилка или боя) трябва да обърнете внимание на следните фактори:

- Паропропускливост - крайното покритие не трябва да спира свободното преминаване на парите през топлоизолационната система.
- Изборът на цвят трябва да се съобрази със способността на мазилката да отразява слънчевите лъчи. Твърде тъмните цветове ще се нагряват прекомерно от слънчевите лъчи и това натоварва системата и може да я разруши.
- Повърхностната структура на мазилките трябва да бъде с едрина минимум 1,5 mm. По-фина структура не може да устои на процесите на свиване и разширяване вследствие на температурните промени.
- Избор на крайното покритие - всяка мазилка има характерни качества и предназначение.



weber.therm Фамилия

4 За да избегнете появата на влага, мухъл и плесен, изберете сертифицирани топлоизолационни системи. Паропропускливостта на всеки един компонент в тях е съобразена с останалите и влагата свободно преминава през системата. Това подобрява микроклимата в помещенията и удължава живота на самата топлоизолация. Сертифицираните топлоизолационни системи се изпълняват от специалисти по точно определена технология. Това ви осигурява спокойствието, че всеки етап е практически проверен и ще получите успешен краен продукт и резултат.

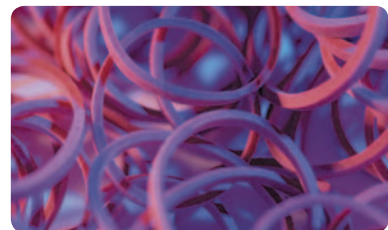

weber.therm Флекс



weber.therm
Индивидуален стил





Как да топлоизолираме стара сграда?

При саниране на стари сгради се налага те да бъдат топлоизолирани, за да се подобри тяхната енергийна ефективност. Поради спецификата на старото строителство и пораженията на времето върху зидарията на старите сгради е възможно да възникнат допълнителни проблеми.

✓ Засолена основа

При повредена или липсваща хидроизолация по зидовете на старите сгради се появяват засолени участъци. Ако се пристъпи към топлоизолиране на такава зидария, без да са извършени специални подготвителни действия, топлоизолационната система ще бъде с понижена дълготрайност и ефективност.



✓ Увредена мазилка

Мазилките на старите сгради са предимно на варова основа. Тези мазилки с времето се разрушават, подкожушват, стават ронливи и недостатъчно здрави. Ако части от мазилката са опаднали, то при полагане на топлоизолация лепилният пласт няма да има достатъчно контактна повърхност. Така увредени мазилки са неподходящи за полагане на топлоизолация без предварителна обработка.



✓ Микроорганизми

По-висока влажност в старите сгради води до появата на микроорганизми - плесени, мухъл, гъбички, водорасли. Отстраняването им по механичен път не решава проблема, а само забавя развитието. Ако микроорганизмите останат между основата и положената топлоизолация, те ще продължат своето развитие и разрушителната си дейност.



РЕШЕНИЕ!

За да получите ефективна и дълготрайна топлоизолационна система при саниране на стара сграда, трябва да обърнете специално внимание на подготовката на основата. Недопустимо е полагането на топлоизолация, без да са извършени всички необходими стъпки, осигуряващи здрава и товароносима основа.

ИЗПОЛЗВАНИ ПРОДУКТИ

1 Проверете основата. Отстранете малък участък от мазилката, за да придобиете представа за състоянието ѝ в дълбочина. При наличие на влага поправете хидроизолацията. Отстранете по механичен път всички засолени, нездрави, подкожувани и напукани участъци от старата мазилка.



2 Почистете основата от остатъци от стари фасадни бои или мазилки с препарат за премахване на стари фасадни покрития.



3 При наличието на микроорганизми третирайте основата с препарат за трайно отстраняване на микроорганизми, който също така ще предпазва и от повторното им развитие.



4 При ронливи стари мазилки и нужда от заздравяване на почистената основа използвайте **weber P61 Грунд**.



5 Участъците с отстранена мазилка, неравности или дупки по основата запълнете с **weber 201P** или **weber 202P** хастарни мазилки. Към сухата смес на мазилката се добавя предварително разреден с вода в съотношение 4:1 **weber H-Грунд**. Така приготвената смес се нанася и се заглажда.



6 След като изчакате необходимото време за изсъхване на поправените участъци, пристъпете към полагане на топлоизолационната система по стандартната технология (рамко-точков метод).



weber P61 Грунд
стр. 240



weber 201P
Хастарна мазилка
стр. 216



weber 202P
Хастарна мазилка
стр. 218



weber H-Грунд
стр. 236



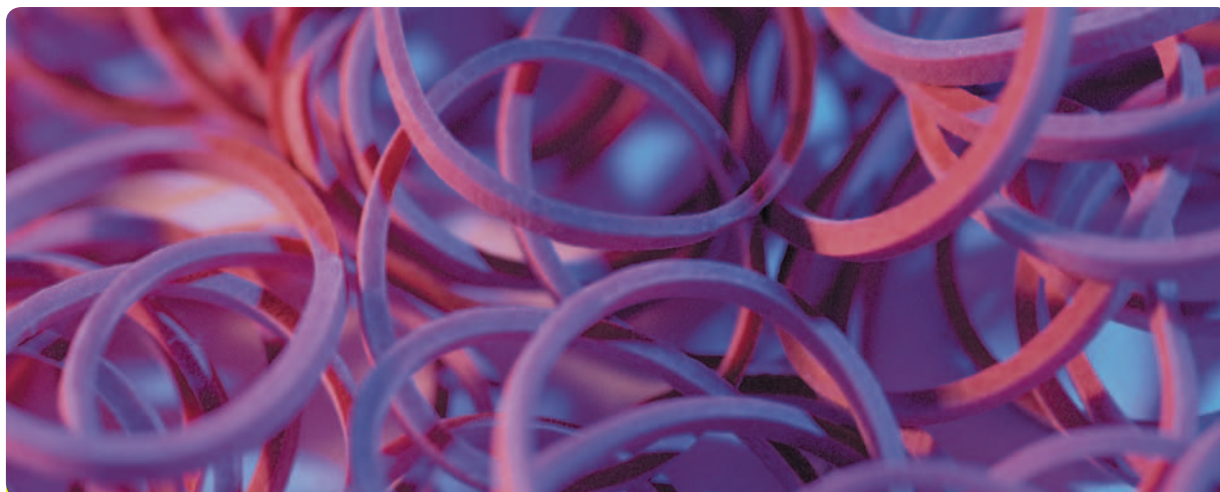

Как да топлоизолираме нестабилни основи?

Дълготрайното топлоизолиране на фасади с нестабилни основи - дървени покрития, цименто-фазерни облицовъчни плочи и други, изисква използването на специални материали.

✓ Адхезия

Стандартните лепила за топлоизолационни плоскости на циментова основа нямат добра адхезия към неминерални основи. Когато основата е дървена, силата на адхезия на цимента е силно намалена. Това поражда рискове от разлепяне на топлоизолационната система.



✓ Еластичност

При натоварване в нестабилните основи се наблюдават движения, които разрушават лепилния слой и армираната шпакловка поради ограничената еластичност на лепилата на циментова основа. Укрепването на основите за пълно елиминиране на движенията често е невъзможно, скъпо или трудоемко.



✓ Използвани материали

Подходящите лепила за топлоизолиране на нестабилни основи имат специални качества. Те запазват достатъчна степен на еластичност след втвърдяване, издържат на движенията в основата, като едновременно с това не възпрепятстват паропреминаването и има достатъчна здравина на залепяне.

РЕШЕНИЕ!

За топлоизолация на нестабилни основи използвайте специално създадената за целта топлоизолационна система **weber.therm Флекс**. Лепилото за топлоизолационни плочи **weber M707** надеждно фиксира върху основи от гипсокартон, гипсфазер, дървени основи, облицовъчни плочи на циментова основа и др. Лепилото има силно изразена еластичност след изсъхване и поема движенията в основата без напукване.

ИЗПОЛЗВАНИ ПРОДУКТИ

1 Почистете основата от прах, мазни петна, сажди и лесно отделящи се частици. При полагане на лепилото основата трябва да е суха.



2 Лепилната смес **weber M707 Пастообразно лепило** се нанася с назъбена маламашка върху цялата повърхност на топлоизолационните плочи EPS, а също така и върху основата. Маламашката се движи водоравно, така че да се получат хоризонтални ивици лепило. Всяка плоча се притиска към основата, докато прилепне добре.



weber M707
Пастообразно лепило
стр. 156

3 Изчакайте между 24 и 48 часа за пълното изсъхване на лепилото. Пристъпете към монтиране на дюбелите, като спазвате препоръчаните схеми на разположение в зависимост от надморската височина, очакваните ветрове и т.н.



4 Армирайте със стъклотекстилна мрежа натоварените участъци около врати прозорци и др. Нанесете **weber M708 Шпакловъчна смес**, положете парчетата мрежа и с маламашката вградете мрежата в шпакловъчния слой. След укрепване на рисковите участъци направете армирана шпакловка и върху останалите части от фасадата. Съседните платна мрежа застъпвайте на ивици с широчина около 10 см.



weber M708
Шпакловъчна смес
стр. 158

5 Изчакайте 48 часа за изсъхване на шпакловката. Грундирайте цялата шпаклована повърхност с **weber.pas Грунд**. Изчакайте 24 часа за пълното изсъхване на грунда преди нанасяне на крайното покритие.



weber.pas Грунд
стр. 196

6 Пристъпете към полагане на крайното покритие. Ако сте избрали тънкослойна мазилка, то минималната едрина на структурата трябва да бъде над 1,5 mm, а коефициентът на отразяване на светлината над 30.





Как да армираме допълнително натоварените детайли?

Определени участъци от фасадата са подложени на по-силно натоварване. Това налага допълнителното им армиране. Подценяването на тази задача създава риск от напукване на топлоизолационната система и мазилката, което нарушава нейната ефикасност, дълготрайност и естетически вид.

✓ Ъгли около отворите на врати и прозорци

По конструктивни причини около вратите и прозорците на сградите се получава концентрация на статични напрежения. С времето това може да доведе до напуквания, да се армира допълнително с мрежа под подпрозоречните плотове.



✓ Външни ъгли

Външните ъгли на сградата често пъти са подложени на неволни механични натоварвания. Нарушаването на целостта на външните ъгли създава условия за просмукване на влага и повреждане на топлоизолацията.



✓ Вътрешните ъгли

Ивиците от зида около отворите за врати и прозорци по правило се изолират с по-тънък пласт топлоизолация. На тези места също възникват допълнителни напрежения, които могат да напукат мазилката, ако не бъде извършено правилно армиране.



РЕШЕНИЕ!

Допълнителното армиране на подложените на повишено натоварване области или местата с по-висока концентрация на напрежения е задължително за постигане на дълготрайна и ефективна топлоизолационна система.

1 Теплоизолационните плочи се подреждат така, че вертикалните фуги помежду им да се разминават. При ъглите на прозорците и вратите се полагат цели плочи, изрязани по конкретния размер.

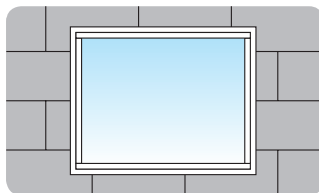

2 Първо се армират рисковите зони и чак след това се полага армировъчна мрежа по цялата фасада. Така рисковите зони са двойно защитени. Армировъчната мрежа се доставя на рула и се разкроява според необходимите дължини. При полагането им в предварително нанесения пласт лепило всеки две съседни ивици трябва да се припокриват на широчина поне 10 cm.



3 За оформяне на вътрешни ъгли можете да използвате готови профили. Ако не разполагате с такива, мрежата задължително се загъва и залепва върху стената от другата страна на ъгъла на ивица, широка поне 20 cm.

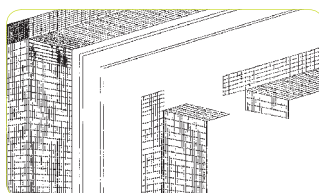

4 За укрепване на външните ъгли използвайте готови ъглови профили с армировъчна мрежа. Те придават здравина на ръба и точно очертават ъгъла. Полагат се по същия начин, както и армировъчната мрежа.



5 Ъглите на отворите около врати и прозорци се укрепват допълнително с диагонална армировка - парчета мрежа с големина около 20x40 cm, които се вграждат с лепило на тези места.



6 След армиране на рисковите зони пристъпете към цялостно изпълнение на армираната шпакловка. Нанесете равномерен пласт лепилото, положете мрежата и с лек натиск с маламашката я вградете в лепилото. Загладете избилото през отворите на мрежата лепило, докато покриете напълно мрежата. При необходимост добавете лепило.





Как да дюбелираме правилно?

Топлоизолираните фасади на сградите са подложени на значителни натоварвания. Под въздействие на променящата се температура основата се свива или разширява. Силните ветрове, особено при високи сгради, също създават разрушителни напрежения. Тези фактори налагат топлоизолационните системи да бъдат допълнително укрепвани. Неправилно извършеното дюбелиране създава предпоставки за частично или цялостно разрушаване на топлоизолацията и намаляване на нейната ефективност.

✓ Какъв е видът на материалите?

Топлоизолационните плочи от полистирол или минерална вата са силно паропропускливи. При силен вятър атмосферното налягане под топлоизолационните плочи е по-високо, отколкото над тях. Вследствие на този ефект на крилото върху топлоизолацията действа сила, която се стреми да откъсне платното.



✓ Какви са условията на експлоатация?

Технологията на допълнително укрепване зависи от условията на експлоатация. Анализирайте прецизно надморската височина на терена, височината на сградата, както и силата на ветровете в района. Ако схемата на укрепване не е съобразена с тези условия, има реален шанс механичното укрепване да не издържи на натоварването.



✓ Какво е обемното тегло на материалите?

Топлоизолационните плочи от каменна вата и полистирол са с различно обемно тегло. При полагането на полистиролни плочи е допустимо те да се дюбелират с пластмасови дюбели. Поради повишеното тегло на каменната вата е задължително дюбелирането ѝ с дюбели с метални пирони.



✓ Каква е схемата на разполагане?

За здравето закрепване на топлоизолационните платна има значение не само броят дюбели, но и тяхното разположение. Има няколко практически доказани схеми за разположение. Неспазването им повишава разхода на дюбели и намалява здравината на закрепване поради неравномерното им разпределение.



РЕШЕНИЕ!

Допълнителното механично укрепване на топлоизолационната система е задължително условие за дълготрайността ѝ. Закрепването на плочите с дюбели е сравнително евтин и лесен за извършване процес. Спазвайте стриктно описаните схеми на разполагане, за да бъде закрепването ефективно и реално отговарящо на конкретните условия, в които се експлоатира сградата.

1 Теплоизолационните плочи от стиропор се укрепват с дюбели с пластмасов пирон. Съобразете дължината на дюбелите с дебелината на топлоизолационната плоча и дебелината на лепилния слой.

ПРИМЕР: при 5 см дебелина на полистиролните плочи, 1 - 3 см дебелина на лепилния слой и минимална дълбочина на проникване на дюбела в стената 3 см дължината на крепежните елементи трябва да е 12 см.



2 Теплоизолационните плочи от каменна вата се укрепват с дюбели със стоманен пирон.



3 В зависимост от височината и локацията на сградата подберете подходящия брой дюбели.

Ветрови категории на дюбелиране	Категория на фасадите								
	1. Самотни планински къщи 2. Планински сгради в населени места 3. Сгради в големи и средни градове								
	Категория 1			Категория 2			Категория 3		
Km/h	височина								
	Под 10 м	От 10 до 25 м	От 25 до 50 м	Под 10 м	От 10 до 25 м	От 25 до 50 м	Под 10 м	От 10 до 25 м	От 25 до 50 м
Под 85	6	6	6	6	6	6	6	6	6
85 до 115	8	10	12	8	8	10	6	8	10
115 до 135	10	x	x	10	12	x	8	10	12

Според нормите на местата, означени с X, не се разрешава такова строителство

4 При дюбелиране се уверете, че дюбелите здраво са захванати в основата. Дюбелирането трябва да става само върху участъци, под които има плътен лепилен слой. Примерна схема за закрепяне на дюбелите при плочи от полистирол или каменна вата:

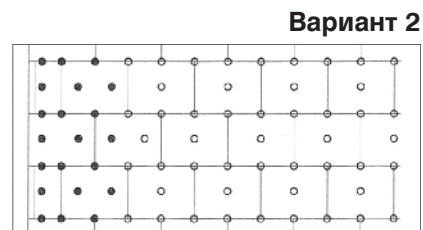
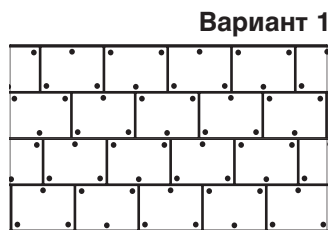

5 Монтирайте дюбелите така, че главите им да не стърчат над топлоизолацията. За целта, преди да ги поставите, направете фрезенк за главата на дюбела, а след като ги монтирате, запълнете отворите преди основния шпакловъчен слой. Така ще получите равномерна шпакловка без излишен разход на материал.



6 Използвайте полистиролни капачки, за да скриете главите на дюбелите при полистиролни плочи с дебелина над 8 см. С фреза направете отвори с дълбочина 0,5 - 1 см. Монтирайте дюбелите и върху тях поставете полистиролните капачки. Този процес ще ви спести шпакловъчна смес при загладането.





Как да оформим топлоизолационна система около прозорец?

Отворите около прозорците и вратите са зони с интензивно динамично натоварване. Непрекъснатото отваряне и затваряне на вратите и случайните механични сътресения при натоварена експлоатация подлагат покритията на натоварване. С течение на времето е възможно да се появяват пукнатини.

✓ Риск от напукване

При силни натоварвания е възможно в неукрепените зони и ъглите около отворите за прозорците и вратите да се появят пукнатини.

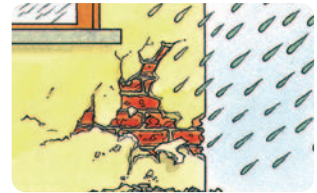

✓ Проникване на влага

Напукването на топлоизолацията създава пролуки за проникване на влага. С времето влагата нарушава качествата на основата, топлоизолацията и мазилката.

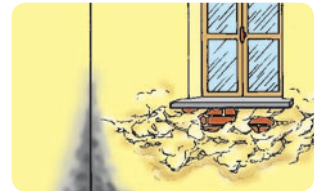

✓ Замръзване на проникнала вода

Фасадите се мокрят при валеж. През пукнатини, възникнали от неправилно укрепени рискови зони, в покритието прониква вода. При отрицателни температури водата замръзва. С времето този процес механично разрушава околния материал.



РЕШЕНИЕ!

Укрепете допълнително натоварените зони около вратите и прозорците. Защитете ъглите на конструкцията. Изпълнете детайлите според указаните схеми. Така ще осигурите дълготрайност на системата дори при интензивни натоварвания.

1 Схема за изпълнение на топлоизолационна система при обръщане на врати и прозорци

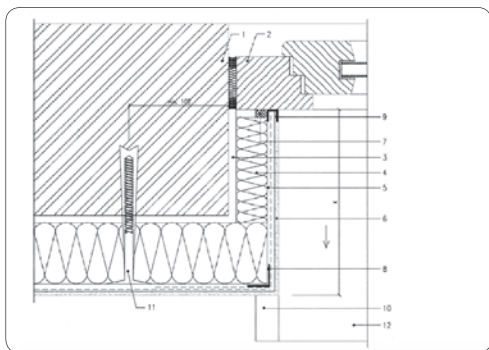

1. Основна конструкция
2. Прозоречна рамка
3. Лепилен състав
4. Топлоизолационна плоча
5. Шпакловка с армираща мрежа
6. Тънкослойна мазилка
7. Ъглов защитен профил с мрежа
8. Прозоречен профил
9. Подпрозоречен парапет
10. Закрепващ дюбел
11. Подпрозоречна дъска

2 Схема на изпълнение на врати и прозорци, монтирани в една равнина с фасада

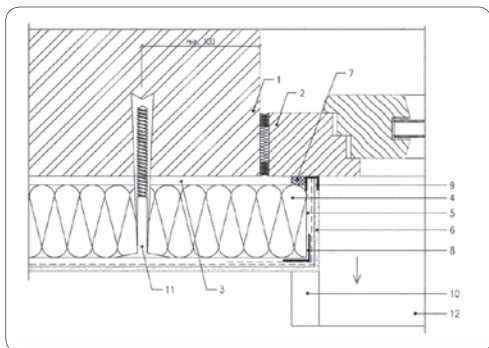

1. Основна конструкция
2. Подпрозоречна рамка
3. Лепилен състав
4. Топлоизолационна плоча
5. Шпакловка с армираща мрежа
6. Тънкослойна мазилка
7. Предварително пресована уплътнителна лента
8. Ъглов защитен профил с мрежа
9. Прозоречен профил
10. Подпрозоречен парапет
11. Закрепващ дюбел
12. Подпрозоречна дъска

3 Схема на оформяне на топлоизолационна система около подпрозоречен ламаринен парапет

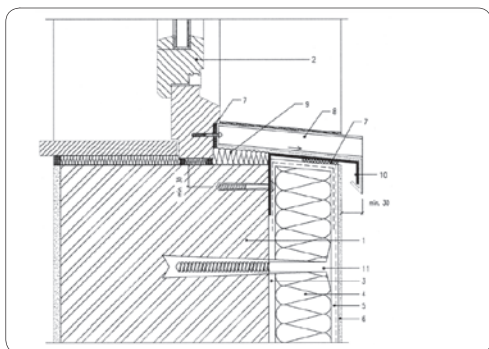

1. Основна конструкция
2. Прозоречна рамка
3. Лепилен състав
4. Топлоизолационна плоча
5. Шпакловка с армираща мрежа
6. Тънкослойна мазилка
7. Предварително пресована уплътнителна лента
8. Подпрозоречен парапет
9. Полиуретанова пена
10. Усилен профил за закрепване на подпрозоречна дъска
11. Закрепващ дюбел





Как да оформим топлоизолационна система около покрив?

При неправилно полагане на топлоизолационната система около покрива на сградата е възможно да се появят проблеми.

✓ Риск от напукване

Ако при изпълнението на топлоизолационната система около покривната конструкция не се спазва точната технология, е възможно да се появят пукнатини с течение на времето. Пукнатините не са само естетически дефект.

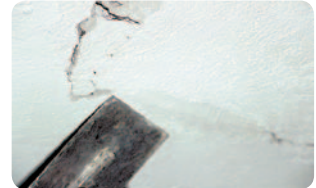

✓ Проникване на влага и вода

През пукнатините в топлоизолационната система започва процес на проникване на влага и вода. Това води до появата на микроорганизми. При отрицателни температури водата замръзва. Лепилният слой също може да бъде засегнат от водата и влагата. Всички тези въздействия намаляват здравината и ефективността на топлоизолацията.

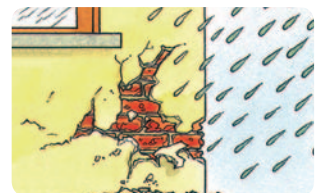

✓ Трудности при изпълнението

При неравна основа около подпокривната конструкция топлоизолационният пласт също няма да бъде равен. Това ще доведе до различна дебелина на зидарията (тухла + топлоизолация) по дължината на стената. Така се затруднява изработката на ламаринената обшивка.



РЕШЕНИЕ!

Спазвайте правилната технология при изпълнение на топлоизолационните системи около покрива.

1 Схема за изпълнение при плосък покрив:

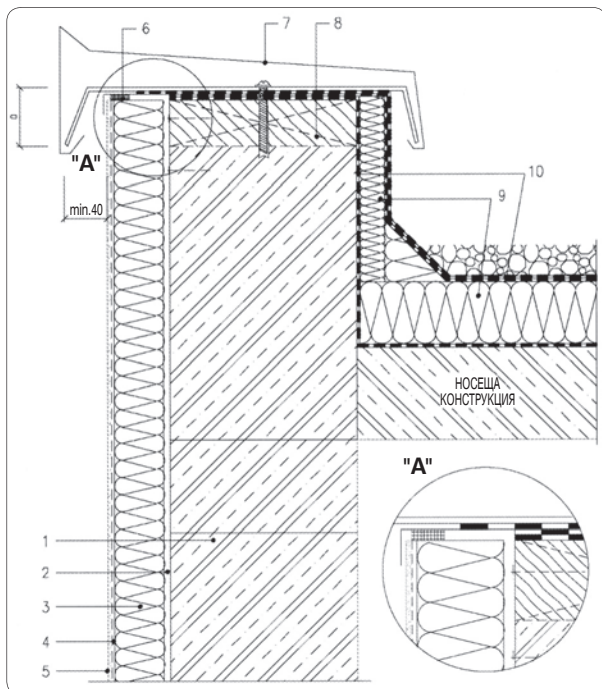

Последователност на работа:

- I Монтиране на топлоизолационните плоскости
- II Изработка на ламаринена обшивка по точно зададени реални размери
- III Полагане на хидроизолация
- IV Полагане на пресована уплътнителна лента
- V Монтиране на ламаринена обшивка

Елементи на схема при отработване на ламаринена покривна обшивка:

1. Основна конструкция
2. Лепилен състав
3. Теплоизолационна плоча
4. Шпакловка с армираща мрежа
5. Тънкослойна мазилка (силикатна, силиконова, полимерна, силикон-акрилатна)
6. Предварително пресована уплътнителна лента
7. Ламаринена обшивка
8. Дървена летва за закрепване на ламаринена шапка
9. Теплоизолация
10. Хидроизолация

2 Схема за изпълнение при скосен покрив

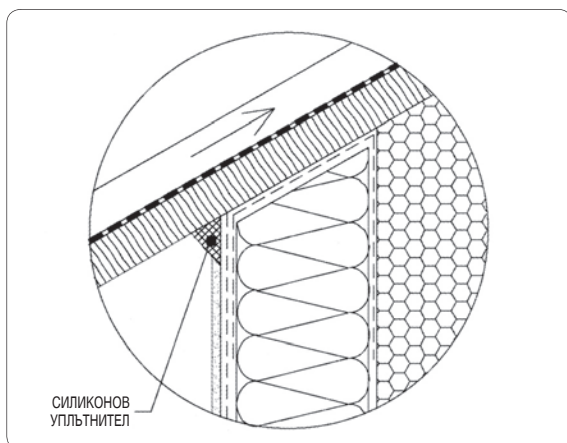



Как да оформим цокъл при топлоизолационна система?

Цокълната област на фасадите е подложена на механични натоварвания и случайни удари. Валежите и влагата в почвата също засягат цокълната област. Не всички топлоизолационни материали издържат на тези условия.

✓ Механични повреди

Случайни удари от преминаващи машини, паркиращи автомобили, неумишлено човешко въздействие и т.н. са в състояние да повредят топлоизолацията и мазилката върху нея.



✓ Повреди от системно мокрене

Цокълната област на сградите често е незащитена от валежи и съответно се мокри обилно. Постоянният процес на мокрене и изсъхване с времето нарушава естетическия вид на сградата. Появилите се нарушения на крайното покритие водят до проникване на вода във вътрешността на топлоизолацията и основата под нея. Замръзването на проникналата вода при отрицателни температури разрушава с времето материалите.

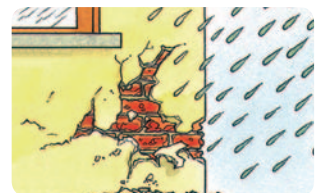

✓ Проникване на влага от почвата

При неправилно положена или нарушена хидроизолация в цокълната област прониква влага. Това води до разрушаване на покритията и отлагане на соли върху повърхността на мазилката. Влагата силно намалява топлоизолационните качества на материалите.



РЕШЕНИЕ!

За да издържат на повишените натоварвания в цокълната област, два от компонентите на топлоизолационната система се заменят с по-подходящи материали.

ИЗПОЛЗВАНИ ПРОДУКТИ

1 Използвайте екструдирани полистирол

Експандираният полистирол (EPS-F) трябва да бъде заменен с екструдирани (XPS). Екструдираният полистирол е по-плътен и има значително по-голяма механична якост. Това го прави устойчив на натоварване при случайни удари и натиск. Този материал не попива вода, което е предимство при наличието на влага в цокълната област на фасадата.

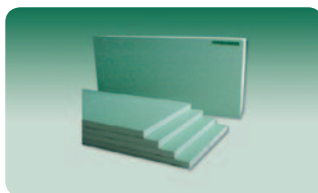

2 Използвайте за крайно покритие мозаечна мазилка

Специално за тази част от фасадата се използва **weber.pas Мармолит**. Тази мозаечна мазилка е с добри водоотблъскващи свойства и изключително устойчива на механични натоварвания. Естествените камъчета ѝ придават устойчиви и непроменливи цветове.



weber.pas Марمولит
стр. 190

3 Възможност за декоративни решения

С **weber.pas Марمولит** е възможно да се изпълнят и декоративни елементи, като се използва самозалепваща хартиена лента за очертаване границите между отделните полета. Преди полагане на следващия цвят мазилка се изчаква един ден, докато изсъхне предната. Тази лесна за изпълнение технология не поставя ограничения пред творческото ви въображение.

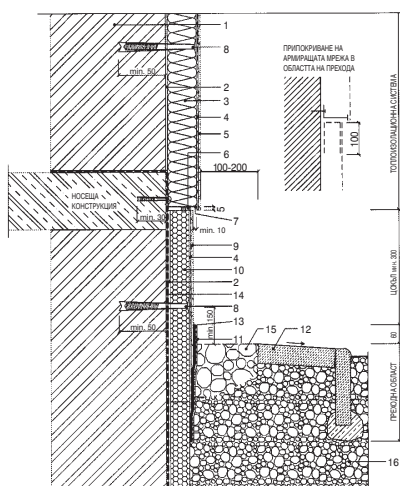

Елементи на схемата:

1. Носеща конструкция
2. Лепилен слой
3. Теплоизолационна система
4. Армиращ слой с мрежа
5. Тънкослойна мазилка
6. Пресована уплътнителна лента
7. Цокълен профил с водобран
8. Закрепващ дюбел
9. Крайно покритие
10. Теплоизолационни плочи с екструдирани полистирол
11. Хидроизолационно фолио
12. Тротоарни плочи
13. Хидроизолация
14. Хидроизолация
15. Филц мин. 50 mm
16. Насипен бетон

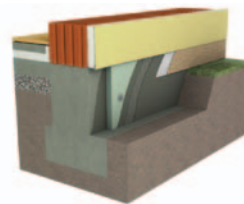



Как да реновираме стара фасада?

С течение на времето добрият външен вид на фасадите на сградите се нарушава. Появяват се цялостно или частично увредени участъци, ронещи се места, подкожухена или паднала мазилка. Мазилката изпълнява важна защитна функция на конструкцията на сградата и ако тя не се възстанови (реновира), повредите ще се разпрострат и ще заплашат конструктивната здравина на сградата.

✓ Правилно диагностициране

Преди реновиране е задължително да се направи пълно изследване на сградата. Целта е да се установят източниците на проблемите. Най-важните фактори са нивото на влагата, солите и микроорганизмите в зидарията и мазилките. Обърнете внимание и на дълбочината на разпространението им. Ако не решите генерално проблемите, ефектът от ремонта ще бъде краткотраен.



✓ Постигане на автентичен вид

Голяма част от старите сгради са паметници на културата. Ремонтните работи по сградите се извършват със съвременни материали, които не са съществували при строежа на сградата. Това усложнява реновирането, тъй като трябва да се запази автентичният вид.



✓ Съчетаване на материалите

Използваните в миналото материали са предимно на варова основа, докато съвременните са на циментова или полимерна основа. Съчетаването на нови и стари материали изисква специални технологии. Критичните участъци са свързването между старата мазилка и възстановените участъци, където се акумулират напрежения, вследствие на различните температурни разширения.



✓ Паропропускливост

Материалите на варова основа имат много висока паропропускливост. Ако бъдат заменени или запечатани с неподходящо покритие, ще се наруши свободното преминаване на водните пари. Това е предпоставка за образуване на мухъл, конденз и висока влажност.

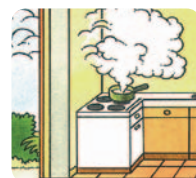

✓ Нестабилна основа

Реновирането на стари сгради се усложнява от силно прахени, замърсени и ронливи основи и зидарии. От съществена важност е основите да бъдат добре обработени преди полагането на новите покрития.



РЕШЕНИЕ!

Към реновиране на фасадите на стари сгради да се пристъпва само след обстойно диагностициране на сградата. Ако анализите покажат влажност на зидовете над 20%, висока степен на засоленост или нарушена конструкция на сградата, е необходимо да откриете и отстраните причините за това.

ИЗПОЛЗВАНИ ПРОДУКТИ

- 1** Повредената стара мазилка се изкътва до здраво и зидът се почиства.



- 2** Основата се почиства с въздушна или водна струя под високо налягане. Запълнете фугите между тухлите с **weber 202P Хастарна мазилка**. След пълното изсъхване на мазилката третирайте цялата основа с дълбочинен задравяващ грунд **weber P61**.



- 3** Разредете 1 част **weber Н-Грунд** с 4 части вода. Получената смес добавете към сухата **weber 202 P Хастарна мазилка** до постигане на подходяща за измазване смес. Запълнете всички дупки или оронени участъци.

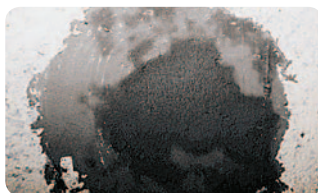

- 4** Основният пласт **weber 202P Хастарна мазилка** се нанася на ръка или с машина при максимална дебелина 20 - 30 mm. При необходимост от по-дебел пласт мазилка измазването се прави на два пъти, докато долният пласт е още влажен. Повърхностната структура се оформя чрез изпердашване. Изчакайте пълното ѝ изсъхване. За постигане на гладка повърхност върху хастара нанесете **weber.san Сива фина мазилка**.



- 5** Като повърхностно покритие се нанасят силикатни, силиконови фасадни бои или мазилки, също така могат да се използват и благородни минерални мазилки от гамата на Вебер.



weber 202P
Хастарна мазилка
стр. 218



weber P61 Грунд
стр. 240



weber Н-Грунд
стр. 236



Как да топлоизолираме фасада с минерална вата?

Плочите от минерална (каменна) вата за фасади превъзхождат по дълготрайност, топло- и шумоизолационни свойства плочите от полистирол. Минералната вата има характерни качества, които дават отражение при технологията им на полагане. Несъобразяването с тези особености може да доведе до проблеми.

✓ Високо обемно тегло

Минералната вата е 10 пъти по-тежка от полистирола. Ако при нейното полагане се използват дюбели с пластмасови пирони, е възможно с течение на времето изолацията да се напука или разруши. Минералната вата е много по-силно паропропусклива от полистирола, което налага специалното ѝ укрепване.

✓ Ниска механична якост

Плочите от минерална вата са съставени от фини влакна и при натиск поддават. Ако бъдат използвани за топлоизолация, без да се направи допълнителна шпакловка за заздравяване, е възможно при неволен удар крайното покритие да се разруши.

✓ Плочите не са равномерно дебели

По технологични причини при плочите от минерална вата е възможно да има отклонения в дебелината на отделните платна. След полагане тази дебелина не може да бъде коригирана с шкурене, защото ще се наруши структурата на материала. Това налага шпакловането да бъде в по-дебел слой.

✓ Минералната вата се лепи със специални лепила

Лепилата за каменна вата трябва да притежават по-добра носимоспособност и да имат добро сцепление с топлоизолационните плочи от минерална вата.



РЕШЕНИЕ!

За сигурното и дълготрайно топлоизолиране с плочи от минерална вата е необходимо използването на специални лепилно-шпакловъчни смеси и дюбели. Технологията на полагане също е различна, като е добавена допълнителна шпакловка с цел повишаване на здравината. Всички тези особености са отразени и практически изпитани в топлоизолационната система **weber.therm Престиж**.

ИЗПОЛЗВАНИ ПРОДУКТИ

1 Почистете основата от прах, мазни петна, сажди, лесно отделящи се частици или други фактори, които биха намалили силата на сцепване на лепилото. При полагане на лепилото основата трябва да е суха.



2 Към 5,2 l вода добавете една опаковка 25 kg **weber M752 Лепилно-шпакловъчна смес**. Разбъркайте машинно до получаване на хомогенна смес, без бучки и сухо вещество. Изчакайте 10 min материалът да отлежи и пребъркайте.

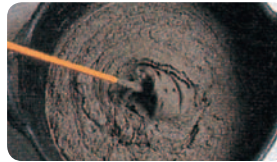

3 С маламашка нанесете тънък пласт върху цялата плоча от каменна вата. Този слой служи за по-добро сцепление между лепилния слой и топлоизолационните плоскости. След като изсъхне, нанесете лепилото като непрекъсната рамка по краищата на плочата. Добавете 5 - 6 топки лепило в средата на плочата.



4 Плочите се полагат и се притискат към стената, като вертикалните фуги се разминават. Минералната вата се реже със специален нож. При необходимост добавете още лепило под плочата, така че да постигнете равна повърхност. Ако между отделните платна се получат фуги, ги запълнете с вата, а не с лепило. Изчакайте 48 часа за пълното изсъхване на лепилото.

5 Укрепете платната с дюбели с метален пирон. Монтирайте дюбелите според указаната схема на стр. 120 върху участъци, под които има лепило.



6 Направете предварителна шпакловка с **M752 Лепилно-шпакловъчна смес**, без да полагате стъклотекстилна мрежа. Изчакайте 48 часа за пълното ѝ изсъхване. Армирайте натоварените зони около вратите и прозорците, като вградете стъклотекстилната мрежа.



7 След пълното изсъхване на армираните рискови зони нанесете по цялата повърхност слой лепилно-шпакловъчна смес с дебелина до 3 mm. Върху него опънете разкроената по размер стъклотекстилна мрежа и с лек натиск на маламашката я вградете в лепилото. Две съседни парчета мрежа се припокриват с ивица около 10 cm. Изравнете повърхността, така че цялата мрежа да е покрита. Като крайно покритие използвайте тънкослойните мазилки **weber.pas Силикатна** или **Силиконова**.



M752 Лепилно-шпакловъчна смес
стр. 154



weber.pas
Силикатна мазилка
стр. 180



weber.pas
Силиконова мазилка
стр. 184





Как да топлоизолираме по-ефективно дома си?

✓ Избор на продукти

Топлоизолацията е ефективна и дълготрайна само ако отделните продукти в нея са със съвместими качества и работят като система. Системата от продукти съчетава качествата на материалите като естетика, топлоизолационни качества, еластичност, механична якост, паропропускливост, дълготрайност и др. Замяната или спестяването на някой компонент от системата води до влошаване на показателите на топлоизолацията по отношение на някои от тези качества.

✓ Технология на полагане

Технологията на полагане се разработва вече над 30 години. За това време е оптимизирана и усъвършенствана точната технология на полагане. Пренебрегването на този опит и нарушаването на технологията и последователността на стъпките влияят негативно на топлоизолационната система. Особено внимание трябва да се обърне на стриктното спазване и на технологичното време между отделните етапи.

✓ Климатични условия

Ниските температури (под +5° C) по време на полагане, както и прекалено високите (над +30 °C), дъждът или прякото слънчево греене могат да нарушат качествата на системата в различните етапи на нейното полагане. Защитете залепените топлоизолационни плочи от Ultra Clima полистирол от директно слънцегреене.

РЕШЕНИЕ!

Основно предназначение на топлоизолацията е да предотвратява изтичането на топлина от вашия дом. Фасадната изолационна система **weber.therm Ultra Clima** намалява загубите на топлина и предпазва вашия дом от студ и горещини в зависимост от климатичните условия. При прилагане на системата разходите за отопление се намаляват до 60%. Системата се прилага еднакво успешно както при нови, така и при топлоизолиране на стари сгради.

1 Теплоизолирането на нови сгради трябва да започне, след като са стихнали естествените процеси на слягане на сградата, за това според различните обстоятелства са необходими около 3 - 12 месеца.

2 Изпълнението на топлоизолацията започва със закрепване на цокъл-профил. Нивелирайте и закрепете с помощта на дюбели профила. Предназначението му е да спомогне за правилното подвеждане на топлоизолационните плочи, както и да предпазва конструкцията от механични наранявания и гризачи.



3 **weber 470P Clima Therm** е лепилно-шпакловъчна смес за лепене и шпакловане на плочи от Ultra Clima полистирол. Разбъркайте лепилно-шпакловъчната смес с електрическа бъркалка. Спазвайте точното съотношение между сухата смес и водата, указано на гърба на опаковката. Оставете разбърканата смес да отлежи 5 - 10 min и след това разбъркайте отново за пълно разтваряне на съставките, преди да започнете нанасянето на сместа.



4 Лепилно-шпакловъчната смес се нанася на непрекъсната ивица около и в близост до кантовете на плочата, а друга част под формата на 5 - 6 топки се разпределя равномерно върху нейната повърхност. Плочите се редят така, че вертикалните fugи между тях в два съседни реда да се разминават на разстояние минимум 1/3 дължина.



5 След изсъхване на лепилото плочите от Ultra Clima полистирол се шлайфат за постигане на равна повърхност. Залепените плочи се закрепват с дюбели с пластмасов пирон за допълнителна механична здравина по предписаните схеми в зависимост от височината на сградата и атмосферните условия в района.



6 Нанесете лепилно-шпакловъчната смес върху топлоизолационните плочи с назъбена маламашка и положете армировъчната мрежа. Всяка ивица мрежа трябва да припокрива съседната на широчина 10 cm. С натиск с гладката страна на маламашката мрежата се вгражда в шпакловъчния слой така, че повърхността да стане равна.



7 След пълното изсъхване на лепилно-шпакловъчната смес грундирайте с **weber.pas Грунд** за тънкослойни мазилки. Грундът изсъхва след минимум 24 часа.



8 За крайно покритие използвайте тънкослойна мазилка **weber.pas Clima**. За оформяне на декоративни елементи е необходимо отделните участъци да се оградят чрез облепване с хартиена самозалепваща лента. След нанасяне на единия цвят мазилка лентата веднага се отстранява. След изсъхване по контурите на вече намазания участък се залепва защитна лента и се полага следващият цвят мазилка, като се внимава да не се зацапат вече готовите повърхности.



ПРОДУКТОВ СЕЛЕКТОР - ТОПЛОИЗОЛАЦИОННИ СИСТЕМИ

С КАКЪВ
ИЗОЛАЦИОНЕН
МАТЕРИАЛ

ВЪРХУ КАКВА
ОСНОВА



Експандиран
полистирол (EPS)



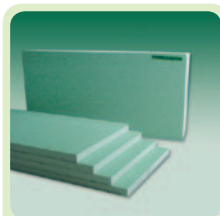

Ultra Clima
полистирол (EPS)

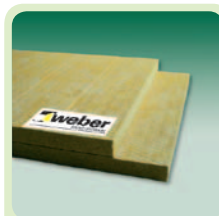

Екструдиран
полистирол (XPS)

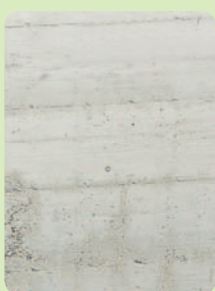

Минерална вата
(MW)

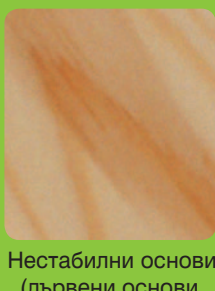
	продукт	стр.	продукт	стр.	продукт	стр.	продукт	стр.
 Бетон	weber.therm Фамилия weber.therm Индивидуален стил	143 145	weber.therm Ultra Clima	142	Подходящо само за цокълната об- ласт при: weber.therm Престиж weber.therm Ultra Clima weber.therm Фамилия weber.therm Индивидуален стил	141 142 143 145	weber.therm Престиж	141
 Тухла	weber.therm Фамилия weber.therm Индивидуален стил	143 145	weber.therm Ultra Clima	142	Подходящо само за цокълната об- ласт при: weber.therm Престиж weber.therm Ultra Clima weber.therm Фамилия weber.therm Индивидуален стил	141 142 143 145	weber.therm Престиж	141
 Стара мазилка	weber.therm Фамилия weber.therm Индивидуален стил	143 145	weber.therm Ultra Clima	142	Подходящо само за цокълната об- ласт при: weber.therm Престиж weber.therm Ultra Clima weber.therm Фамилия weber.therm Индивидуален стил	141 142 143 145	weber.therm Престиж	141
 Нестабилни основи (дървени основи, аквапанели)	weber.therm Флекс	144			Подходящо само за цокълната област при: weber.therm Флекс	 144		

НАЙ-ВАЖНОТО ЗА СИСТЕМАТА „ПРЕСТИЖ“:

- ✓ Превъзхожда всички останали системи по отношение на паропропускливост и шумоизолация
- ✓ Топлоизолационният материал - каменната вата, е негорим и нестареещ
- ✓ Голямо разнообразие на крайни покрития - декоративни мазилки
- ✓ Системата има много добра паропропускливост (може да диша), което подпомага поддържане на оптимален влажностен микроклимат в сградата
- ✓ Изпитана при всякакви условия и натоварвания
- ✓ Висока устойчивост на цвета на мазилката срещу обезцветяване

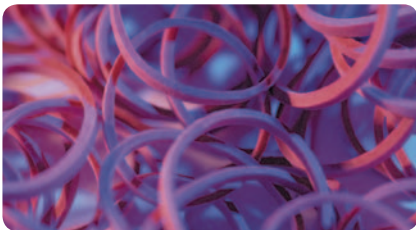
НАЙ-ВАЖНОТО ЗА СИСТЕМАТА „ФЛЕКС“:

- ✓ Висока устойчивост на напуквания вследствие на нестабилна основа
- ✓ Лесен метод на полагане - използват се готови за нанасяне разтвори
- ✓ Добра паропропускливост
- ✓ Специализирана за полагане върху дървени и други нестабилни основи

НАЙ-ВАЖНОТО ЗА СИСТЕМАТА „ИНДИВИДУАЛЕН СТИЛ“:

- ✓ Лесна за полагане
- ✓ Добра паропропускливост за поддържане на оптимален микроклимат в сградата
- ✓ Добри топлоизолационни качества
- ✓ Висока устойчивост на цвета на мазилките срещу стареене
- ✓ Възможност за артистични основи

НАЙ-ВАЖНОТО ЗА СИСТЕМАТА „ФАМИЛИЯ“:

- ✓ Лесно и бързо полагане
- ✓ Богато разнообразие на завършващи покрития
- ✓ Системата е паропропусклива (може да диша), което подобрява микроклимата в сградата
- ✓ Изпитана при всякакви метеорологични условия и натоварвания
- ✓ Висока степен на устойчивост на цветовете на мазилките срещу стареене

НАЙ-ВАЖНОТО ЗА СИСТЕМАТА „ULTRA CLIMA“:

- ✓ Системата е паропропусклива
- ✓ Създава комфорт във вашия дом
- ✓ Постига висок коефициент на топлоизолиране
- ✓ Много добра износоустойчивост, механична якост и дълготрайност
- ✓ Висока устойчивост на цвета на мазилките срещу стареене
- ✓ Избор между 248 цвята и 5 структури на декоративната мазилка

	EPS	Ultra Clima EPS	XPS	Каменна вата
Топлоизолация (коефициент на топлопреминаване λ)	$\lambda = 0,041 - 0,036$	$\lambda = 0,031 - 0,033$	$\lambda = 0,044 - 0,035$	$\lambda = 0,044 - 0,036$
Паропреминаване (коефициент на дифузия на водни пари μ)	$\mu = 20 - 100$	$\mu = 20 - 50$	$\mu = 100 - 300$	$\mu = 1,5 - 2$
Клас на горимост	DIN E1 (трудногорим)	DIN E1 (трудногорим)	DIN E1 (трудногорим)	DIN A1 (негорим)



Топлоизолационни системи

В последните години топлоизолирането на сградите се наложи като алтернатива на скъпите енергийни ресурси. Най-важният ефект от този процес е промяната на разбиранията по отношение на топлоизолацията. Макар цената все още да е важен фактор, все повече инвеститори и собственици обръщат внимание на ефективността и дълготрайността. Тези два показателя се постигат само с практически изпитани продукти.

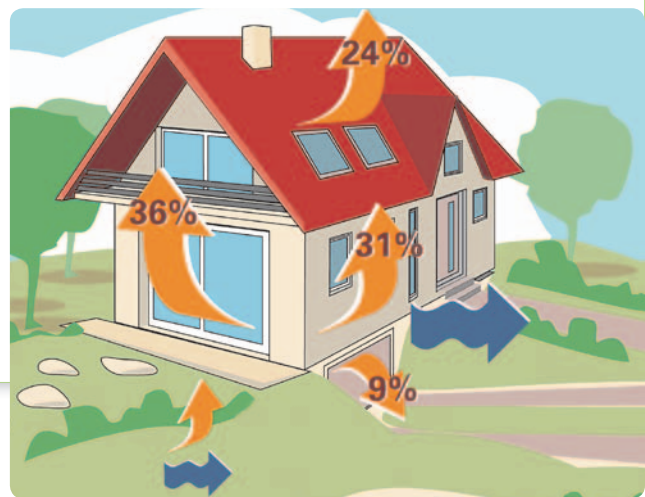

Защо да изберете топлоизолация от Вебер?



weber.therm Престиж

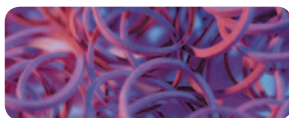

weber.therm Флекс



weber.therm
Индивидуален стил



weber.therm Фамилия



weber.therm Ultra Clima

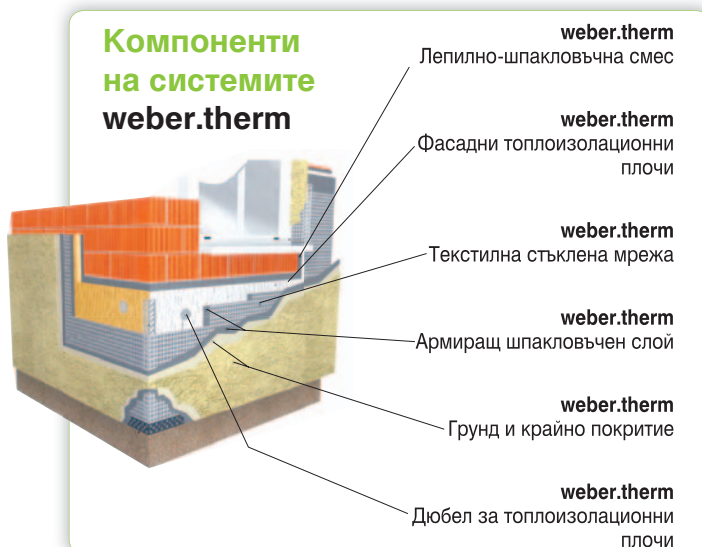

✓ Предлага се не случаен набор от продукти, а цялостни системи, чиито отделни компоненти са създадени да работят заедно. Ако изпълните топлоизолацията със случайни продукти, е много вероятно един от тях да компрометира цялата система.

✓ Всички топлоизолационни системи на Вебер са сертифицирани и практически изпитани в независими лаборатории. В техническата карта на всяка топлоизолационна система можете да видите нейните ефективни показатели. Тези параметри са резултат от сериозни изпитания при значително по-сурови условия от обичайните за България.

✓ Топлоизолационните системи на Вебер се изпълняват при непрекъснат технически контрол. Специалистите ни са преминали пълен курс на обучение и спазват стриктно технологичния процес на полагане. Това ви предпазва от риска топлоизолацията да бъде положена по неправилна технология.

✓ Топлоизолационните системи на Вебер се ползват с отлична репутация в над 38 страни като Германия, Великобритания, Австрия, Швейцария и др.

✓ Топлоизолационните системи на Вебер покриват нормите за енергийна ефективност. Това ви дава основание за кандидатстване по различни програми, осигуряващи финансови облекчения при полагане на топлоизолация.

Защо „топлоизолационна система“, а не „топлоизолация“?

ИЗПОЛЗВАНИТЕ МАТЕРИАЛИ

Когато се говори за топлоизолация, ние от Вебер разбираме многопластова система, съставена от специално произведени материали, всеки от които оптимално се свързва с останалите. Така подобрите материали образуват цялостна система и единствено този подход гарантира ефективността и дълготрайността на топлоизолацията.

КОНКРЕТНИТЕ УСЛОВИЯ

Топлоизолационните системи на Вебер са проектирани с оглед климатичните условия в страната и утвърдената с годините строителна практика. Предлагаме няколко системи така, че всеки да може да направи подходящия за конкретните условия избор. Най-същественото в случая е, че всяка от тях постига оптимална енергийна ефективност и по-бързо изплащане на инвестицията от направените икономии на горива, електричество и други източници на топлинна енергия.

ТОПЛОИЗОЛАЦИОННИ КАЧЕСТВА

Основният критерий за оценка на топлоизолационните свойства на ограждащите сградата стени и други елементи на строителната конструкция е коефициентът на топлопреминаване U (W/m^2K). Той отразява количеството топлина, което преминава през площ от $1 m^2$ на ограждащата конструкция за време 1 sec и температурна разлика от двете ѝ страни $1^\circ K$. Максималната стойност е нормативно определена за всяка страна, като топлоизолационните системи на Вебер напълно покриват европейските норми.

ЕЛАСТИЧНОСТ

Топлоизолационната система трябва да има известна еластичност, за да може да компенсира неизбежните линейни термични или влажностни разширения и деформациите вследствие слягане на сградата. Особено внимание трябва да се обърне при специфични основи като плочи от дървесни материали, дъсчени обшивки, гипскартон, гипсофазер и др. материали. Топлоизолационните системи на Вебер са съобразени спрямо конкретната основа, на която ще се полагат.

МЕХАНИЧНА ЯКОСТ

Завършената топлоизолационна система покрива показатели за здравина, които отговарят на европейските строителни стандарти за механична якост и устойчивост на натоварвания.

ПАРОПРОПУСКЛИВОСТ

Паропропускливостта е свойството на топлоизолационната система да пропуска водните пари и те свободно да преминават и да се изпаряват в околното пространство. По този начин влагата не се задържа в помещенията. Това предотвратява появата на конденз и микроорганизми. Единицата за измерване на паропропускливост е коефициентът μ , който показва съпротивлението при преминаване на водните пари през даден материал.

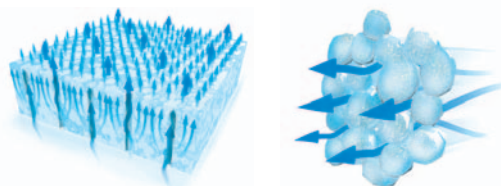

ДЪЛГОТРАЙНОСТ

Полагането на топлоизолация е скъп и трудоемък процес. Затова топлоизолационните системи на Вебер са проектирани да имат експлоатационен период, сравним с живота на самата сграда. Това може да бъде постигнато единствено при полагане на цялостни топлоизолационни системи с гарантирани от производителя качества.

ЕСТЕТИКА

Наред с техническите характеристики Вебер обръща голямо внимание и на естетиката на топлоизолационните си системи, като за крайни покрития се използват най-подходящите за дадената система тънкослойни декоративни мазилки. Те съчетават защитни качества и устойчивост на атмосферните влияния с богата цветова палитра и различни повърхностни структури. Повече информация за мазилките може да намерите в раздел „Крайни покрития“, стр. 164.



Подробна информация за полагане на топлоизолационни системи



Полагането на топлоизолация трябва да се извършва само от квалифицирани специалисти. Познаването на детайлите в технологията и спецификите на материалите е задължително условие за постигане на ефективна и дълготрайна топлоизолация. Не променяйте или спестявайте материали. Между отделните процеси спазвайте стриктно технологичното време за съхнене на материалите. С близо 40-годишния си опит в създаване на топлоизолационни системи, концернът Вебер е постигнал максимална ефективност и дълготрайност на предлаганите материали.

1 ПРОВЕРЕТЕ ОСНОВАТА

Добре подготвената основа осигурява нисък разход на материал и съкращава времето за полагане на топлоизолацията. Здравата и товарноспособна основа удължава живота на всички покрития. В най-честите случаи подготовката на основата минава през следните етапи:



✓ Почистете основата

Отстранете всички лесно отделящи се частици боя. Ако е наложително - отстранете цялото старо покритие от боя. Почистете замърсявания от сажди или мазни петна.



✓ Поправете основата

Отстранете ронливите участъци стара мазилка. Ако по основата има избили петна от соли, отстранете ги механично.



Грундирайте с **weber P61 Грунд** за заздравяване на ронливи основи. Липсващите участъци мазилка измажете с **weber 201P Хастарна мазилка**. При тухлена зидария запълнете добре фугите между тухлите.

✓ Покрийте прозорците

Покрийте с полиетиленово фолио всички детайли, които няма да топлоизолирате. Така ще ги предпазите от замърсяване по време на работа.

2 ПОДВЕДЕТЕ ТОПЛОИЗОЛАЦИЯТА

Преди полагане на топлоизолацията монтирайте в цокълната област подвеждащ профил. Хоризантирайте го внимателно, защото това ниво подвежда цялата фасада.



Задължително е да използвате профил, чиято ширина е съобразена с дебелината на топлоизолационната плоча. Големи отклонения на фасадата могат да бъдат компенсирани с плочи с различна дебелина.

3 ПОЛОЖЕТЕ ТОПЛОИЗОЛАЦИОННИТЕ ПЛОЧИ

Топлоизолационните плочи от полистирол се монтират, като по краищата им се нанася непрекъсната рамка лепило, а в средата на плочата се слагат 4 - 6 топки лепило. При плочи от минерална (каменна) вата лепилото се нанася на тънък слой по цялата повърхност на плочите, а после се прави рамка и 4 - 6 топки. Плочите се редят на принципа на зидарията, като вертикалните им fugи се разминават. Ако между плочите се получат по-големи fugи, ги запълнете с парчета полистирол или вата, а не с лепило. Изчакайте минимум три дни за пълното изсъхване на лепилото.



4 УКРЕПЕТЕ С ДЮБЕЛИ

Плочите от полистирол се закрепят с дюбели с пластмасови пирони. Плочите от каменна вата задължително се укрепят с дюбели с метален пирон. Уверете се, че дюбелите са надеждно закрепени към основата. Съобразете броя дюбели спрямо конкретните условия - височина на сградата, използван топлоизолационен материал, климатични условия и сила на вятъра. Дюбелите се разполагат по точно определена схема.



Ако топлоизолационните плочи от полистирол са с дебелина над 8 cm, направете с фреза отвор с дълбочина 1,5 cm. Монтирайте дюбела, а след това покрийте главата му с полистиролна капачка. Ако не се използва капачка, отворът трябва да е с фрезенк 0,5 cm. Важно е главите на дюбелите да не стърчат над плочите, затова преди полагане направете фрезенк в топлоизолационните плочи.

5 АРМИРАЙТЕ РИСКОВИТЕ ЗОНИ

Зоните около прозорците и ъглите на основата се армират допълнително. Това ги защитава от натоварването при експлоатацията и от случайни удари. Използвайте алкалоустойчива армировъчна мрежа.



✓ **Монтирайте ъгловите и еркерните профили**
Най-лесно и точно ъглите се оформят с готови профили. Нанесете лепилно-шпакловъчната

смес, положете профила и вградете мрежата му в лепилния слой. Ако не разполагате с готови профили, използвайте два пласта армировъчна мрежа, като парчето се загъва и залепва върху стената от другата страна на ъгъла на ивица, широка поне 20 cm.



✓ Диагонално армиране около врати и прозорци

Нанесете лепилото върху основата. Върху него положете парче армировъчна мрежа с размер около 20x40 cm. С лек натиск с маламашката вградете мрежата в лепилото, докато не се покрие изцяло.

6 АРМИРАЙТЕ ЦЯЛАТА ФАСАДА

Изчакайте пълното изсъхване на армираните рискови зони. Нанесете лепилно-шпакловъчната смес по цялата основа, включително и върху вече армираните зони. Положете предварително разкроените парчета армираща мрежа и с лек натиск на маламашката я вградете в шпакловката. При необходимост добавете още шпакловъчна смес до пълното покриване на мрежата. Трябва да постигнете равно покритие. Изчакайте до пълното му изсъхване.

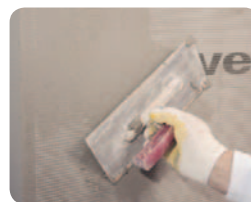

7 ПОЛОЖЕТЕ КРАЙНОТО ПОКРИТИЕ

Не всички мазилки или бои са подходящи за крайни покрития при топлоизолиращи системи. Две са основните правила за избор на крайно покритие:



✓ Дебелината на крайното покритие трябва да е минимум 1,5 mm. Това осигурява механична защита и здравина на топлоизолацията от случайни удари.

✓ Крайното покритие трябва да е с цвят с коефициент HBW > 30%. Този коефициент показва в каква степен покритието поема слънчевите лъчи. При много тъмни и наситени цветове фасадата ще се нагрява силно, което води до нейното разрушаване.



ЛЕПИЛНО-
ШПАКЛОВЪЧНА
СМЕСТОПЛО-
ИЗОЛАЦИОННИ
ПЛОЧИСТЪКЛОТЕКСТИЛНА
АРМИРОВЪЧНА
МРЕЖАГРУНД ЗА ТЪНКО-
СЛОЙНИ МАЗИЛКИ

КРАЙНИ ПОКРИТИЯ



weber.therm
Фамилия



weber 460P
стр. 150



EPS-F



Стъклотек-
стилна мрежа



weber.pas
Грунд
стр. 196



weber.pas
Колорит
стр. 188



weber.pas Сили-
кон-акрилатна
мазилка
стр. 186



weber.therm
Престиж



weber M752
стр. 154



Минерална
вата



Стъклотек-
стилна мрежа



weber.pas
Грунд
стр. 196



weber.pas Сили-
конова мазилка
стр. 184



weber.pas Сили-
катна мазилка
стр. 180



weber.therm
Ultra Clima



Weber 470P
стр. 152

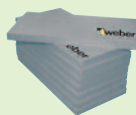

Ultra Clima
EPS



Стъклотек-
стилна мрежа



weber.pas
Грунд
стр. 196



weber.pas
Ultra Clima мазилка
стр. 182

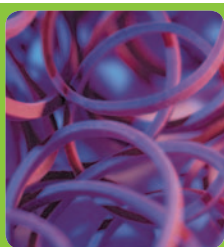

weber.therm
Флекс



weber M707
стр. 156



weber M708
стр. 158



EPS-F



Стъклотек-
стилна мрежа



weber.pas
Грунд
стр. 196



weber.pas Сили-
конова мазилка
стр. 184



weber.therm
Индивидуален
СТИЛ



weber 460P
стр. 150



EPS-F



Стъклотек-
стилна мрежа



weber.pas
Грунд
стр. 196



weber.min
Благородна
мазилка
стр. 198



weber.therm Престиж

ТОПЛОИЗОЛАЦИОННИ СИСТЕМИ

ПРИЛОЖЕНИЕ

- Негорима
- Шумоизолираща
- Дълготрайна



Топлоизолационна система, изпълнена с плочи от каменна вата.

ПРЕДНАЗНАЧЕНИЕ НА ПРОДУКТА

Топлоизолационна система за постигане на максимални топло- и шумоизолационни резултати.

Изпълнена с плочи от каменна вата за топлоизолация, което я прави устойчива на екстремни атмосферни и топлинни натоварвания. В системата са включени стилни и модерни крайни покрития в 248 цвята и 6 повърхостни структури. Системата „Престиж“ предлага спокойствие, комфорт и уют в сградата, постигнати с дълготрайни и изпитани материали.

НАЙ-ВАЖНОТО ЗА СИСТЕМАТА „ПРЕСТИЖ“:

- Максимални резултати по отношение на паропропускливост и шумоизолация
- Топлоизолационният материал - каменната вата, е негорим и нестареещ
- Голямо разнообразие на декоративни мазилки
- Най-силно изразена паропропускливост
- Изпитана при всякакви условия и натоварвания
- Висока устойчивост на цвета на мазилката срещу обезцветяване
- При полагането на системата се използва допълнителен, заздравяващ слой лепилно-шпакловъчен разтвор

КОМПОНЕНТИ НА WEBER.THERM „ПРЕСТИЖ“

- weber M752
Лепилно-шпакловъчна смес -
стр. 154
- Фасадни топлоизолационни плочи
от каменна минерална вата
- weber.therm Дюбел с метален пирон
- weber.therm
Стъклотекстилна алкалоустойчива
армировъчна мрежа
- weber.pas Грунд -
стр. 196
- weber.pas Силикатна мазилка -
стр. 180
- weber.pas Силиконова мазилка -
стр. 184

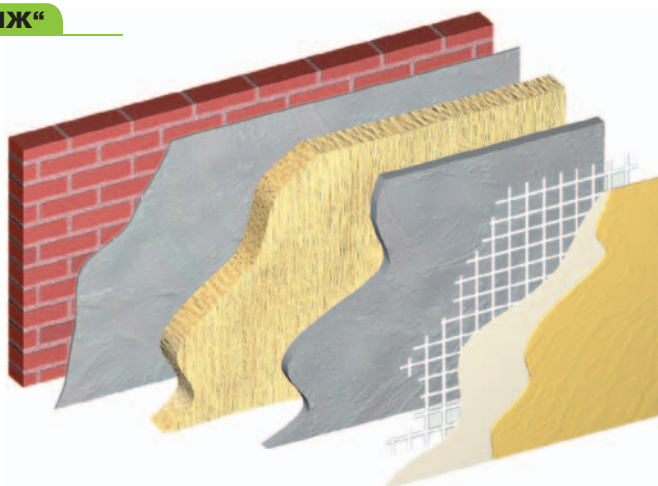

weber.therm Ultra Clima

ТОПЛОИЗОЛАЦИОННИ СИСТЕМИ

ПРИЛОЖЕНИЕ

- Повишени топлоизолационни качества
- Изключително паропропусклива
- Голямо разнообразие от цветове и структури

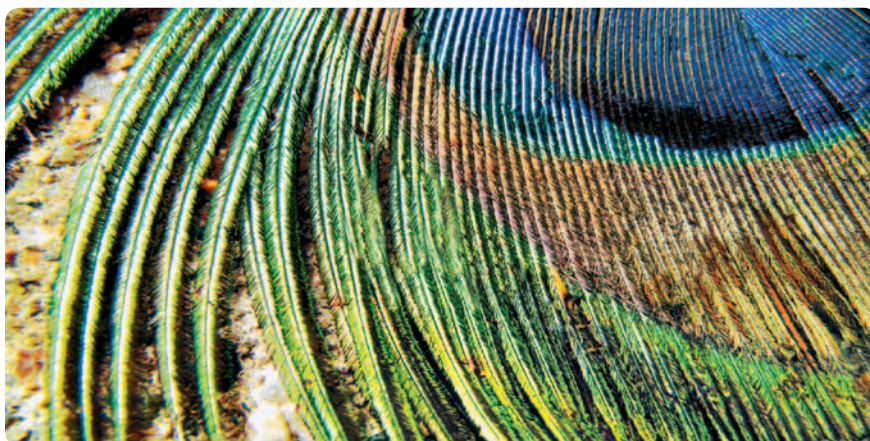

Топлоизолационна система на база Ultra Clima полистирол.

ПРЕДНАЗНАЧЕНИЕ НА ПРОДУКТА

Топлоизолационна система с повишени топлоизолационни свойства, изпълнена с Ultra Clima фасаден полистирол с различна дебелина на изолационния материал.

Ultra Clima полистиролът се отличава от обикновения EPS-F с по-голямата плътност на материала и допълнителните графитни гранули, вградени в него, откъдето идва и по-добрата изолационна способност.

Графитът има уникални свойства да отразява и възпрепятства преминаването на инфрачервените и UV лъчи. Това го прави освен прекрасен изолатор и сигурен защитник от проникване на радиация в сградата. Това става при запазена минимална дебелина на платната и плътност. Като цяло използването на Ultra Clima полистирол в топлоизолацията повишава енергийната ефективност на самата сграда.

НАЙ-ВАЖНОТО ЗА СИСТЕМАТА „ULTRA CLIMA“:

- Системата е паропропусклива
- Създава комфорт във вашия дом
- Постига висок коефициент на топлоизолиране
- Много добра износоустойчивост, механична якост и дълготрайност
- Висока устойчивост на цвета на мазилките срещу стареене.
- Избор между 248 цвята и 5 структури на декоративната мазилка

КОМПОНЕНТИ НА WEBER.THERM „ULTRA CLIMA“

- weber 470P
Лепилно-шпакловъчна смес - стр. 152
- Фасадни топлоизолационни плочи експандиран Ultra Clima полистирол
- weber.therm
Дюбел с пластмасов пирон
- weber.therm
Стъклотекстилна алкалоустойчива армировъчна мрежа
- weber.pas Грунд - стр. 196
- weber.pas Clima - стр. 182



weber.therm **Фамилия**

ТОПЛОИЗОЛАЦИОННИ СИСТЕМИ

ПРИЛОЖЕНИЕ

- Дълготрайна
- Лесно изпълнима
- Изпитана и сертифицирана



Оптимално съотношение постигнат ефект–цена.

ПРЕДНАЗНАЧЕНИЕ НА ПРОДУКТА

Класическа топлоизолационна система, изпълнена с фасаден полистирол с различна дебелина според конкретните условия. Всички съставни елементи на **weber.therm Фамилия** са подбрани и практически изпитани така, че да работят в системата. Това осигурява дълготрайност, ефективност и безпроблемна експлоатация в българските климатични условия. Топлоизолационната система е паропропусклива и спомага за здравословния микроклимат в сградата. Избор между 248 цвята и 6 структури на декоративните мазилки.

НАЙ-ВАЖНОТО ЗА СИСТЕМАТА „ФАМИЛИЯ“:

- Добро съотношение цена - топлоизолационен и декоративен ефект
- Лесно и бързо полагане
- Богато разнообразие на завършващи покрития
- Системата е паропропусклива (може да диша)
- Изпитана при всякакви метеорологични условия и натоварвания
- Устойчиви цветове на мазилките

КОМПОНЕНТИ НА WEBER.THERM „ФАМИЛИЯ“

- weber 460P
Лепилно-шпакловъчна смес - *стр. 150*
- Фасадни топлоизолационни плочи експандиран полистирол EPS-F
- weber.therm
Дюбел с пластмасов пирон
- weber.therm
Стъклотекстилна алкалоустойчива армировъчна мрежа
- weber.pas Грунд - *стр. 196*
- weber.pas Силикатна мазилка - *стр. 180*
- weber.pas Силиконова мазилка - *стр. 184*
- weber.pas Силикон-акрилатна мазилка - *стр. 186*
- weber.pas Колорит - *стр. 188*

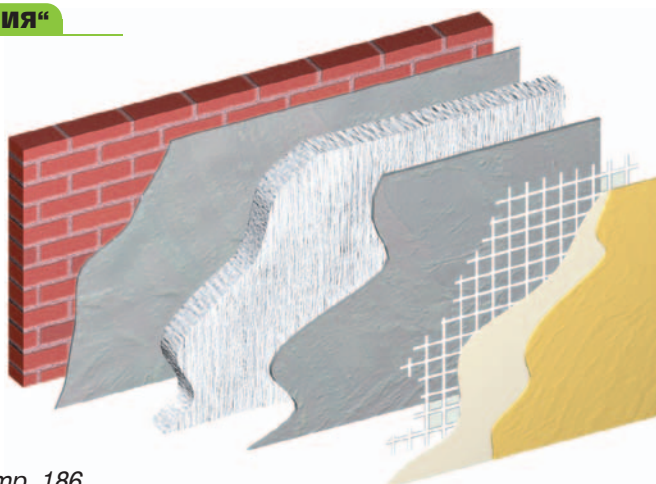

weber.therm Флекс

ТОПЛОИЗОЛАЦИОННИ СИСТЕМИ

ПРИЛОЖЕНИЕ

- Адхезия към дървени повърхности, гипсови и циментови плоскости
- Устойчива при нестабилни основи
- Изпитана и сертифицирана

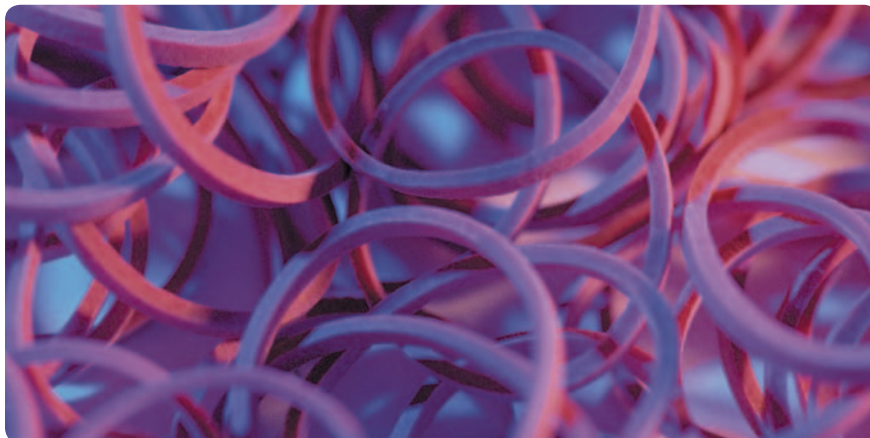

Топлоизолационна система за полагане върху дървени и нестабилни основи.

ПРЕДНАЗНАЧЕНИЕ НА ПРОДУКТА

Системата „Флекс“ е предназначена за полагане върху специфични основи като дърво, гипсокартон, гипсофазер и др. Силно еластична, което ѝ позволява да поема възникналите движения на основата, без това да причини напукване и повреда на топлоизолацията. Може да се използва и като частична топлоизолация около покриви. За топлоизолационен материал се използва фасаден полистирол (EPS-F), като дебелината на плочите варира в рамките на 5 - 8 cm или повече. Богат набор декоративни покрития - силиконови и полимерни мазилки в 248 цвята и 6 вида структура.

НАЙ-ВАЖНОТО ЗА СИСТЕМАТА „ФЛЕКС“:

- Устойчива на напуквания вследствие на нестабилна основа
- Лесен метод на полагане - използват се готови за нанасяне разтвори
- Специализирана за полагане върху дървени, гипсокартонени и други нестабилни основи

КОМПОНЕНТИ НА WEBER.THERM „ФЛЕКС“

- weber M707 Лепилна смес за залепване на EPS-F топлоизолационни плочи - *стр. 156*
- Фасадни топлоизолационни плочи експандиран полистирол EPS-F
- weber M708 Шпакловъчна смес за направа на армирана с мрежа шпакловка - *стр. 158*
- weber.therm Дюбел с метален пирон с винт
- weber.therm Стъклотекстилна алкалоустойчива армировъчна мрежа
- weber.pas Грунд - *стр. 196*
- weber.pas Силикатна мазилка - *стр. 180*
- weber.pas Силиконова мазилка - *стр. 184*

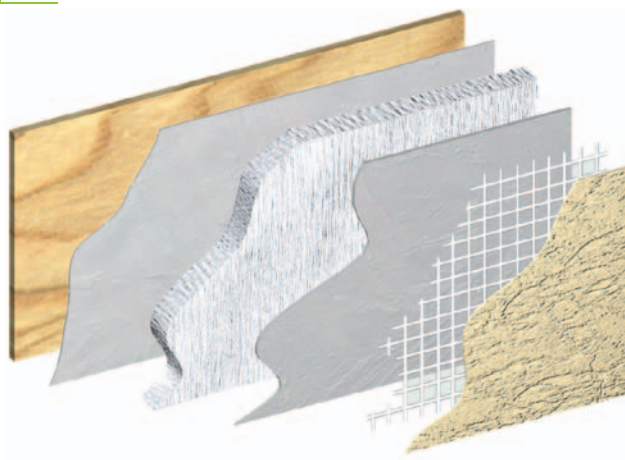

weber.therm Индивидуален стил

ТОПЛОИЗОЛАЦИОННИ СИСТЕМИ

ПРИЛОЖЕНИЕ

- Възможност за декоративни фасадни елементи
- Дълготрайна
- Паропропусклива



Топлоизолационна система на база експандиран пенополистирол за по-артистично оформяне на фасади.

ПРЕДНАЗНАЧЕНИЕ НА ПРОДУКТА

Топлоизолационният материал в системата „Индивидуален стил“ е фасаден полистирол (EPS-F), като дебелината му зависи от метеорологичните условия и варира в рамките на 5 - 8 см или повече. За крайно покритие се използват минерални декоративни мазилки с естествени (т.нар. исторически) цветове при влачена и драскана повърхностна структура. Възможност за допълнителни артистични текстури на крайното покритие.

НАЙ-ВАЖНОТО ЗА СИСТЕМАТА „ИНДИВИДУАЛЕН СТИЛ“:

- Възможност за декоративни фасадни елементи
- Добра паропропускливост за оптимален микроклимат
- Добри топлоизолационни качества
- Висока устойчивост на цвета на мазилките срещу стареене
- 4 типични структури, 43 цвята крайно покритие и неограничен набор от артистични структури
- Ниска цена и лесно полагане

КОМПОНЕНТИ НА WEBER.THERM „ИНДИВИДУАЛЕН СТИЛ“:

- weber 460P
Лепилно-шпакловъчна смес - стр. 150
- Фасадни топлоизолационни плочи експандиран полистирол EPS-F
- weber.therm
Дюбел с пластмасов пирон
- weber.therm
Стъклотекстилна алкалоустойчива армировъчна мрежа
- weber.pas Грунд - стр. 196
- weber.min
Благородна (минерална) мазилка - стр. 198

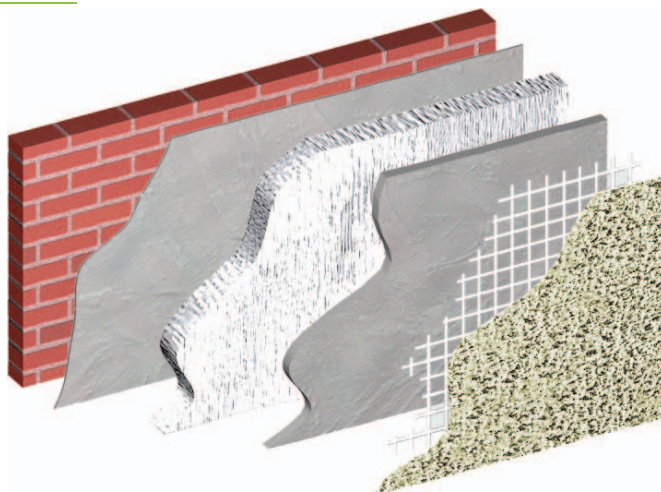

weber 440P

ЛЕПИЛНА СМЕС

КОД: 440 P

**ПРИЛОЖЕНИЕ**

- Лесна обработка
- Студо- и мразо-устойчива
- Добро сцепление към минерални основи



Прахообразна лепилна смес за лепене на топлоизолационни плочи от експандиран полистирол.

ПРЕДНАЗНАЧЕНИЕ НА ПРОДУКТА

Суша прахообразна лепилна смес на база на цимент и полимерни добавки за лепене на фасадни топлоизолационни плочи от експандиран полистирол.

ОПАКОВКА

Книжни чували със защитно фолио	25 kg
Палет	1050 kg

Цени

	лв./kg	лв./опаковка
без ДДС	0.40	10.00
с ДДС	0.48	12.00

СЪХРАНЕНИЕ И ГОДНОСТ

Да се съхранява при следните условия:

В добре затворена оригинална опаковка
В закрити помещения, защитени от влага и вода
Да се предпазва от силно слънце и високи температури
При транспортиране укрепете и фолирайте палетата
Годност 1 година

РАЗХОДНА НОРМА

Около 5 kg сухо лепило за лепене на 1 m² топлоизолационни плочи.
При неравни основи разходът се увеличава.

ТЕХНИЧЕСКИ ДАННИ (при +23° C и относителна влажност 50%)

Плътност	1500 kg/m ³
Коефициент на дифузия на водни пари (μ)	55
Якост на сцепление с бетон	>0,25 N/mm ²
Якост на сцепление при опън с пенополистирен	>0,08 N/mm ²
Необходимо количество вода	5.25 l ±2% за 25 kg суха смес

ДРУГИ ПРИЛОЖЕНИЯ НА ПРОДУКТА

Как да топлоизолираме нова сграда? **стр. 112**

Как да топлоизолираме стара сграда? **стр. 114**

УПОТРЕБА

weber 440P

ЛЕПИЛНА СМЕС

ИЗПОЛЗВА СЕ ЗА:

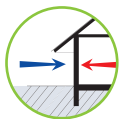

- Вътрешна и външна употреба
- Лепене на полистиролни плоскости
- Монтиране на декоративни детайли от полистирол

ПОДГОТОВКА НА ОСНОВАТА

Основата трябва да е стабилна, товароносима, здрава и суха. Да няма пукнатини, прах, мазнини, както и без замърсявания като остатъци от сажди, люспи от стара боя и др.

ИЗИСКВАНИЯ ПРИ ПОЛАГАНЕ

Да се полага при температура между +5° C и +25° C. Залепените плочи да се защитят от вятър, силно слънчево греене и замръзване 24 часа след полагането. Да не се използва повторно замърсен материал.

НЕОБХОДИМИ ИНСТРУМЕНТИ

- Съд за разбъркване на лепилото
- Миксер/бормашина с бъркалка
- Мистрия
- Метална маламашка
- Съдовете и инструментите трябва да се почистят с вода веднага след употреба

ВАЖНО



- ✓ Винаги разбърквайте разтвора, преди да го използвате
- ✓ Не използвайте замърсен материал
- ✓ Винаги нанасяйте лепилото по рамко-точковия метод

ИНСТРУКЦИИ ЗА ПОЛАГАНЕ

1 Към 5,25 l чиста вода постепенно се добавя 25 kg сух материал. Разбъркайте с машинна бъркалка на бавни обороти сместа, докато се получи еднородна лепилна маса, без бучки или следи от сух материал в нея. След престой от 10 min сместа се разбърква отново, след което материалът е годен за употреба до 3 часа.



2 Лепилната смес се нанася по краищата на топлоизолационните плоскости (като се избягва попадане на материал по ръбовете на плоскостите) и по средата точковообразно, на 5 - 6 топки.



3 Плоскостите се залепват на стената, като в съседните редове вертикалните fugи между тях се разминават.



4 Изчакайте 48 часа до изсъхване на лепилото и монтирайте дюбелите за допълнително механично укрепване на плочите.



5 След дюбелирането топлоизолационните плочи се шлайфат за изравняване на стърчащите краища.



weber 450P

ЛЕПИЛНО-ШПАКЛОВЪЧНА СМЕС

КОД: 450 P

**ПРИЛОЖЕНИЕ**

- Паропропусклива
- Лесна за обработка
- Мразоустойчива



Лепилно-шпакловъчна смес за лепене и шпакловане на топлоизолационни плочи от експандиран полистирол.

ПРЕДНАЗНАЧЕНИЕ НА ПРОДУКТА

Лепилно-шпакловъчна смес за лепене и шпакловане на топлоизолационни плочи от фасаден полистирол, както и за полагане на армирана със стъклотекстилна мрежа защитна шпакловка.

ОПАКОВКА

Книжни чували със защитно фолио	25 kg
Палет	1050 kg

Цени

	лв./kg	лв./опакровка
без ДДС	0.49	12.25
с ДДС	0.59	14.70

СЪХРАНЕНИЕ И ГОДНОСТ

Да се съхранява при следните условия:

В добре затворена оригинална опаковка
В закрити помещения, защитени от влага и вода
Да се предпазва от силно слънце и високи температури
При транспорт укрепете и фолирайте палетите
Годност 1 година

РАЗХОДНА НОРМА

Около 5 kg за 1 m² лепене на топлоизолационни плочи.
Около 3 kg за 1 m² шпакловане.
При неравни основи разходът се увеличава.

ТЕХНИЧЕСКИ ДАННИ (при +23° C и относителна влажност 50%)

Плътност	1500 kg/m ³
Коефициент на дифузия на водни пари (μ)	55
Якост на сцепление с бетон	≥0,25 N/mm ²
Якост на сцепление при опън с пенополистирен	≥0,08 N/mm ²
Необходимо количество вода	5,25 l ±2% за 25 kg суха смес – max 23%

ДРУГИ ПРИЛОЖЕНИЯ НА ПРОДУКТА

Как да топлоизолираме нова сграда? **стр. 112**

Как да топлоизолираме стара сграда? **стр. 114**

УПОТРЕБА

weber 450P

ЛЕПИЛНО-ШПАКЛОВЪЧНА СМЕС

ИЗПОЛЗВА СЕ ЗА:

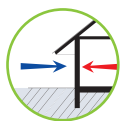

- Вътрешна и външна употреба
- Лепене и шпакловане на полистиролни плоскости
- Монтиране на декоративни детайли от полистирол

ПОДГОТОВКА НА ОСНОВАТА

Основата трябва да е стабилна, товароносима, здрава и суха. Да няма пукнатини, прах, мазнини, както и без замърсявания като остатъци от сажди, люспи от стара боя и др.

ИЗИСКВАНИЯ ПРИ ПОЛАГАНЕ

Да се полага при температура между +5° C и +25° C. Залепените и/или шпакловани плочи да се защитят от вятър, силно слънчево греене и замръзване 24 часа след полагането. Да не се използва повторно замърсен материал.

НЕОБХОДИМИ ИНСТРУМЕНТИ

- Съд за разбъркване на лепилото
- Миксер/бормашина с бъркалка
- Мистрия
- Метална маламашка
- Съдовете и инструментите трябва да се почистят с вода веднага след употреба

ВАЖНО



- ✓ Винаги разбърквайте разтвора, преди да го използвате
- ✓ Не използвайте замърсен материал
- ✓ Винаги нанасяйте лепилото по рамко-точковия метод

ИНСТРУКЦИИ ЗА ПОЛАГАНЕ

1 Към 5,25 l чиста вода постепенно се прибавя 25 kg суха смес и се разбърква до получаване на хомогенна смес. След престой от 10 min сместа се разбърква повторно, след което лепилото е годно за използване в рамките на 3 часа.



2 Лепилото се нанася на непрекъснатата рамка по краищата на топлоизолационните плочи (като се избягва попадането му по ръбовете на плочите) и по средата точнообразно (на 5 - 6 топки).



3 Плочите се полагат и се притискат към стената, като в съседните редове вертикалните fugи между тях се разминават.



4 Изчакайте 48 часа за изсъхване на лепилото и монтирайте дюбели за допълнително механично укрепване на плочите.



5 След дюбелирането топлоизолационните плочи се шлайфат за изравняване на стърчащите краища.



6 Преди полагане на основния армировъчен слой се полага допълнителната армировка при товарените детайли на фасадата. Нанесете лепило с дебелина около 3 - 4 mm и вградете стъкло-текстилната мрежа. С маламашката нанесете още лепилно-шпакловъчна смес, така че мрежата да бъде изцяло покрита. Всеки две съседни платна мрежа се припокриват на ивица, широка 10 cm. Времето за съхнене на шпакловъчната смес е 7 дни, като в зависимост от климатичните условия може да се увеличи.



weber 460P

ЛЕПИЛНО-ШПАКЛОВЪЧНА СМЕС

КОД: 460 P

**ПРИЛОЖЕНИЕ**

- Висока остатъчна еластичност
- Водоустойчива
- С фибри



Лепилно-шпакловъчна смес с армиращи влакна (фибри) за лепене и шпакловане на топлоизолационни плочи от фасаден полистирол, както и за полагане на армирана със стъклотекстилна мрежа защитна шпакловка.

ПРЕДНАЗНАЧЕНИЕ НА ПРОДУКТА

Прахообразна смес за залепване и шпакловане на топлоизолационни плочи от стиропор. За полагане на армирана шпакловка върху минерални основи. За лепене на архитектурни и други декоративни детайли.

ОПАКОВКА

Книжни чували със защитно фолио	25 kg
Палет	1050 kg

Цени

	лв./kg	лв./опаковка
без ДДС	0.62	15.50
с ДДС	0.74	18.60

СЪХРАНЕНИЕ И ГОДНОСТ

Да се съхранява при следните условия:

В добре затворена оригинална опаковка
В закрити помещения, защитени от влага и вода
Да се предпазва от силно слънце и високи температури
При транспорт укрепете и фолирайте палетите
Годност 1 година

РАЗХОДНА НОРМА

Около 5 kg за 1 m² за лепене на топлоизолационни плочи.
Около 3 kg за 1 m² шпакловка.
При неравни основи разходът се увеличава.

ТЕХНИЧЕСКИ ДАННИ (при +23° C и относителна влажност 50%)

Плътност	1500 kg/m ³
Коефициент на дифузия на водни пари (μ)	55
Якост на сцепление с бетон	≥0,25 N/mm ²
Якост на сцепление при опън с пенополистирен	≥0,08 N/mm ²
Необходимо количество вода	5.75 l ±2% за 25 kg суха смес

ДРУГИ ПРИЛОЖЕНИЯ НА ПРОДУКТА

Как да топлоизолираме нова сграда? **стр. 112**

Как да армираме допълнително натоварените детайли? **стр. 118**



УПОТРЕБА

weber 460P

ЛЕПИЛНО-ШПАКЛОВЪЧНА СМЕС

ИЗПОЛЗВА СЕ ЗА:

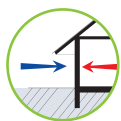

- Лепене и шпакловане на полистиролни плоскости
- Компонент на топлоизолационна система **weber.therm Фамилия**
- Монтиране на декоративни детайли от полистирол

ПОДГОТОВКА НА ОСНОВАТА

Основата трябва да е стабилна, товароносима, здрава и суха. Да няма пукнатини, прах, мазнини, както и без замърсявания като остатъци от сажди, люспи от стара боя и др.

ИЗИСКВАНИЯ ПРИ ПОЛАГАНЕ

Да се полага при температура между +5° C и +25° C. Залепените и/или шпакловани плочи да се защитят от вятър, силно слънчево греене и замръзване 24 часа след полагането. Да не се използва повторно замърсен материал.

НЕОБХОДИМИ ИНСТРУМЕНТИ

- Съд за разбъркване на лепилото
- Миксер/бормашина с бъркалка
- Мистрия
- Метална маламашка
- Съдовете и инструментите трябва да се почистят с вода веднага след употреба

ВАЖНО



- ✓ Винаги разбърквайте разтвора, преди да го използвате
- ✓ Не използвайте замърсен материал
- ✓ Винаги нанасяйте лепилото по рамко-точковия метод

ИНСТРУКЦИИ ЗА ПОЛАГАНЕ

1 Към 5.75 l чиста вода постепенно се добавя 25 kg сух материал и се разбърква до получаване на хомогенна смес. След престой от 10 min сместа се разбърква повторно, след което лепилото е годно за използване в рамките на 3 часа.



2 Лепилото се нанася като непрекъсната рамка по краищата на топлоизолационните плочи (като се избягва попадането му по ръбовете на плочите) и по средата точкообразно (на 5 - 6 топки).



3 Плочите се полагат и притискат към стената, като в съседните редове вертикалните fugи между тях се разминават.



4 Изчакайте 48 часа за изсъхване на лепилото и монтирайте дюбели за допълнително механично укрепване на плочите.



5 След дюбелирането топлоизолационните плочи се шлайфат за изравняване на стърчащите краища.



6 Преди полагане на основния армировъчен слой се полага допълнителната армировка при натоварените детайли на фасадата. Нанесете лепило с дебелина около 3 - 4 mm и вградете стъкло-текстилната мрежа. С маламашката нанесете още лепилно-шпакловъчна смес, така че мрежата да бъде изцяло покрита. Всеки две съседни платна мрежа се припокриват на ивица, широка 10 cm. Времето за съхнене на шпакловъчната смес е 7 дни, като в зависимост от климатичните условия може да се увеличи.



weber 470P

ЛЕПИЛНО-ШПАКЛОВЪЧНА СМЕС

КОД: 470 P

**ПРИЛОЖЕНИЕ**

- Висока паропропускливост
- Удобна дръжка за пренасяне
- С механизъм за лесно отваряне



Лека лепилно-шпакловъчна смес за лепене и шпакловане на полистиролни плочи от Ultra Clima полистирол.

ПРЕДНАЗНАЧЕНИЕ НА ПРОДУКТА

Прахообразна лепилно-шпакловъчна смес за лепене и шпакловане на фасадни топлоизолационни плочи от Ultra Clima експандиран полистирол, съдържаща специални пълнители за намаляване на теглото. Използва се при полагане на топлоизолационни системи, както и за армиране със стъклотекстилна мрежа защитна шпакловка. Компонент от **weber.therm Ultra Clima**. С удобна дръжка за пренасяне.

СЪХРАНЕНИЕ И ГОДНОСТ

Да се съхранява при следните условия:
 В добре затворена оригинална опаковка
 В закрити помещения, защитени от влага и вода
 Да се предпазва от силно слънце и високи температури
 При транспорт укрепете и фолирайте палетите
 Годност 1 година

ТЕХНИЧЕСКИ ДАННИ (при +23° C и относителна влажност 50%)

Плътност	1200 kg/m ³
Коефициент на дифузия на водни пари (μ)	20
Якост на сцепление с бетон	≥0,25 N/mm ²
Якост на сцепление при опън с пенополистирол	≥0,08 N/mm ²
Необходимо количество вода	6.81 l ±2% за 20 kg суха смес

ОПАКОВКА

Книжни чували със защитно фолио	20 kg
Палет	960 kg

Цени

	лв./kg	лв./опаковка
без ДДС	0.89	17.80
с ДДС	1.07	21.36

РАЗХОДНА НОРМА

Около 4 kg за 1 m² за лепене при равна основа.
 Около 2.6 kg за 1 m² шпакловане.
 При неравни основи разходът се увеличава.

ДРУГИ ПРИЛОЖЕНИЯ НА ПРОДУКТА

Как да топлоизолираме нова сграда? **стр. 112**
 Как да армираме допълнително натоварените детайли? **стр. 118**



УПОТРЕБА

weber 470P

ЛЕПИЛНО-ШПАКЛОВЪЧНА СМЕС

ИЗПОЛЗВА СЕ ЗА:

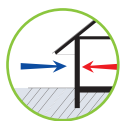

- Вътрешна и външна употреба
- Лепене на полистиролни плоскости
- Монтиране на декоративни детайли от полистирол

ПОДГОТОВКА НА ОСНОВАТА

Основата трябва да е стабилна, товароносима, здрава и суха. Да няма пукнатини, прах, мазнини, както и без замърсявания като остатъци от сажди, люспи от стара боя и др.

ИЗИСКВАНИЯ ПРИ ПОЛАГАНЕ

Да се полага при температура между +5° C и +25° C. Залепените и/или шпакловани плочи да се защитят от вятър, силно слънчево греење и замръзване 24 часа след полагането. Да не се използва повторно замърсен материал.

НЕОБХОДИМИ ИНСТРУМЕНТИ

- Съд за разбъркване на лепилото
- Миксер/бормашина с бъркалка
- Мистрия
- Метална маламашка
- Съдовете и инструментите трябва да се почистят с вода веднага след употреба

ВАЖНО



- ✓ Винаги разбърквайте разтвора, преди да го използвате
- ✓ Не използвайте замърсен материал
- ✓ Винаги нанасяйте лепилото по рамко-точковия метод

ИНСТРУКЦИИ ЗА ПОЛАГАНЕ

1 Към 6.8 l чиста вода постепенно се добавя 20 kg сух материал. Разбъркайте с машинна бъркалка на бавни обороти сместа, докато се получи еднородна лепилна маса, без бучки или следи от сух материал в нея. След престой от 10 min сместа се разбърква отново, след което материалът е годен за употреба до 3 часа.



2 Лепилната смес се нанася по краищата на топлоизолационните плоскости (като се избягва попадане на материал по ръбовете на плоскостите) и по средата точковообразно, на 5–6 топки.



3 Плоскостите се залепват на стената, като в съседните редове вертикалните fugи между тях се разминават.



4 Изчакайте 48 часа до изсъхване на лепилото и монтирайте дюбелите за допълнително механично укрепване на плочите.



5 След дюбелирането топлоизолационните плочи се шлайфат за изравняване на стърчащите краища.



6 Преди полагане на основния армировъчен слой се полага допълнителна армировка при натоварените детайли на фасадата. Нанесете шпакловъчен слой с дебелина 3–4 mm, след което вградете стъклотестилна армировъчна мрежа така, че мрежата да бъде покрита изцяло. Всеки две съседни платна мрежа се припокриват на ивица, широка 10 cm. Времето за съхнене на шпакловъчния слой е 7 денонощия, като в зависимост от климатичните условия то може да се увеличи.



weber M752

ЛЕПИЛНО-ШПАКЛОВЪЧНА СМЕС

КОД: M752

**ПРИЛОЖЕНИЕ**

- Добро сцепление към топлоизолационни плочи от каменна вата
- Паропрopusклива
- Еластична



Прахообразна лепилно-шпакловъчна смес за лепене и шпакловане на топлоизолационни плочи от каменна вата.

ПРЕДНАЗНАЧЕНИЕ НА ПРОДУКТА

За залепване и шпакловане на фасадни топлоизолационни плочи от каменна вата. За монтиране на архитектурни и декоративни детайли. Компонент от топлоизолационна система **weber.therm Престиж**.

ОПАКОВКА

Книжни чували със защитно фолио	25 kg
Палет	1050 kg

Цени

	лв./kg	лв./опакровка
без ДДС	0.79	19.75
с ДДС	0.95	23.70

СЪХРАНЕНИЕ И ГОДНОСТ

Да се съхранява при следните условия:

В добре затворена оригинална опаковка
В закрити помещения, защитени от влага и вода
Да се предпазва от силно слънце и високи температури
При транспорт укрепете и фолирайте палетите
Годност 1 година

РАЗХОДНА НОРМА

Около 5 kg за 1 m² за лепене на топлоизолационни плочи.
Около 4 kg за 1 m² шпакловка.
При неравни основи разходът се увеличава.

ТЕХНИЧЕСКИ ДАННИ

(при +23° C и относителна влажност 50%)

Плътност	1500 kg/m ³
Коефициент на дифузия на водни пари (μ)	55
Якост на сцепление с бетон	≥0,25 N/mm ²
Якост на сцепление при опън с пенополистирен	≥0,08 N/mm ²
Необходимо количество вода	5.2 l ±2% за 25 kg суха смес

ДРУГИ ПРИЛОЖЕНИЯ НА ПРОДУКТА

Как да топлоизолираме нова сграда? **стр. 112**

Как да армираме допълнително натоварените детайли? **стр. 118**

Как да топлоизолираме фасада с минерална вата? **стр. 130**



УПОТРЕБА

weber M752

ЛЕПИЛНО-ШПАКЛОВЪЧНА СМЕС

ИЗПОЛЗВА СЕ ЗА:

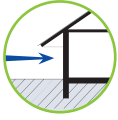

- Лепене и шпакловане на топлоизолационни плоскости от каменна вата
- Монтиране на декоративни детайли от полистирол
- Компонент от топлоизолационна система **weber.therm Престиж**

ПОДГОТОВКА НА ОСНОВАТА

Основата трябва да е стабилна, товароносима, здрава и суха. Да е без пукнатини, прах, мазнини и замърсявания като остатъци от сажди, люспи от стара боя и др.

ИЗИСКВАНИЯ ПРИ ПОЛАГАНЕ

Да се полага при температура между +5° C и +25° C. Залепените и/или шпакловани плочи да се защитят от вятър, силно слънчево греене и замръзване 24 часа след полагането.

НЕОБХОДИМИ ИНСТРУМЕНТИ

- Неръждаем съд за разбъркване
- Миксер/бормашина с бъркалка
- Мистрия
- Маламашка от неръждаема стомана
- Съдовете и инструментите трябва да се почистят с вода веднага след употреба

ВАЖНО



- ✓ Плочите от каменна вата се шпакловат 2 пъти - за подготовка и отделно за армиране
- ✓ Изчакайте изсъхването на подготвителната шпакловка
- ✓ Преди употреба разбърквайте разтвора

ИНСТРУКЦИИ ЗА ПОЛАГАНЕ

1 Сухата смес се прибавя към 5,2 l чиста вода и се разбърква до получаване на хомогенна смес. След престой от 10 min сместа се разбърква повторно, след което лепилото е годно за използване в рамките на 3 часа.



2 Преди полагане на лепилния слой подгответе платната, като нанесете тънък слой (под 1 mm) върху цялата повърхност на гърба на топлоизолационната плоча. След като изсъхне шпакловката, се нанася лепилото на непрекъснатата рамка по краищата на топлоизолационните плочи (като се избягва попадането му по ръбовете на плочите) и по средата точкообразно (на 5 - 6 топки).



3 Плочите се полагат и притискат към стената, като в съседните редове вертикалните fugи между тях се разминават.

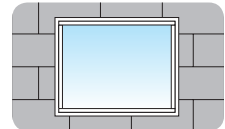

4 Изчакайте 48 часа за изсъхване на лепилото и монтирайте дюбели за допълнително механично укрепване на плочите.



5 Нанесете лепилно-шпакловъчната смес до пълно покриване на плочите от каменна вата. Армирайте със стъклотекстилна мрежа натоварените детайли по фасадата. Изчакайте 72 часа за пълното изсъхване на шпакловката.



6 Нанесете нов слой лепилно-шпакловъчната смес с дебелина около 2 - 3 mm и положете стъклотекстилната мрежа. Вградете я в шпакловъчния слой. Две съседни платна мрежа се припокриват на ивица, широка 10 cm. Времето за съхнене на шпакловъчната смес е 7 дни, като в зависимост от климатичните условия може да се увеличи.



weber M707

ПАСТООБРАЗНО ЛЕПИЛО

КОД: M707

**ПРИЛОЖЕНИЕ**

- Силно еластично
- Мразоустойчиво
- Изпитано в система



Готова за употреба лепилна смес за полистиролни плочи, полагани на дървени и нестабилни основи.

ПРЕДНАЗНАЧЕНИЕ НА ПРОДУКТА

Специално лепило на база изкуствени смоли, предназначено за лепене на топлоизолационни плочи върху основи от дърво, дървесни частици, гипсокартон, гипсофазер, циментови плоскости и други нестабилни основи. Има висока адхезия към тези основи, както и висока остатъчна еластичност след втвърдяване. Компонент при топлоизолационната система **weber.therm Флекс**.

СЪХРАНЕНИЕ И ГОДНОСТ

Да се съхранява при следните условия:
 В добре затворена оригинална опаковка
 В закрити помещения, защитени от влага и вода
 Да се предпазва от силно слънце и високи температури
 Да се пази от замръзване и огън
 При транспорт укрепете и фолирайте палетите
 Годност 1 година

ТЕХНИЧЕСКИ ДАННИ (при +23° C и относителна влажност 50%)

Плътност	1700 kg/m ³
Топлопроводимост (λ)	0,9 W/m.K
Коефициент на дифузия на водни пари (μ)	220
Якост на сцепление при огън между основата и лепилния слой	>0,25 N/mm ²
Според стандарт	ETAG 004

ОПАКОВКА

Пастообразна смес в пластмасови кофи	25 kg
Палет	600 kg

Цени

	лв./kg	лв./опаковка
без ДДС	4.50	112.50
с ДДС	5.40	135.00

РАЗХОДНА НОРМА

Около 4 kg за 1 m².

ДРУГИ ПРИЛОЖЕНИЯ НА ПРОДУКТА

Как да топлоизолираме нестабилни основи? **стр. 116**



УПОТРЕБА

weber M707

ПАСТООБРАЗНО ЛЕПИЛО

ИЗПОЛЗВА СЕ ЗА:

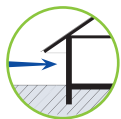

- Залепване на топлоизолационни плочи от полистирол върху нестабилни повърхности
- Монтиране на декоративни детайли от полистирол
- Компонент от топлоизолационна система **weber.therm Флекс**

ПОДГОТОВКА НА ОСНОВАТА

Основата трябва да е стабилна, товароносима, здрава, суха, както и без замърсявания като остатъци от сажди, прах, мазнини и люспи от стара боя.

ИЗИСКВАНИЯ ПРИ ПОЛАГАНЕ

Да се полага при температура между +5° C и +25° C. Залепените плочи да се защитят от вятър, силно слънчево греене и замръзване 24 часа след полагането. Да не се използва повторно замърсен материал.

НЕОБХОДИМИ ИНСТРУМЕНТИ

- Миксер или бормашина с бъркалка
- Мистрия
- Назъбена маламашка с големина на зъбите 6 - 8 mm
- Съдовете и инструментите трябва да се почистят с вода веднага след употреба

ВАЖНО



- ✓ Не добавяйте вода или други вещества в разтвора

ИНСТРУКЦИИ ЗА ПОЛАГАНЕ

1 Преди употреба разтворът се разбърква добре. Не се добавя вода или други вещества.



2 Материалът се нанася с назъбена маламашка с големина на зъбите 6 - 8 mm върху цялата повърхност на топлоизолационните плочи или върху основата, след което плочите се притискат на мястото си.



3 Те се подреждат така, че вертикалните fugи между тях в два съседни реда да се разминават.

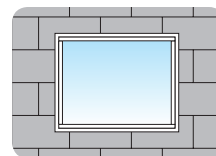

weber M708

ШПАКЛОВЪЧНА СМЕС

КОД: M708

**ПРИЛОЖЕНИЕ**

- Устойчива на напукване
- Готова за работа
- Мразоустойчива



Готова за употреба шпакловъчна смес за шпакловане на полистиролни плочи, залепени върху основи от дърво, дървени частици и гипсокартон.

ПРЕДНАЗНАЧЕНИЕ НА ПРОДУКТА

За допълнително армиране и шпакловка при полагане на топлоизолационни плочи върху дървени и гипсокартонени основи. За ремонт на стари повърхности от полимерни мазилки с дебелина на нанасяне до 3 mm. Компонент от топлоизолационната система **weber.therm Флекс**.

ОПАКОВКА

Пастообразна смес в пластмасови кофи	25 kg
Палет	600 kg

Цени

	лв./kg	лв./опаковка
без ДДС	3.42	85.49
с ДДС	4.10	102.59

СЪХРАНЕНИЕ И ГОДНОСТ

Да се съхранява при следните условия:

В добре затворена оригинална опаковка
 В закрити помещения, защитени от влага и вода
 Да се предпазва от силно слънце и високи температури
 Да се пази от замръзване и огън
 При транспорт укрепете и фолирайте палетите
 Годност 1 година

РАЗХОДНА НОРМА

Около 4 kg за 1 m².

ТЕХНИЧЕСКИ ДАННИ (при +23° C и относителна влажност 50%)

Плътност	1700 kg/m ³
Топлопроводимост (λ)	0,9 W/m.K
Коефициент на дифузия на водни пари (μ)	220
Якост на сцепление при огън между лепилния и изолационния слой	>0,08 N/mm ²
Според стандарт	ETAG 004

ДРУГИ ПРИЛОЖЕНИЯ НА ПРОДУКТА

Как да топлоизолираме нестабилни основи? **стр. 116**

Как да армираме допълнително натоварените детайли? **стр. 118**



УПОТРЕБА

weber M708

ШПАКЛОВЪЧНА СМЕС

ИЗПОЛЗВА СЕ ЗА:

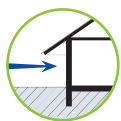

- Шпакловане на полистиролни плочи
- Реновиране на стари полимерни мазилки
- Компонент от топлоизолационна система **weber.therm Флекс**

ПОДГОТОВКА НА ОСНОВАТА

Основата трябва да е стабилна, товароносима, здрава и суха. Да няма пукнатини, прах, мазнини, както и без замърсявания като остатъци от сажди, люспи от стара боя и др.

ИЗИСКВАНИЯ ПРИ ПОЛАГАНЕ

Да се полага при температура между +5° C и +25° C. Шпаклованите плочи да се защитят от вятър, силно слънчево греене и замръзване 24 часа след полагането. Да не се използва повторно замърсен материал.

НЕОБХОДИМИ ИНСТРУМЕНТИ

- Миксер или бормашина с бъркалка
- Мистрия
- Маламашка
- Съдовете и инструментите трябва да се почистят с вода веднага след употреба

ВАЖНО



- ✓ Не добавяйте вода към материала
- ✓ Първо нанесете разтвора, след което вградете армиращата мрежа
- ✓ Задължително препокривайте отделните парчета армираща мрежа

ИНСТРУКЦИИ ЗА ПОЛАГАНЕ

1 **weber M708** е готова за употреба шпакловъчна смес. Преди употреба да се разбърка добре. Да не се добавя вода или други вещества.



2 След като залепените плочи биват механично закрепени с дюбели, върху тях се прави армираща замазка.



3 В армиращия слой от шпакловъчен материал с дебелина около 3 mm се вгражда стъклотекстилна мрежа, като се припокрива с минимум 10 cm при снаждане. След това повърхността се изглажда до пълно покриване на мрежата.



ПРОДУКТОВ СЕЛЕКТОР - КРАЙНИ ПОКРИТИЯ

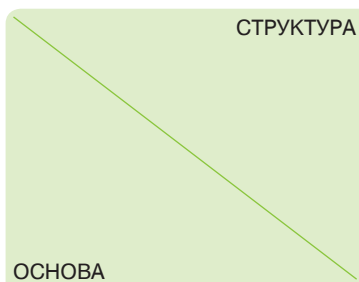

СТРУКТУРА

ОСНОВА



драскана 1 mm



драскана 1.5 mm

	продукт	стр.	продукт	стр.
<p>Върху топлоизолационните системи weber.therm</p>			weber.pas Силиконова мазилка	184
			weber.pas Силикатна мазилка	180
			weber.pas Силикон-акрилатна мазилка	186
			weber.pas Колорит	188
			weber.pas Clima	182
			weber.min Благородна мазилка	198
<p>Без топлоизолиране</p>	weber.pas Декофино	192	weber.pas Силиконова мазилка	184
	weber.min Благородна мазилка	198	weber.pas Силикатна мазилка	180
			weber.pas Силикон-акрилатна мазилка	186
			weber.pas Колорит	188
			weber.pas Clima	182
			weber.min Благородна мазилка	198
<p>При саниране</p>	weber.pas Декофино	192	weber.pas Силиконова мазилка	184
	weber.min Благородна мазилка	198	weber.pas Силикатна мазилка	180
			weber.pas Clima	182
			weber.min Благородна мазилка	198



драскана 2 mm



драскана 3 mm

продукт	стр.	продукт	стр.
weber.pas Силиконова мазилка	184	weber.pas Силиконова мазилка	184
weber.pas Силикатна мазилка	180	weber.pas Силикатна мазилка	180
weber.pas Силикон-акрилатна мазилка	186	weber.pas Clima	182
weber.pas Колорит	188	weber.min Благородна мазилка	198
weber.pas Clima	182		
weber.min Благородна мазилка	198		
weber.pas Силиконова мазилка	200	weber.pas Силиконова мазилка	184
weber.pas Силикатна мазилка	196	weber.pas Силикатна мазилка	180
weber.pas Силикон-акрилатна мазилка	202	weber.pas Clima	182
weber.pas Колорит	204	weber.min Благородна мазилка	198
weber.pas Clima	198		
weber.min Пердашена мазилка	216		
weber.min Благородна мазилка	214		
weber.pas Силиконова мазилка	184	weber.pas Силиконова мазилка	184
weber.pas Силикатна мазилка	180	weber.pas Силикатна мазилка	180
weber.pas Clima	182	weber.pas Clima	182
weber.min Благородна мазилка	198	weber.min Благородна мазилка	198



ПРОДУКТОВ СЕЛЕКТОР - КРАЙНИ ПОКРИТИЯ

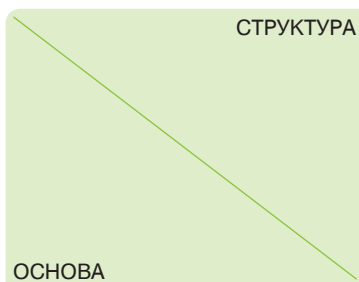

влачена 2 mm

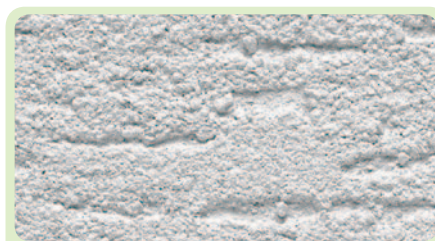

влачена 3 mm

	продукт	стр.	продукт	стр.
<p>Върху топлоизолационните системи weber.therm</p>	weber.pas Силиконова мазилка	184	weber.pas Силиконова мазилка	184
	weber.pas Силикатна мазилка	180	weber.pas Силикатна мазилка	180
	weber.pas Силикон-акрилатна мазилка	186	weber.pas Clima	182
	weber.pas Колорит	188		
	weber.pas Clima	182		
	weber.min Благородна мазилка	198		
<p>Без топлоизолиране</p>	weber.pas Силиконова мазилка	184	weber.pas Силиконова мазилка	184
	weber.pas Силикатна мазилка	180	weber.pas Силикатна мазилка	180
	weber.pas Силикон-акрилатна мазилка	186	weber.pas Clima	182
	weber.pas Колорит	188		
	weber.pas Clima	182		
	weber.min Благородна мазилка	198		
<p>При саниране</p>	weber.pas Силиконова мазилка	184	weber.pas Силиконова мазилка	184
	weber.pas Силикатна мазилка	180	weber.pas Силикатна мазилка	180
	weber.pas Clima	182	weber.pas Clima	182
	weber.min Благородна мазилка	198		

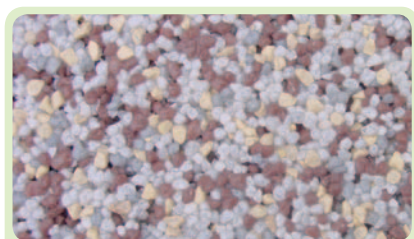

мозаечна мазилка 1.5 mm и 2.0 mm



релефна боя

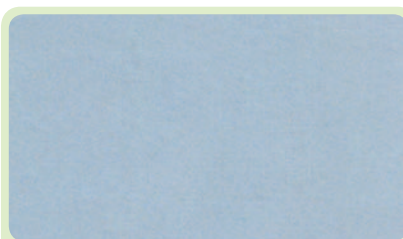

гладка повърхност

продукт	стр.	продукт	стр.		
Само за цокли				weber.pas Моделфино	194
weber.pas Мармолит	190			(само върху Силикатна мазилка мин. 1.5 mm - драскана)	
Само за цокли		weber.ton Ролкова мазилка	218	weber.pas Моделфино	194
weber.pas Мармолит	190				
weber.pas Мармолит	190			weber.pas Моделфино	194



Крайни покрития



Добрият естетичен външен вид на сградите и устойчивостта им на атмосферните влияния се дължи най-вече на външната мазилка. Добрите, качествени мазилки представляват високотехнологичен продукт, често пъти развиван и усъвършенстван в продължение на десетилетия.

Вебер има над 100-годишен опит в тази област, след като фирма от състава на днешната група Saint-Gobain създава през 1893 г. първата в Европа фасадна благородна мазилка.

ДЕКОРАТИВНА ФУНКЦИЯ

С развитието на строителната химия стана възможно производството на мазилки с изключително разнообразие от цветове и повърхностни структури. Независимо от това дали възстановявате стара сграда, или пускате в експлоатация нов архитектурен шедевър, мазилките на Вебер ще ви помогнат да постигнете онзи изключителен стил, който най-пълно да отговаря на вашия замисъл.



ЗАЩИТНА ФУНКЦИЯ

Мазилката служи като защитно покритие на намиращите се под нея слоеве. От една страна, ги защитава от атмосферните и механичните въздействия, а от друга, спомага за безпрепятственото преминаване на водните пари от вътрешността на сградата и изпаряването им в околното пространство. Коефициентът на паропропускливост на мазилките на Вебер е съобразен с другите елементи на системата, което предотвратява образуването на конденз под мазилката. Мазилката е подложена и на механични натоварвания, породени от термичните движения в основата, което налага тя да бъде еластична и да запазва това си качество в продължение на десетилетия.



ИЗБОР НА ПРАВИЛНАТА МАЗИЛКА

Всяка мазилка има конкретно приложение, при което се получават най-добри и дълготрайни резултати. Общовалидни са три важни правила: добра подготовка на основата, правилен избор на продукта и точно спазване на технологията за неговото полагане. Екипите на Вебер отделят специално внимание на тези три правила, водени от очакванията на клиентите си да получат естетически и дълготраен резултат.

ПРЕПОРЪКИ

При полагане на мазилки като крайно покритие на топлоизолационни системи изборът на цвят трябва да се съобрази със способността на мазилката да отразява слънчевите лъчи, което се определя от техния коефициент на отразяване на светлината. Препоръчва се стойността му да бъде по-голяма от 30. По този начин мазилката ще поглъща по-малко слънчева енергия и фасадната система под нея ще се нагрива по-малко през деня. Така ще се намали механичното натоварване между отделните пластове поради разширяването и свиването им вследствие на големите температурни разлики през деня и нощта. Минималната допустима едрина на структурата на мазилка - крайно покритие на топлоизолационна система, е 1,5 mm. Всички мазилки са проектирани и практически изпитани така, че да работят оптимално като част от топлоизолационните системи weber.therm. Повеќе информация за цветовете на мазилките може да намерите в каталога за избор на цвят Color Spectrum.

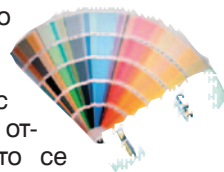

В ЗАВИСИМОСТ ОТ СЪСТАВА ИМ МАЗИЛКИТЕ СЕ ДЕЛЯТ НА 6 ВИДА СЪС СЛЕДНИТЕ ХАРАКТЕРИСТИКИ:

НАЙ-ВАЖНОТО ЗА СИЛИКОНОВИТЕ МАЗИЛКИ:

- ✓ Силно изразен самопочистващ ефект - мазилките не задържат прах, а капките дъжд отмиват отложените замърсявания. Силиконовите мазилки не позволяват на замърсяванията да проникват в дълбочина
- ✓ Водоотблъскващи
- ✓ Паропропускливи



Силиконовите мазилки се препоръчват при сгради в промишлени райони или около големи пътни артерии, както и на места с по-голямо замърсяване. Осигуряват надеждна защита от соли и повишена влажност в крайморските райони. Тези мазилки са много дълготрайни и устойчиви на тежки атмосферни условия.

НАЙ-ВАЖНОТО ЗА СИМА МАЗИЛКИ:

- ✓ Хидрофилна
- ✓ Много висока паропропускливост
- ✓ Екологичен продукт
- ✓ Голямо разнообразие от структури и цветове
- ✓ Създават допълнителен комфорт във вашия дом



Klima мазилките са подходящи за крайно покритие върху топлоизолационна система, изключително дълготрайни, не губят качествата си вследствие на стареене и агресивни климатични условия.

НАЙ-ВАЖНОТО ЗА СИЛИКАТНИТЕ МАЗИЛКИ:

- ✓ Много висока устойчивост на механично натоварване
- ✓ Изключително дълготрайни, не губят качествата си вследствие на стареене и агресивните климатични условия
- ✓ Най-голям избор на структури на крайното покритие
- ✓ Силикатните мазилки съхнат от основата към повърхността, което позволява да се обработват най-лесно и да се постигне равномерно структуриране на покритието
- ✓ Силикатната мазилка има много здрава спойка с основата



Силикатните мазилки са подходящи за жилищни и обществени сгради, като позволяват лесно полагане и сигурно крайно покритие на сградата във времето. Тези мазилки са също така предпочитан продукт при възстановяване на стари фасади.

НАЙ-ВАЖНОТО ЗА ПОЛИМЕРНИТЕ МАЗИЛКИ:

- ✓ Много ярки цветове - използването на спе-

циални органични пигменти позволява постигането на яркост и наситеност на цвета, каквито не могат да бъдат постигнати с друг вид мазилка

- ✓ Най-висока еластичност в сравнение с останалите мазилки, което намалява до минимум риска от напукване на покритието
- ✓ Много добра водоотблъскваща способност
- ✓ Слаба паропропускливост - ограничават преминаването на водните пари

Полимерните мазилки са изключително подходящи, когато се цели постигане на по-интензивни цветни решения. Богатата цветова гама от ярки и наситени цветове дава възможност за влагане на повече „емоции“ в архитектурното решение на фасадата. Повишената еластичност придава висока устойчивост на мазилката срещу напукване поради големите температурни колебания при използването на наситени цветове, както и в райони с високи средногодишни температури.

НАЙ-ВАЖНОТО ЗА СУХИТЕ МИНЕРАЛНИ МАЗИЛКИ:

- ✓ Най-висока паропропускливост спрямо всички мазилки
- ✓ Екологичен продукт, произведен от естествени съставки
- ✓ Много дълго отворено време за работа
- ✓ Позволява направата на артистични структури
- ✓ Най-голяма дълготрайност на покритието в сравнение с всички останали мазилки



Сухите минерални мазилки са подходящи за еднофамилни къщи, жилищни кооперации и обществени сгради, разположени в райони с нормална влажност на въздуха. Те са естествен екологичен продукт, който дава възможност за артистично оформяне на сградите с нестандартни повърхностни структури.

НАЙ-ВАЖНОТО ЗА СИЛИКОН-АКРИЛАТНИТЕ МАЗИЛКИ:

- ✓ Добра паропропускливост
- ✓ Много добро водоотблъскване
- ✓ Много добро сцепление към основата
- ✓ Добра механична якост
- ✓ Разнообразие от цветове



Силикон-акрилатните мазилки съчетават в себе си най-добрите качества на силиконовите и полимерните мазилки, като в допълнение имат и оптимална за потребителите цена. Имат универсално приложение и са подходящо крайно покритие за всички видове сгради, когато се цели сигурно и надеждно решение.



В следващите страници ще се опитаме да представим някои идеи относно цветовете, цветните визии, тяхното възприемане и специфики. Разбирането на съществуващите сложни взаимоотношения и взаимодействия между багрите, светлината, дистанцията, вида и структурата на материалите, както и на механизмите на трансформиране на цветовете от окото и мозъка на наблюдателя и много други фактори биха ни помогнали, за да използваме умело цветните визии за постигане на желаното от нас внушение или звучене на дадена сграда, вписването или изпъкването ѝ в заобикалящата я среда. Без да се опитваме да бъдем изчерпателни в представянето на засегнатите въпроси, надяваме се, че те ще ви бъдат от практическа полза при цветното оформяне на вашата сграда.

ПРОЛЕТ

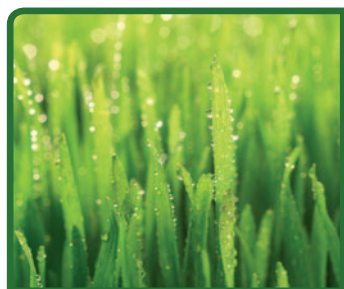

ЛЯТО

ЛЯТО



ЕСЕН

ЕСЕН



ЗИМА

ЗИМА

ИДЕНТИФИКАЦИЯ И КЛАСИФИКАЦИЯ НА ЦВЕТОВЕТЕ

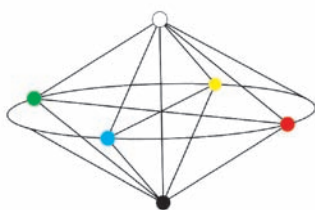
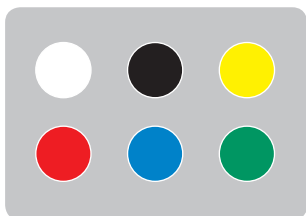

Съществуват няколко системи за организация на цветовете. Скандинавският Институт за цветовете си бе поставил за цел идентифицирането, класифицирането и даването на наименования на цветовете от спектъра такива, каквито може да ги възприеме човешкото око, при независимо каква основа, за да създаде през 1979 г. т.нар. Естествена система на цветовете (ЕСЦ).

Човешкият организъм с нормално зрение възприема 6 цвята.

W&S - Бялото и черното са ахроматичните цветове

Y-R-B-G - Жълтото, червеното, синьото и зеленото са хроматичните цветове.

Всички цветове, с изключение на основните, се приобщават в различна степен към тези базисни цветове. Обемът на цветовете, представен чрез два слепени конуса, съдържа съвкупността от цветовете от спектъра.

ТОНАЛНОСТТА

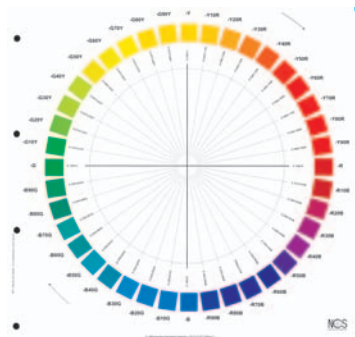

Тоналността (англ. hue) е локализирана върху хроматичния кръг, обща основа на двата конуса. Жълтото се намира на север, след това червеното на изток, синьото на юг и зеленото на запад.

Всеки квадрант е разделен на 10 равни части, отбелязани от 10 до 100%.

G50Y означава зелена основа +50% жълто.

НЮАНСЪТ

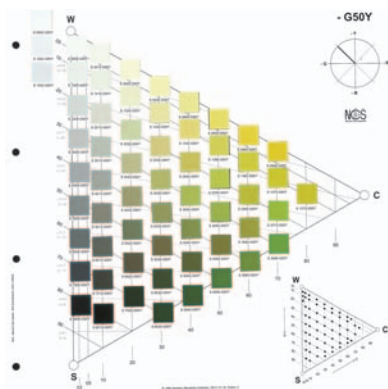

Вписва се в създадената решетка през 10% във вътрешността на триъгълника, чиято основа представлява вертикалната ос W - S (черно-бяло).

✓ Светлостта или яркостта (стойност) се намира върху оста W - S.

✓ Хроматичността или наситеността (хрома) се намира върху оста W - S и хроматичния кръг.

Нюансът 50 20 означава:

50% черно (80% бяло).

20% от хроматичността.



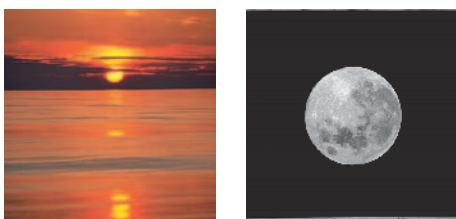

ИЗТОЧНИЦИ НА СВЕТЛИНА

Слънцето:

Целият спектър се съдържа в светлинните лъчи на слънцето.

Луната:

Тя единствено отразява лъчите на слънцето.

Свещта:

Светлината на свещта съдържа спектъра с различна интензивност за различните дължини на вълните.

Флуоресцентните лампи:

Те се характеризират с прекъснат спектър, с интензивни и тесни ивици за някои дължини на вълните.

При различни светлинни източници един и същ наблюдаван обект може да изглежда цветово по няколко различни начина.

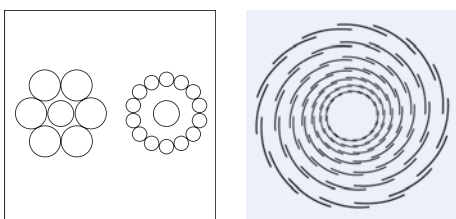
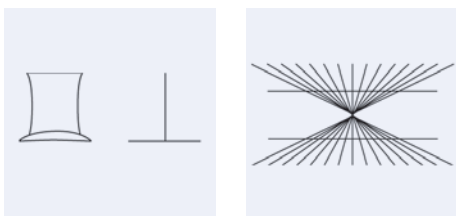

ВЪЗПРИЯТИЕТО

Възприятието почива на визуализациите на заобикалящата ни среда. Понякога се случва предаването на една и съща информация да породи различни интерпретации от страна на мозъка. Става дума за визуални илюзии.

Да си припомним няколко примера на класически илюзии.

Илюзията вертикал - хоризонтал:

Вертикалната права изглежда по-голяма от хоризонталната, при положение че и двете са с еднаква дължина.

Спирала на Fraser:

Не е нарисувана нито една спирала, става дума за съвкупност от концентрични кръгове.

Илюзия на Hering:

Двете хоризонтални прави са нарисувани успоредно една на друга, при все това те изглеждат като криви (понякога рисуването на старогръцките храмове е било изменяно, за да се избегне кривият вид в горната част).

Невинаги трябва да вярваме на онова, което виждаме. Визуалното възприятие остава сложен феномен, в който нашето съзнание има значима роля.

ЕДИН МАТЕРИАЛ - РАЗЛИЧЕН ИЗГЛЕД

Потенциално богатство на вида на повърхността
Текстури - начин на полагане - светлина

Текстури: изборът на външния изглед на материала кара цвета да изглежда по различен начин.

При една и съща светлина на всеки един вид повърхност, изработена от едни и същи материали, отговаря специфична цветна визия.

Една гладка и суха повърхност изглежда по-бляскава и по-светла, отколкото една грапава повърхност, получена от същия материал.

Гладката повърхност отразява светлинните лъчи в различни посоки; наблюдава се слабо или никакво поглъщане на светлинните лъчи.

Същият този материал, но намокрен от дъжда, изглежда по-тъмен, тъй като миниатюрните капчици вода спомагат за поглъщането на светлината.



ВИДОВЕ ЦВЕТОВИ СТРУКТУРИ

МАРМОЛИТ

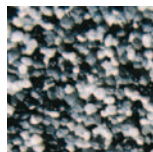

B220 M 111



B220 M 112

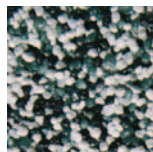

B220 M 113

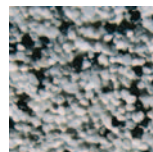

B220 M 114

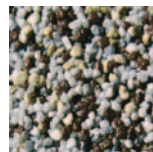

B220 M 115

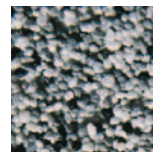

B220 M 116

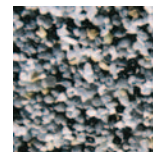

B220 M 117

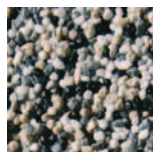

B220 M 118

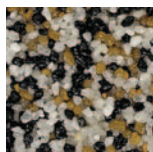

B220 M 119

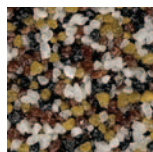

B220 M 120



B220 M 121



B220 M 122



B215 M 221

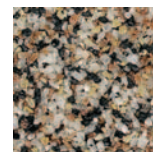

B215 M 222

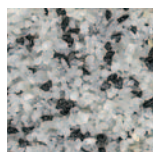

B215 M 223



B215 M 224



безплатен телефон на клиента 0800 16081

ПРОЛЕТ



240A ▲●



240B ▲●



240C ▲●



240D ▲●



240E ▲●



235A ▲●



235B ▲●



235C ▲●



235D ▲●



235E ▲●



265A ●



265B ●



265C ●



265D ●



265E ●

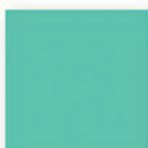

245B ▲●



245A ▲●



230A ▲●

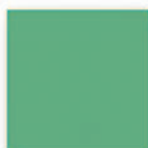

230B ▲●

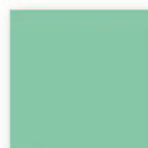

230C ▲●



230D ▲●



230E ▲●



245C ▲●



245D ▲●



245E ▲●



275E ▲●



275D ▲●



275C ▲●



275B ▲●



285E ▲●



295E ▲●



295D ▲●



295C ▲●



295B ▲●



295A ▲●



275A ▲●



285D ▲●



285C ▲●



285B ▲●



285A ▲●



Използвайте мострения каталог на Вебер „Палитра фасадни решения“ при избора на цвят за мазилка. Отпечатаните на хартия цветовете може да се различават от реалните поради спецификата на печатната технология.

ЛЯТО

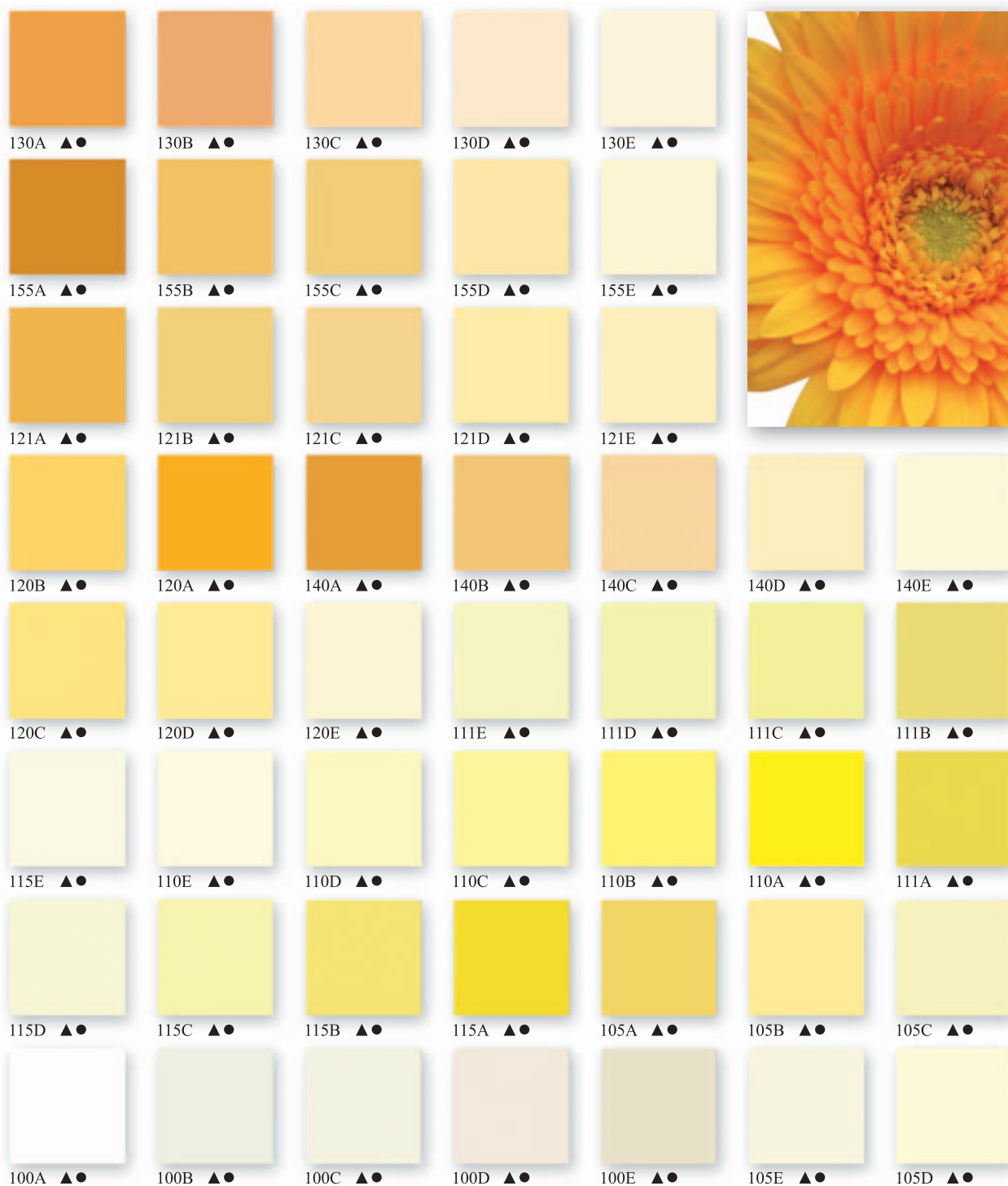

ЛЕГЕНДА

Символите отдолу посочват кои продукти се предлагат в съответния цвят:

- ▲ - силикатни или силиконови продукти
- - полимерни продукти
- - сухи мазилки

Възможни са разлики между отпечатаните и реалните цветове!



ECEH



	435A ▲●	435B ▲●	435C ▲●	435D ▲●	435E ▲●	
	425A ●	425B ●	425C ●	425D ●	425E ●	
	410A ●	410B ●	410C ●	410D ●	410E ●	
400B ●	400A ●	415A ●	415B ●	415C ●	415D ●	415E ●
400C ●	400D ●	400E ●	440E ▲●	440D ▲●	440C ▲●	440B ▲●
411E ▲●	445E ▲●	445D ▲●	445C ▲●	445B ▲●	445A ▲●	440A ▲●
411D ▲●	411C ▲●	411B ▲●	411A ▲●	465A ▲●	465B ▲●	465C ▲●
165A ▲●	165B ▲●	165C ▲●	165D ▲●	165E ▲●	465E ▲●	465D ▲●
401A ▲●	401B ▲●	401C ▲●	401D ▲●	401E ▲●		

ЗИМА

535A ▲●	535B ▲●	535C ▲●	535D ▲●	535E ▲●		
525A ▲●	525B ▲●	525C ▲●	525D ▲●	525E ▲●		
510A ▲●	510B ▲●	510C ▲●	510D ▲●	510E ▲●		
545B ▲●	545A ▲●	515A ▲●	515B ▲●	515C ▲●	515D ▲●	515E ▲●
545C ▲●	545D ▲●	545E ▲●	600E ▲●	600D ▲●	600C ▲●	600B ▲●
505E ●	485E ▲●	485D ▲●	485C ▲●	485B ▲●	485A ▲●	600A ▲●
505D ●	505C ●	505B ●	505A ●	495A ▲●	495B ▲●	495C ▲●
475A ▲●	475B ▲●	475C ▲●	475D ▲●	475E ▲●	495E ▲●	495D ▲●
615A ▲●	615B ▲●	615C ▲●	615D ▲●	615E ▲●	610E ▲●	610D ▲●
610A ▲●	610B ▲●	610C ▲●				

ЛЕГЕНДА

Символите отдолу посочват кои продукти се предлагат в съответния цвят:

▲ - силикатни или силиконови продукти

● - полимерни продукти

■ - сухи мазилки

Възможни са разлики между отпечатаните и реалните цветове!

ИСТОРИЧЕСКИ



W001 ▲●■



W003 ▲●■



G113 ▲●■



G092 ▲●■



G115 ▲●■



G621 ▲●■



L096 ▲●■



L111 ▲●■



L113 ▲●■



B621 ▲●■



B620 ▲●■



B093 ▲●■



B007 ▲●■



L094 ▲●■



L093 ▲●■



L092 ▲●■



L091 ▲●■



L053 ▲●■



L013 ▲●■



L007 ▲●■



U083 ▲●■



U081 ▲●■



U005 ▲●■



L613 ▲●■



L611 ▲●■



L213 ▲●■



L211 ▲●■



U085 ▲●■



U621 ▲●■



U811 ▲●■



R632 ▲●■



R620 ▲●■



R613 ▲●■



R611 ▲●■



E113 ▲●■



N004 ▲●■



N020 ▲●■



N630 ▲●■



N631 ▲●■



N642 ▲●■



N652 ▲●■



E115 ▲●■



E612 ▲●■



Стилови решения (доминиращ + допълнителни цветове)

Исторически сгради

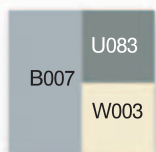
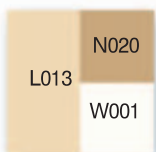
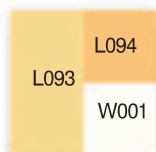

Бизнес сгради

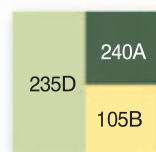
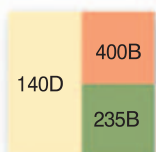
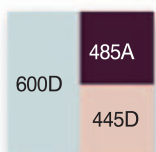
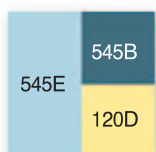
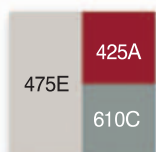
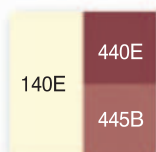

Жилищни сгради

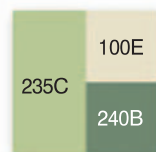
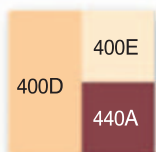
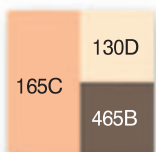
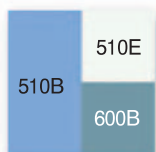
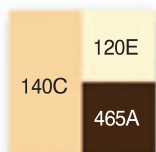
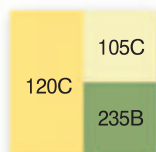

ЛЕГЕНДА

Символите отдолу посочват кои продукти се предлагат в съответния цвят:

- ▲ - силикатни или силиконови продукти
- - Колорит мазилка, Силикон-акрилатна мазилка и Clima мазилка
- - сухи мазилки

Възможни са разлики между отпечатаните и реалните цветове!



МАЗИЛКИ

ВИДОВЕ СТРУКТУРИ



Драскана мазилка 1,00 mm



Драскана мазилка 1,50 mm



Драскана мазилка 2,00 mm



Драскана мазилка 3,00 mm



Влачена мазилка 2,00 mm



Влачена мазилка 3,00 mm

Подробна информация за полагане на крайни покрития



Развитието на технологиите в глобален план се отрази и на качествата на крайните покрития. Съвременните материали удължиха живота на крайните покрития, устойчивостта на цветовете и подобриха защитните функции. Въпреки всички подобрения в химическия състав качествата на крайните покрития остават зависими от стриктното спазване на правилната технология за полагането им. Преди полагане на крайните покрития се запознайте с правилната технология, описана на опаковката на продукта.

Обърнете особено внимание на следните фактори:

1 ПОДГОТОВКА НА ОСНОВАТА

Задължително условие е основата да бъде с достатъчна здравина и товароносимост. Проверете това в дълбочина, като с длето отстраните малък участък. Уверете се, че няма биещи на кухо участъци. Запълнете всички пукнатини. Проверете равността на основата преди нанасянето на крайното покритие. Имайте предвид, че тънкослойните мазилки са неподходящи за изравняване на неравности над размера на зърното на мазилката. Използването на тънкослойна мазилка за изравняване е неэффективно и поради по-високата цена на материала.



Изчакайте минимум 7 дни за изсъхване на шпаклованите участъци, преди да положите следващото покритие.

Използвайте данните от зърнометрията на мазилката, за да определите оптималната дебелина за нанасяне - мазилки с размер на зърното 2 mm се нанасят на слой с дебелина 2 mm.

2 ГРУНДИРАНЕ НА ОСНОВАТА

Изберете грунд според конкретната основа и крайно покритие. Не е необходимо цветът на грунда да съвпада с цвета на крайното покритие. Мазилката е достатъчно плътна и през нея не се вижда основата. Нанесете обилно грунда по цялата повърхност на основата. Изчакайте 48 часа за пълното му изсъхване.



Грундирането има съществена роля при:

- ✓ Изравняване поповителността на основата. Това премахва риска от появата на петна вследствие на прекомерно бързото изсъхване на отделни участъци.
- ✓ Мазилката се нанася по-лесно върху грундирана основа. Това увеличава отвореното време и производителността.
- ✓ Увеличаване на сцеплението между основата и мазилката.
- ✓ Заздравяване на основата (при дълбоко проникващите грундове).
- ✓ Свободното преминаване на водните пари. Полагането на неподходящ грунд може да запечата основата и е предпоставка за нежелани последици.
- ✓ Химическото неутрализиране на основата.



3 ПОДГОТОВКА НА КРАЙНОТО ПОКРИТИЕ ПРЕДИ НАНАСЯНЕ

Не разреждайте с вода готовите за полагане мазилки. В много горещи дни е допустимо да добавите до 200 ml вода за 30 kg (една кофа) готова мазилка, но еднакво количество вода за всички кофи, за да не се получи разнотоние. Смесете в подходящ съд няколко кофи мазилка и ги пребъркайте. При възможност смесете наведнъж цялото количество мазилка, необходимо за фасадата.



4 НАНАСЯНЕ НА КРАЙНОТО ПОКРИТИЕ

Крайните покрития се нанасят с маламашка от неръждаема стомана. Преди всяко вземане на материал от кофата мазилката се пребърква. За по-лесна работа първо нанесете по-дебел слой мазилка, а после загладете и отнемете излишния материал. Дебелината на нанасяне на мазилката зависи от зърнометрията ѝ. Мазилката се нанася от ръб до ръб, по въз-



можност по цялата фасада без прекъсване. Най-лесно се работи по двойки - един нанася и изравнява, а друг пердаши прясната мазилка веднага след първия човек.

Полагането на мазилките трябва да става при температура на въздуха и основата от +5° C до +25° C. По време на работа предпазвайте прясната мазилка от силно слънчево греене и дъжд. 24 часа след нанасяне пазете мазилката от замръзване.

5 ИЗПЕРДАШВАНЕ НА КРАЙНОТО ПОКРИТИЕ

Основният принцип при изпердашването е да се работи „мокро в мокро“. Това значи, че се пердаши само прясна, току-що положена и изравнена мазилка с мокра маламашка. Пердашенето се извършва с маламашка с коркова или полистиролна основа според желаната структура. Инструментът се изплаква с вода след всяко структуриране.



Драсканата повърхностна структура на мазилката се постига с въртеливи движения с маламашката.

Влачената повърхностна структура се постига с вертикални и хоризонтални кръгови движения с маламашката.

6 ДЕКОРАТИВНО ОФОРМЯНЕ НА КРАЙНОТО ПОКРИТИЕ

С всички мазилки от серията **weber.pas** може да се оформят декоративни повърхности. За това е необходимо отделните участъци да се оградят чрез облепване със защитна хартиена самозалепваща лента. След нанасяне на единия цвят мазилка лентата веднага се отстранява. На следващия ден по контурите на вече измазания участък се залепва защитна лента и се полага следващият цвят мазилка, като се внимава да не се зацапат вече готовите повърхности.



weber.pas Силикатна мазилка

КОД: R910, R410, R310, R610, R710

**ПРИЛОЖЕНИЕ**

- Силно устойчива на механични натоварвания
- Лесно нанасяне и структуриране
- Паропропусклива



Готова за полагане фасадна мазилка на силикатна основа.

ПРЕДНАЗНАЧЕНИЕ НА ПРОДУКТА

Готова за полагане фасадна мазилка на база калиево водно стъкло. Използва се за защитно и декоративно покритие на стари и нови фасади, както и за естетическо оформяне на вътрешни повърхности. Компонент от топлоизолационните системи **weber.therm**.

ОПАКОВКА**Силикатна мазилка:**

Пастообразна смес в пластмасови кофи	30 kg
Палет	720 kg
Грунд:	
Пластмасови кофи	5/20 kg

СЪХРАНЕНИЕ И ГОДНОСТ**Да се съхранява при следните условия:**

В добре затворена оригинална опаковка
В закрити помещения, защитени от влага и вода
Да се предпазва от силно слънце и високи температури
Да се пази от замръзване и огън
При транспорт укрепете и фолирайте палетите
Годност 1 година

Цени

	лв./kg	лв./опаковка
без ДДС	3.25	97.50
с ДДС	3.90	117.00

ТЕХНИЧЕСКИ ДАННИ (при +23° C и относителна влажност 50%)

Според стандарт	ETAG 004
Зърнометрия	1,5, 2,0, 3 mm
Плътност	1600 - 1800 kg/m ³
Топлопроводимост (λ)	0,6 W/m.K
Коефициент на дифузия на водни пари (μ)	40
Коефициент на водопоглъщане	< 0,15 kg/m ² √h
Якост на сцепление	> 0,2 N/mm ²

РАЗХОДНА НОРМА

Пердасена с драскана структура	
Фина 1,5 mm	2,5 kg/m ²
Среднозърнеста 2,0 mm	3,5 kg/m ²
Едрозърнеста 3,0 mm	5,0 kg/m ²
Влачена структура	
Среднозърнеста 2,0 mm	2,5 kg/m ²
Едрозърнеста 3,0 mm	4,5 kg/m ²
Грунд	0,1 - 0,2 kg/m ²

ДРУГИ ПРИЛОЖЕНИЯ НА ПРОДУКТА

Как да топлоизолираме нова сграда?

стр. 112

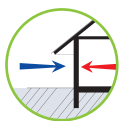

weber.pas Силикатна мазилка**ИЗПОЛЗВА СЕ ЗА:**

- Стари и нови сгради
- Външно и вътрешно приложение
- Крайно покритие при топлоизолационни системи **weber.therm**

ПОДГОТОВКА НА ОСНОВАТА

Основата трябва да бъде с равна повърхност, здрава и твърда, суха, устойчива на натоварване. Да са приключили процесите на свиване в нея. Да има средна и равномерна по цялата повърхност способност за попиване на влага.

ИЗИСКВАНИЯ ПРИ ПОЛАГАНЕ

Да се работи при температури от +5° С до +25° С. По време на работа мазилката да се предпазва от силно слънчево греене и дъжд. Прясната мазилка да се пази от замръзване в продължение на 24 часа. Да не се използва повторно замърсен материал.

НЕОБХОДИМИ ИНСТРУМЕНТИ

- Бормашина с бъркалка
- Мистрия от неръждаема стомана
- Маламашка от неръждаема стомана
- Пластмасова пердашка
- Пердашка с основа от корк или полистирол
- Защитна самозалепваща креп лента
- Съдовете и инструментите се измиват с вода веднага след употреба

ЦВЕТОВЕ

218 стандартни цвята според мострения каталог на weber „Color Spectrum“. При избор на цвят за мазилка, която ще се полага върху топлоизолационни системи **weber.therm**, съблюдавайте коефициентът на отразяване на светлината **NBW** да е над 30%.

ВАЖНО

- ✓ Смесвайте няколко кофи наведнъж
- ✓ Структурирайте мазилката мокро в мокро
- ✓ Предпазвайте от замръзване 24 часа след нанасяне

ИНСТРУКЦИИ ЗА ПОЛАГАНЕ

1 При ремонт от основата да се отстранят всички несвързани, лесно отделящи се от мазилката части и остатъци от боя. Почистената стара мазилка се изкърпва, като новата мазилка трябва да има еднаква твърдост и структура със старата. Грубата основна мазилка може да се изглади с изравняваща мазилка **weber.san**.



2 Два дни преди нанасяне на силикатната мазилка основата да се намаже еднократно и обилно с грунд за тънкослойна мазилка.



3 Преди употреба се разбърква едновременно съдържанието на няколко кофи. При възможност забъркайте количеството за цялата фасада.

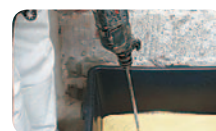

4 Силикатната мазилка се нанася с неръждаема стоманена маламашка и веднага се структурира.



5 По-груба структура може да се постигне с маламашка, чиято основа е от корк или стиропор. Пердаши се само влажен материал.



6 За оформяне на декоративни елементи е необходимо отделните участъци да се оградят чрез облепване с хартиена самозалепваща лента. След нанасяне на единия цвят мазилка лентата веднага се отстранява. След изсъхване по контурите на вече измазания участък се залепва защитна лента и се полага следващият цвят мазилка, като се внимава да не се зацапат вече готовите повърхности.



weber.pas Clima

КОД: R360, R460, R760, R860, R960

**ПРИЛОЖЕНИЕ**

- Хидрофилна
- Екологичен продукт
- Голямо разнообразие от структури и цветове



Готова за полагане фасадна тънкослойна декоративна мазилка.

ПРЕДНАЗНАЧЕНИЕ НА ПРОДУКТА

Готова за полагане висококачествена, хидрофилна тънкослойна мазилка за оформяне на защитни и декоративни крайни покрития на стари и нови сгради, както и за естетическо оформяне на вътрешни повърхности. Компонент от Топлоизолационна система **weber.therm Ultra Clima**.

ОПАКОВКА**weber.pas Clima**

Пастообразна смес в пластмасови кофи	30 kg
Палет	720 kg
Грунд:	
Пластмасови кофи	5/20 kg

Цени

	лв./kg	лв./опакровка
без ДДС	3.60	108.00
с ДДС	4.32	129.60

СЪХРАНЕНИЕ И ГОДНОСТ**Да се съхранява при следните условия:**

В добре затворена оригинална опаковка
 В закрити помещения, защитени от влага и вода
 Да се предпазва от силно слънце и високи температури
 Да се пази от замръзване и огън
 При транспорт укрепете и фолирайте палетите
 Годност 1 година

РАЗХОДНА НОРМА**Пердашена с драскана структура**

Фина 1,5 mm	2,5 kg/m ²
Среднозърнеста 2,0 mm	3,5 kg/m ²
Едрозърнеста 3,0 mm	5,0 kg/m ²

Влачена структура

Среднозърнеста 2,0 mm	2,5 kg/m ²
Едрозърнеста 3,0 mm	4,5 kg/m ²
Грунд	0,1 - 0,2 kg/m ²

ТЕХНИЧЕСКИ ДАННИ (при +23° C и относителна влажност 50%)

Зърнометрия	1.5; 2.0; 3.0 mm
Плътност	1600 - 1800 kg/m ³
Топлопроводимост (λ)	0,6 W/m.K
Коефициент на дифузия на водни пари (μ)	40
Коефициент на водопоглъщане	0,2 kg/m ² √h
Якост на сцепление	> 0,2 N/mm ²



ИЗПОЛЗВА СЕ ЗА:

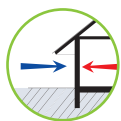

- Крайно покритие при топлоизолационни системи **weber.therm**
- Външно и вътрешно приложение
- Стари и нови сгради

ПОДГОТОВКА НА ОСНОВАТА

Основата трябва да е с добра носеща способност, твърда, суха, без замърсявания и ронливи слоеве. Процесите на слягане при нови сгради да са затихнали. Преди нанасяне повърхността задължително се грундира с **weber.pas Грунд**.

ИЗИСКВАНИЯ ПРИ ПОЛАГАНЕ

Да се полага при температура на въздуха между $+5^{\circ}\text{C}$ и $+25^{\circ}\text{C}$. Нанесеният материал да се защити от вятър, силно слънчево греене и замръзване 24 часа след полагането. Да не се използва повторно замърсен материал.

НЕОБХОДИМИ ИНСТРУМЕНТИ

- Миксер или електрическа бъркалка
- Мистрия от неръждаема стомана
- Маламашка от неръждаема стомана
- Пластмасова пердашка
- Пердашка с основа от корк
- Пердашка с основа от стиропор
- Защитна лента
- Съдовете и инструментите трябва да се почистят с вода веднага след употреба

ЦВЕТОВЕ

248 стандартни цвята според мострения каталог на **weber „Color Spectrum“**. При избор на цвят за мазилка, която ще се полага върху топлоизолационна система **weber.therm**, съблюдавайте коефициентът на отразяване на светлината **НВW** да е над 30%.

ВАЖНО



- ✓ Смесвайте няколко кофи наведнъж
- ✓ Структурирайте мазилката мокро в мокро
- ✓ Предпазвайте от замръзване 24 часа след нанасяне

ИНСТРУКЦИИ ЗА ПОЛАГАНЕ

1 При ремонт от основата да се отстранят всички несвързани, лесно отделящи се от мазилката части и остатъци от боя. Почистената стара мазилка се изкърпва, като новата мазилка трябва да има еднаква твърдост и структура със старата.



2 Два дни преди нанасяне на мазилката основата да се грундира еднократно и обилно с грунд за тънкослойна мазилка.

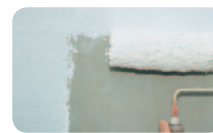

3 Преди употреба се разбърква съдържанието на кофата с електрическа бъркалка.

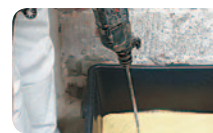

4 Мазилката се нанася с неръждаема стоманена маламашка и веднага се структурира.



5 По-груба структура може да се постигне с маламашка, чиято основа е от корк или стиропор. Пердаши се само влажен материал.



6 За оформяне на декоративни елементи е необходимо отделните участъци да се оградят чрез облепване с хартиена самозалепваща лента. След нанасяне на единия цвят мазилка лентата веднага се отстранява. След изсъхване по контурите на вече намазания участък се залепва защитна лента и се полага следващият цвят мазилка, като се внимава да не се зацапат вече готовите повърхности.



weber.pas Силиконова мазилка

КОД: R920, R520, R620, R420, R320

**ПРИЛОЖЕНИЕ**

- Силно водоотблъскваща
- Паропропусклива
- Еластична



Готова за полагане фасадна мазилка на силиконова основа.

ПРЕДНАЗНАЧЕНИЕ НА ПРОДУКТА

Готова за полагане фасадна мазилка със свързващо вещество силиконова смола. Използва се за защитно и декоративно покритие на стари и нови фасади, както и за естетическо оформяне на вътрешни повърхности. Компонент от топлоизолационните системи **weber.therm**.

ОПАКОВКА**Силиконова мазилка:**

Пастообразна смес в пластмасови кофи	30 kg
Палет	720 kg
Грунд:	
Пластмасови кофи	5/20 kg

Цени

	лв./kg	лв./опаковка
без ДДС	4.05	121.50
с ДДС	4.86	145.80

СЪХРАНЕНИЕ И ГОДНОСТ**Да се съхранява при следните условия:**

В добре затворена оригинална опаковка
 В закрити помещения, защитени от влага и вода
 Да се предпазва от силно слънце и високи температури
 Да се пази от замръзване и огън
 При транспорт укрепете и фолирайте палетите
 Годност 1 година

РАЗХОДНА НОРМА

Пердасена с драскана структура	
Фина 1,5 mm	2,5 kg/m ²
Среднозърнеста 2,0 mm	3,5 kg/m ²
Едрозърнеста 3,0 mm	5,0 kg/m ²
Влачена структура	
Среднозърнеста 2,0 mm	2,5 kg/m ²
Едрозърнеста 3,0 mm	4,5 kg/m ²
Грунд	0,1 - 0,2 kg/m ²

ТЕХНИЧЕСКИ ДАННИ (при +23° C и относителна влажност 50%)

Според стандарт	ETAG 004
Зърнометрия	1,5, 2,0, 3 mm
Плътност	1600 - 1800 kg/m ³
Топлопроводимост (λ)	0,6 W/m.K
Коефициент на дифузия на водни пари (μ)	50
Коефициент на водопоглъщане	< 0,1 kg/m ² √h
Якост на сцепление	> 0,2 N/mm ²

ДРУГИ ПРИЛОЖЕНИЯ НА ПРОДУКТА

Как да топлоизолираме нова сграда?

стр. 112



УПОТРЕБА

weber.pas Силиконова мазилка

ИЗПОЛЗВА СЕ ЗА:

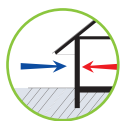

- Крайно покритие при топлоизолационни системи **weber.therm**
- Стари и нови сгради
- Външно и вътрешно приложение

ПОДГОТОВКА НА ОСНОВАТА

Основата трябва да бъде с равна повърхност, здрава и твърда, суха, устойчива на натоварване. Да има средна и равномерна по цялата повърхност способност за попиване на влага. При нови сгради да са приключили процесите на свиване. Старите фасади трябва да се изменят с вода от замърсявания.

ИЗИСКВАНИЯ ПРИ ПОЛАГАНЕ

Да се работи при температури от +5°C до +25°C. По време на работа мазилката да се предпазва от силно слънчево греене и дъжд. Прясната мазилка да се пази от замръзване в продължение на 24 часа. Да не се използва повторно замърсен материал.

НЕОБХОДИМИ ИНСТРУМЕНТИ

- Бормашина с бъркалка
- Мистрия от неръждаема стомана
- Маламашка от неръждаема стомана
- Пластмасова пердашка
- Пердашка с основа от корк
- Пердашка с основа от стиропор
- Защитна лента
- Съдовете и инструментите се измиват с вода веднага след употреба

ЦВЕТОВЕ

218 стандартни цвята според мострениния каталог на weber „Color Spectrum“. При избор на цвят за мазилка, която ще се полага върху топлоизолационни системи **weber.therm**, съблюдавайте коефициентът на отразяване на светлината HBW да е над 30%.

ВАЖНО



- ✓ Смесвайте няколко кофи наведнъж
- ✓ Структурирайте мазилката мокро в мокро
- ✓ Предпазвайте от замръзване 24 часа след нанасяне

ИНСТРУКЦИИ ЗА ПОЛАГАНЕ

1 При ремонт от основата да се отстранят всички несвързани, лесно отделящи се от мазилката части и остатъци от боя. Почистената стара мазилка се изкърпва, като новата мазилка трябва да има еднаква твърдост и структура със старата. Грубата основна мазилка може да се изглади с изравняваща мазилка **weber.san**.



2 48 часа преди нанасяне на силиконовата мазилка основата да се намаже еднократно и обилно с **weber.pas Грунд**.



3 Преди употреба се разбърква едновременно съдържанието на няколко кофи. При възможност забъркайте количеството за цялата фасада.

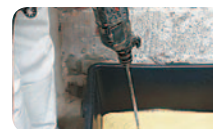

4 Силиконовата мазилка се нанася с неръждаема стоманена маламашка и веднага се структурира. Дебелината на пласта се определя от големината на съдържанието в разтвора зърна.



5 По-груба структура може да се постигне с маламашка, чиято основа е от корк или стиропор. Пердаши се само влажен материал.



6 За оформяне на декоративни елементи е необходимо отделните участъци да се оградят чрез облепване с хартиена самозалепаваща лента. След нанасяне на единия цвят мазилка лентата веднага се отстранява. След изсъхване по контурите на вече измазания участък се залепа защитна лента и се полага следващият цвят мазилка, като се внимава да не се зацапат вече готовите повърхности.



weber.pas Силикон-акрилатна мазилка

КОД: R951, R851, R651

**ПРИЛОЖЕНИЕ**

- Добра паропропускливост
- Устойчива на замърсявания
- Лесна за нанасяне



Готова за полагане тънкослойна и еластична мазилка с подобрена паропропускливост.

ПРЕДНАЗНАЧЕНИЕ НА ПРОДУКТА

Готова за полагане фасадна мазилка на силикон-акрилатна основа. Използва се за защитно и декоративно покритие на стари и нови фасади, както и за декорация на вътрешни повърхности. Компонент от топлоизолационните системи **weber.therm**.

ОПАКОВКА**weber.pas Силикон-акрилатна мазилка:**

Пастообразна смес в пластмасови кофи	30 kg
Палет	720 kg
Грунд:	
Пластмасови кофи	5/20 kg

Цени

	лв./kg	лв./опакровка
без ДДС	2.90	87.00
с ДДС	3.48	104.40

СЪХРАНЕНИЕ И ГОДНОСТ**Да се съхранява при следните условия:**

В добре затворена оригинална опаковка
В закрити помещения, защитени от влага и вода
Да се предпазва от силно слънце и високи температури
Да се пази от замръзване и огън
При транспорт укрепете и фолирайте палетите
Годност 1 година

РАЗХОДНА НОРМА

Пердасена с драскана структура	
Фина 1,5 mm	2,5 kg/m ²
Среднозърнеста 2,0 mm	3,5 kg/m ²
Влачена структура	
Среднозърнеста 2,0 mm	2,5 kg/m ²
Грунд	0,1 - 0,2 kg/m ²

ТЕХНИЧЕСКИ ДАННИ (при +23° C и относителна влажност 50%)

Зърнометрия	1.5; 2.0 mm
Плътност	1600 - 1800 kg/m ³
Топлопроводимост (λ)	0,6 W/m.K
Коефициент на дифузия на водни пари (μ)	70
Коефициент на водопоглъщане	< 0,1 kg/m ² √h
Якост на сцепление	> 0,2 N/mm ²

ДРУГИ ПРИЛОЖЕНИЯ НА ПРОДУКТА

Как да топлоизолираме нова сграда?	стр. 112
Как да топлоизолираме стара сграда?	стр. 114



weber.pas Силикон-акрилатна мазилка

ИЗПОЛЗВА СЕ ЗА:

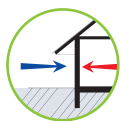

- Крайно покритие при топлоизолационни системи **weber.therm**
- Външно приложение при стари и нови сгради
- Декоративно оформяне на вътрешни помещения

ВАЖНО



- ✓ Смесвайте няколко кофи наведнъж
- ✓ Структурирайте мазилката мокро в мокро
- ✓ Предпазвайте от замръзване 24 часа след нанасяне

ПОДГОТОВКА НА ОСНОВАТА

Основата да е здрава, суха, товароносима, хомогенна и без замърсявания. Процесите на слягане при нови сгради да са затихнали. Преди нанасяне повърхността задължително се грундира с **weber.pas Грунд**.

ИЗИСКВАНИЯ ПРИ ПОЛАГАНЕ

Да се работи при температури от +5° C до +25° C. По време на работа мазилката да се предпазва от силно слънчево греене и дъжд. Прясната мазилка да се пази от замръзване в продължение на 24 часа. Да не се използва повторно замърсен материал.

НЕОБХОДИМИ ИНСТРУМЕНТИ

- Ръчен миксер или бормашина с бъркалка
- Мистрия от неръждаема стомана
- Маламашка от неръждаема стомана
- Пластмасова пердашка
- Пердашка с основа от стиропор
- Предпазна самозалепваща се лента
- Съдовете и инструментите трябва да се измиват с вода веднага след употреба

ЦВЕТОВЕ

248 стандартни цвята според мострения каталог на **weber „Color Spectrum“**, възможно е изработване и на други цветове. Когато **weber.pas Силикон-акрилатна мазилка** се използва за крайно покритие на топлоизолационна система, коефициентът НВW трябва да е над 30%.

ИНСТРУКЦИИ ЗА ПОЛАГАНЕ

1 При ремонт от основата да се отстранят всички несвързани, лесно отделящи се от мазилката части и остатъци от боя. Почистената стара мазилка се поправя, като новата мазилка трябва да има еднаква твърдост и структура със старата.



2 Две денонощия преди полагане на мазилката основата се грундира еднократно и обилно с **weber.pas Грунд** за тънкослойни мазилки.



3 Преди употреба се разбърква едновременно съдържанието на няколко кофи. При възможност забъркайте количеството за цялата фасада.



4 Мазилката се нанася с пластмасова или неръждаема стоманена маламашка и веднага се структурира.



5 По-груба структура може да се постигне с маламашка, чиято основа е от корк или стиропор. Пердаши се само влажен материал.



6 За оформяне на декоративни елементи е необходимо отделните участъци да се оградят чрез облепване с хартиена самозалепваща лента. След нанасяне на единия цвят мазилка лентата веднага се отстранява. След изсъхване по контурите на вече измазания участък се залепва защитна лента и се полага следващият цвят мазилка, като се внимава да не се зацапат вече готовите повърхности.



weber.pas Колорит

КОД: R950, R850, R650

**ПРИЛОЖЕНИЕ**

- Висока остатъчна еластичност
- Водоотблъскваща способност
- Устойчива на вредни емисии и алкални вещества



Готова за полагане тънкослойна и еластична мазилка.

ПРЕДНАЗНАЧЕНИЕ НА ПРОДУКТА

Готова за полагане фасадна мазилка със свързващо вещество изкуствена смола. Използва се за защитно и декоративно покритие на стари и нови фасади, както и за декорация на вътрешни повърхности. Компонент от топлоизолационните системи **weber.therm**.

weber.pas П-Ускорител се добавя към **weber.pas Колорит** за ускоряване на процеса на съхнене и свързване. Позволява полагане на полимерна мазилка при ниски температури до +1° С. Удължава строителния сезон и гарантира сигурно завършване на фасадата преди падане на температурите. Разходът е 1 флакон (120 ml) за 1 кофа от 30 kg.

ОПАКОВКА**weber.pas Колорит:**

Пастообразна смес в пластмасови кофи	30 kg
Палет	720 kg
Грунд:	
Пластмасови кофи	5/20 kg

Цени

	лв./kg	лв./опакровка	П-ускорител бр.
без ДДС	2.40	72.00	20.00
с ДДС	2.88	86.40	24.00

СЪХРАНЕНИЕ И ГОДНОСТ**Да се съхранява при следните условия:**

В добре затворена оригинална опаковка
В закрити помещения, защитени от влага и вода
Да се предпазва от силно слънце и високи температури

Да се пази от замръзване и огън
При транспорт укрепете и фолирайте палетите
Годност 1 година

РАЗХОДНА НОРМА**Пердасена с драскана структура**

Фина 1,5 mm	2,5 kg/m ²
Среднозърнеста 2,0 mm	3,5 kg/m ²

Влачена структура

Среднозърнеста 2,0 mm	2,5 kg/m ²
Грунд	0,1 - 0,2 kg/m ²

ТЕХНИЧЕСКИ ДАННИ (при +23° С и относителна влажност 50%)

Зърнометрия	1.5; 2.0 mm
Плътност	1600 - 1800 kg/m ³
Топлопроводимост (λ)	0,6 W/m.K
Коефициент на дифузия на водни пари (μ)	90
Коефициент на водопоглъщане	< 0,1 kg/m ² √h
Якост на сцепление	> 0,2 N/mm ²

ДРУГИ ПРИЛОЖЕНИЯ НА ПРОДУКТА

Как да топлоизолираме нова сграда? **стр. 112**

Как да топлоизолираме стара сграда? **стр. 114**



УПОТРЕБА

weber.pas Колорит

ИЗПОЛЗВА СЕ ЗА:

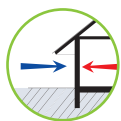

- Крайно покритие при топлоизолационни системи **weber.therm**
- Външно приложение при стари и нови сгради
- Декоративно оформяне на вътрешни помещения

ПОДГОТОВКА НА ОСНОВАТА

Основата да е здрава, суха, товароносима, хомогенна и без замърсявания. Процесите на слягане при нови сгради да са затихнали. Преди нанасяне повърхността задължително се грундира с **weber.pas Грунд**.

ИЗИСКВАНИЯ ПРИ ПОЛАГАНЕ

Да се работи при температури от +5° C до +25° C. По време на работа мазилката да се предпазва от силно слънчево греене и дъжд. Прясната мазилка да се пази от замръзване в продължение на 24 часа. Да не се използва повторно замърсен материал.

НЕОБХОДИМИ ИНСТРУМЕНТИ

- Ръчен миксер или бормашина с бъркалка
- Мистрия от неръждаема стомана
- Маламашка от неръждаема стомана
- Пластмасова пердашка
- Пердашка с основа от стиропор
- Предпазна самозалепваща се лента
- Съдовете и инструментите трябва да се измиват с вода веднага след употреба

ЦВЕТОВЕ

248 стандартни цвята според мострения каталог на **weber „Color Spectrum“**, възможно е изработване и на други цветове. Когато **weber.pas Колорит** се използва за крайно покритие на топлоизолационна система, коефициентът НВW трябва да е над 30%.

ВАЖНО



- ✓ Смесвайте няколко кофи наведнъж
- ✓ Структурирайте мазилката мокро в мокро
- ✓ Предпазвайте от замръзване 24 часа след нанасяне

ИНСТРУКЦИИ ЗА ПОЛАГАНЕ

1 При ремонт от основата да се отстранят всички несвързани, лесно отделящи се от мазилката части и остатъци от боя. Почистената стара мазилка се поправя, като новата мазилка трябва да има еднаква твърдост и структура със старата.



2 Две денонощия преди полагане на мазилката основата се грундира еднократно и обилно с **weber.pas Грунд** за тънкослойни мазилки.



3 Преди употреба се разбърква едновременно съдържанието на няколко кофи. При възможност забъркайте количеството за цялата фасада.

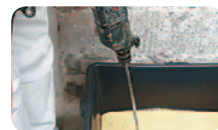

4 Мазилката се нанася с пластмасова или неръждаема стоманена маламашка и веднага се структурира.



5 По-груба структура може да се постигне с маламашка, чиято основа е от корк или стиропор. Пердаши се само влажен материал.



6 За оформяне на декоративни елементи е необходимо отделните участъци да се оградят чрез облепване с хартиена самозалепваща лента. След нанасяне на единия цвят мазилка лентата веднага се отстранява. След изсъхване по контурите на вече измазания участък се залепва защитна лента и се полага следващият цвят мазилка, като се внимава да не се зацапат вече готовите повърхности.



weber.pas Мармолит

ТЪНКОСЛОЙНА МОЗАЕЧНА МАЗИЛКА

КОД: B215, B220

**ПРИЛОЖЕНИЕ**

- Висока механична якост
- Водоустойчива
- Студоустойчива



Готова за работа мозаечна мазилка, за декоративно оформяне на цокли при топлоизолационни системи **weber.therm.**

ПРЕДНАЗНАЧЕНИЕ НА ПРОДУКТА

Мозаечна мазилка на база изкуствена смола за измазване на външни и вътрешни повърхности. Подходяща за защита на повърхности, изложени на голямо механично натоварване като цокли на сгради, огради и колони. Студо- и водоустойчива. Подходяща е и за декоративно оформяне на вътрешни помещения. Предлага се във варианти със средни и едри камъчета в богата гама от цветове.

ОПАКОВКА

Кофи	30 kg
Палет	720 kg

Цени

	лв./kg	лв./опакровка
без ДДС	4.10	123.00
с ДДС	4.92	147.60

СЪХРАНЕНИЕ И ГОДНОСТ

Да се съхранява при следните условия:

В добре затворена оригинална опаковка

В закрити помещения, защитени от влага и вода

Да се предпазва от силно слънце и високи температури

Да се пази от замръзване и огън

При транспорт укрепете и фолирайте палетите

Годност 1 година

РАЗХОДНА НОРМА

Грунд	0,1 - 0,2 kg/m ²
Фино зърнеста 1,5 mm	3,5 kg/m ²
Среднозърнеста 2,0 mm	4,5 kg/m ²

ТЕХНИЧЕСКИ ДАННИ (при +23° C и относителна влажност 50%)

Според стандарт	ETAG 004
Зърнометрия	1,5; 2,0 mm
Плътност	1600 - 1800 kg/m ³
Топлопроводимост (λ)	0,6 W/m.K
Коефициент на дифузия на водни пари (μ)	40
Коефициент на водопоглъщане	< 0,1 kg/m ² √h
Якост на сцепление	> 0,1 N/mm ²

ДРУГИ ПРИЛОЖЕНИЯ НА ПРОДУКТА

Как да оформим цокъл при топлоизолационна система?

стр. 126



УПОТРЕБА

weber.pas Мармолит

ТЪНКОСЛОЙНА МОЗАЕЧНА МАЗИЛКА

ИЗПОЛЗВА СЕ ЗА:

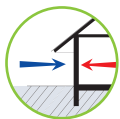

- Оформяне на цокъл при топлоизолационни системи **weber.therm**
- Външни и вътрешни условия
- Повърхности, изложени на голямо механично натоварване

ПОДГОТОВКА НА ОСНОВАТА

Добре подравнената основа трябва да бъде здрава, суха, товароносима, със затихнали процеси на свиване. Да не се полага върху замърсена или замръзнала основа.

ИЗИСКВАНИЯ ПРИ ПОЛАГАНЕ

weber.pas Мармолит не се полага на водоравни повърхнини и върху основи с недостатъчна хидроизолация. Предотвратете проникването на вода под мазилката, като защитите с водооткапващ профил горния ръб на измазания участък. Прясно положената мазилка да се предпазва от замръзване и дъжд поне 5 - 6 дни. Работи се само с неръждаеми инструменти и съдове. Да се работи при температури от +5° C до +25° C. Да не се използва повторно замърсен материал.

НЕОБХОДИМИ ИНСТРУМЕНТИ

- Неръждаем съд
- Мистрия от неръждаема стомана
- Маламашка или широк шпактел от неръждаема стомана
- Бояджийска четка или валеж
- Предпазна лента
- Съдовете и инструментите трябва да се измиват с вода веднага след употреба

ЦВЕТОВЕ

В 16 стандартни цвята
 Финозърнеста: 4 разцветки
 Среднозърнеста: 12 разцветки

ВАЖНО



- ✓ Не полагайте при висока влажност или ниски температури
- ✓ Разбърквайте само ръчно
- ✓ При топлоизолационни системи използвайте само в цокълната област

ИНСТРУКЦИИ ЗА ПОЛАГАНЕ

1 Преди употреба разтворът се разбърква добре с мистрия. Разбърква се механично. Забъркайте мазилка в количество за цялата повърхност в един съд. За да сте сигурни в цветовете, работете с мазилка от една партида.



2 Два дни преди нанасяне на **weber.pas Мармолит** основата се намазва обилно с **weber.pas Грунд**.

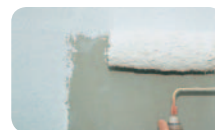

3 Нанасянето на мазилката се извършва с маламашка от неръждаема стомана. След това пластът се подравнява и се заглажда, като дебелината му се определя от едрината на камъчетата.



4 За оформяне на декоративни елементи е необходимо отделните участъци да се оградят чрез облепване с хартиена самозалепваща лента. След нанасяне на единия цвят мазилка лентата веднага се отстранява. След изсъхване по контурите на вече измазания участък се залепва защитна лента и се полага следващият цвят мазилка, като се внимава да не се зацапат вече готовите повърхности.



Внимание! Не правете корекции върху прясно нанесена мазилка. Изчакайте пълното ѝ изсъхване и коригирайте желания участък.

Прясно измазаната повърхност има млечнобял цвят, който изчезва след изсъхване.



weber.pas Декофино

ТЪНКОСЛОЙНА МАЗИЛКА

КОД: R011

**ПРИЛОЖЕНИЕ**

- Готова за употреба
- Паропропусклива
- Водоотблъскваща



Тънкослойна мазилка за оформяне на фасадата около прозорци и декоративни повърхности.

ПРЕДНАЗНАЧЕНИЕ НА ПРОДУКТА

Фина тънкослойна мазилка с дебелина на нанасяне 1 mm. Предназначена специално за оформяне на фасадата около прозорци и други декоративни повърхности. Устойчива на миене, алкални съединения и химикали. За полагане върху минерални основи или топлоизолационни системи **weber.therm**.

ОПАКОВКА**weber.pas Декофино:**

Пастообразна смес в пластмасови кофи	30 kg
Палет	720 kg
Грунд:	
Пластмасови кофи	5/20 kg

СЪХРАНЕНИЕ И ГОДНОСТ**Да се съхранява при следните условия:**

В добре затворена оригинална опаковка
 В закрити помещения, защитени от влага и вода
 Да се предпазва от силно слънце и високи температури
 Да се пази от замръзване и огън
 При транспорт укрепете и фолирайте палетите
 Годност 1 година

Цени

	лв./kg	лв./опаковка
без ДДС	3.50	105.00
с ДДС	4.20	126.00

ТЕХНИЧЕСКИ ДАННИ (при +23° C и относителна влажност 50%)

Според стандарт	ETAG 004
Зърнометрия	1,0 mm
Плътност	1600 - 1800 kg/m ³
Топлопроводимост (λ)	0,6 W/m.K
Коефициент на дифузия на водни пари (μ)	40
Коефициент на водопоглъщане	0,05 kg/m ² √h
Якост на сцепление	> 0,1 N/mm ²

РАЗХОДНА НОРМА

Около 1,8 kg/m²
 при 1,0 mm дебелина
 Грунд за основната мазилка:
 0,1 - 0,2 kg/m²



УПОТРЕБА

weber.pas Декофино

ТЪНКОСЛОЙНА МАЗИЛКА

ИЗПОЛЗВА СЕ ЗА:

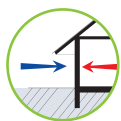

- Външни и вътрешни условия
- Оформяне на детайли при топлоизолационните системи **weber.therm**
- За крайно покритие при реновиране на стари сгради

ПОДГОТОВКА НА ОСНОВАТА

Мазилката не е подходяща за цялостно крайно покритие върху **weber.therm** системи за топлоизолация. Основата да е суха, здрава, стабилна, със завършени процеси на свиване. Армираните със стъклотекстилна мрежа замазки при топлоизолационните системи да са без лесно ронещи се частички. В случаите на реновиране и саниране от основата да се премахнат лесно отделящи се частици от мазилката и остатъци от боя, както и да се почисти старателно.

ИЗИСКВАНИЯ ПРИ ПОЛАГАНЕ

Да се работи при температури от +5° C до +25° C. По време на работа мазилката да се предпазва от силно слънчево греене и дъжд. Прясната мазилка да се пази от замръзване в продължение на 24 часа. Да не се използва повторно замърсен материал.

НЕОБХОДИМИ ИНСТРУМЕНТИ

- Неръждаем съд
- Бормашина с бъркалка
- Мистрия от неръждаема стомана
- Шпакла от неръждаема стомана
- Пластмасова пердашка
- Пердашка с основа от корк или стиропор
- Защитна хартиена лента
- Съдовете и инструментите трябва да се измият с вода веднага след употреба

ЦВЕТОВЕ

В 218 стандартни цвята според мострения каталог на **weber „Color Spectrum“**. Възможни са разработки и в други цветове.

ВАЖНО



- ✓ Не използвайте за цялостно крайно покритие при топлоизолация
- ✓ Преди реновиране проверете основата
- ✓ Не полагайте при температура по-ниска от +5° C

ИНСТРУКЦИИ ЗА ПОЛАГАНЕ

1 При ремонт от повърхността на основната мазилка да се отстраняват всички несвързани, лесно отделящи се от нея части или остатъци от боя. Където е необходимо, тя се изкърпва.



2 Два дни преди полагане на мазилката основата се обработва с **weber.pas Грунд**.

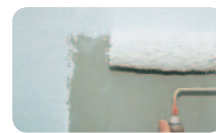

3 Преди употреба се разбърква едновременно съдържанието на няколко кофи. При възможност забъркайте количеството за цялата фасада. При необходимост готовата мазилка може да се разрежда с до 0,2 l вода на кофа мазилка.



4 **weber.pas Декофино** се нанася върху подготовената основа посредством маламашка и веднага се пердаши.



5 По-груба структура може да се постигне с маламашка, чиято основа е от корк или стиропор. Пердаши се само влажен материал.



6 За оформяне на декоративни елементи е необходимо отделните участъци да се оградят чрез облепване с хартиена самозалепваща лента. След нанасяне на единия цвят мазилка лентата веднага се отстранява. След изсъхване по контурите на вече измазания участък се залепва защитна лента и се полага следващият цвят мазилка, като се внимава да не се зацапат вече готовите повърхности.



weber.pas Моделфино

ТЪНКОСЛОЙНА МАЗИЛКА

КОД: R015

**ПРИЛОЖЕНИЕ**

- За получаване на гладки повърхности върху топлоизолационни системи
- Подходяща за моделиране
- Изразен хидрофобен ефект



Тънкослойна мазилка за получаване на гладки повърхности.

ПРЕДНАЗНАЧЕНИЕ НА ПРОДУКТА

Тънкослойна мазилка за постигане на гладки повърхности. Използва се и при топлоизолационните системи **weber.therm**, като се полага върху **weber.pas Силикатна мазилка 1,5 mm** за постигане на идеално гладка повърхност. Мазилката е устойчива на замърсяване и износване.

ОПАКОВКА**weber.pas Моделфино:**

Пастообразна смес в пластмасови кофи	30 kg
Палет	720 kg
Грунд:	
Пластмасови кофи	5/20 kg

СЪХРАНЕНИЕ И ГОДНОСТ**Да се съхранява при следните условия:**

В добре затворена оригинална опаковка
 В закрити помещения, защитени от влага и вода
 Да се предпазва от силно слънце и високи температури
 Да се пази от замръзване и огън
 При транспорт укрепете и фолирайте палетите
 Годност 1 година

Цени

	лв./kg	лв./опаковка
без ДДС	3.50	105.00
с ДДС	4.20	126.00

ТЕХНИЧЕСКИ ДАННИ (при +23° C и относителна влажност 50%)

Зърнометрия	0.5 mm
Плътност	1600 - 1800 kg/m ³
Топлопроводимост (λ)	0,6 W/m.K
Коефициент на дифузия на водни пари (μ)	40
Коефициент на водопоглъщане	0,05 kg/m ² √h

РАЗХОДНА НОРМА

Около 1,6 kg/m² мазилка
 Около 0,1 - 0,2 kg/m² грунд
 В зависимост от състоянието на основата може да има отклонения от посочените разходни норми.



УПОТРЕБА

weber.pas Моделфино

ТЪНКОСЛОЙНА МАЗИЛКА

ИЗПОЛЗВА СЕ ЗА:

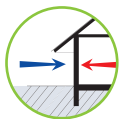

- Външна и вътрешна употреба
- Постигане на идеално гладки повърхности
- Стари и нови сгради

ПОДГОТОВКА НА ОСНОВАТА

Основата да е суха, здрава, стабилна, със завършени процеси на свиване. Армираните със стъклотекстилна лента замазки при топлоизолационните системи да са без лесно ронещи се частички. В случаите на реновиране и саниране от основата да се премахнат лесно отделящи се частици от мазилката и остатъци от боя, както и да се почисти старателно.

ИЗИСКВАНИЯ ПРИ ПОЛАГАНЕ

Да се работи при температури от +5° C до +25° C. По време на работа мазилката да се предпазва от силно слънчево греене и дъжд. Прясната мазилка да се пази от замръзване в продължение на 24 часа. Да не се използва повторно замърсен материал.

НЕОБХОДИМИ ИНСТРУМЕНТИ

- Неръждаем съд
- Бормашина с бъркалка
- Мистрия от неръждаема стомана
- Маламашка от неръждаема стомана
- Пластмасова маламашка, маламашка с коркова основа
- За декоративно оформяне - четка, валяк, мистрия и др.
- Съдовете и инструментите трябва да се измият с вода веднага след употреба

ЦВЕТОВЕ

В 218 стандартни цвята според мострения каталог на weber „Color Spectrum“.

ВАЖНО



- ✓ **weber.pas Моделфино** не се препоръчва за крайно покритие на топлоизолация
- ✓ При реновиране проверете основата
- ✓ Не полагайте при температура по-ниска от +5° C

ИНСТРУКЦИИ ЗА ПОЛАГАНЕ

1 При ремонт на стари фасади от повърхността на основната мазилка да се отстраняват всички несвързани, лесно отделящи се от нея части или остатъци от боя. Където е необходимо, тя се изкърпва. При топлоизолационни системи първо се полага **weber.pas Силикатна мазилка** с драסקана структура 1,5 mm и върху нея **weber.pas Моделфино** за получаване на съвсем гладка повърхност.



2 Два дни преди полагане на мазилката основата се обработва с **weber.pas Грунд**.



3 Преди полагане на **weber.pas Моделфино** разтворът се разбърква добре. При необходимост може да се разрежи с малко вода. Препоръчително е да се смесят няколко кофи за уеднаквяване на цвета.



4 Мазилката се нанася посредством маламашка и веднага се изпердашва.



5 С мазилката можете да оформите различни декоративни текстури на фасади и стени. Според инструмента за моделиране (валяк, четка, мистрия и др.) може да получите рустикална или модерна структура. Материалът се моделира само докато е влажен.



6 За оформяне на цветни декоративни елементи е необходимо отделните участъци да се оградят чрез облепване с хартиена самозалепаща лента. След нанасяне на единия цвят мазилка лентата веднага се отстранява. След изсъхване по контурите на вече измазания участък се залепва защитна лента и се полага следващият цвят мазилка, като се внимава да не се зацапат вече готовите повърхности.



weber.pas Грунг

ГРУНД ЗА ТЪНКОСЛОЙНИ МАЗИЛКИ

КОД: G700

**ПРИЛОЖЕНИЕ**

- Изравнява попивателната способност на основата
- Подобрява сцеплението с основата
- Неутрализира основите



Грунд за обработка на основата преди полагане на тънкослойни фасадни мазилки.

ПРЕДНАЗНАЧЕНИЕ НА ПРОДУКТА

Грунд за подготовка на варо-циментни основи преди нанасянето на фасадни тънкослойни мазилки - силикатни, силиконови, полимерни, мозаечни и минерални. Дълбочинно импрегнира, заздравява и изравнява попиващата способност на основата.

ОПАКОВКА

Пластмасови кофи **5/20 kg**
Палет **480 kg**

Цени

	лв./kg	лв./опакровка
5 kg без ДДС	3.80	19.00
5 kg с ДДС	4.56	22.80
20 kg без ДДС	3.50	70.00
20 kg с ДДС	4.20	84.00

СЪХРАНЕНИЕ И ГОДНОСТ

Да се съхранява при следните условия:

В добре затворена оригинална опаковка
В закрити помещения, защитени от влага и вода
Да се предпазва от силно слънце и високи температури
Да се пази от замръзване и огън
При транспорт укрепете и фолирайте палетите
Годност 1 година

РАЗХОДНА НОРМА

Около 200 g/m²

ТЕХНИЧЕСКИ ДАННИ (при +23° C и относителна влажност 50%)

Според стандарт	ETAG 004
Зърнометрия	0,5 mm
Плътност	1600 - 1800 kg/m ³
Топлопроводимост (λ)	0,6 W/m.K
Коефициент на дифузия на водни пари (μ)	40
Коефициент на водопоглъщане	0,05 kg/m ² √h
Якост на сцепление	> 0,1 N/mm ²

ДРУГИ ПРИЛОЖЕНИЯ НА ПРОДУКТА

Как да топлоизолираме нова сграда? **стр. 112**

Как да топлоизолираме стара сграда? **стр. 114**



УПОТРЕБА

weber.pas Грунг

ГРУНД ЗА ТЪНКОСЛОЙНИ МАЗИЛКИ

ИЗПОЛЗВА СЕ ЗА:

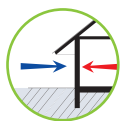

- Външно и вътрешно приложение
- Компонент от топлоизолационни системи **weber.therm**
- Подготвя основата за полагане на тънкослойни мазилки

ПОДГОТОВКА НА ОСНОВАТА

Основата да е здрава, суха, устойчива на натоварване, със затихнали процеси на свиване, хомогенна, равномерно попиваща. Да е без пукнатини, мазнини и остатъци от кофражни масла. Да се отстранят старите, нездравосъвързани покрития от бои.

ИЗИСКВАНИЯ ПРИ ПОЛАГАНЕ

Да не се работи при температури по-ниски от + 5° C. По време на работа повърхността трябва да се предпазва от силно слънчево греене и валежи. Попаднали върху кожата или дрехите пръски грунд да се измият обилно с вода. Да не се използва повторно замърсен материал.

НЕОБХОДИМИ ИНСТРУМЕНТИ

- Четка за боядисване
- Валяк за боядисване
- Бояджийски пистолет
- Измийте с вода инструментите след употреба

ВАЖНО



- ✓ Не разреждайте грунда с повече от 10% вода
- ✓ Не полагайте мазилката, преди да е изсъхнал грундът
- ✓ Не е необходимо да използвате грунд в цвят според крайното покритие

ИНСТРУКЦИИ ЗА ПОЛАГАНЕ

1 От основата трябва да се отстранят всички несвързани, лесно отделящи се части или остатъци от стари бои. Грижливо почистената повърхност трябва да се изкърпи и заравни, за да съответства по структура и твърдост на останалата стара мазилка.



2 Преди нанасяне грундът може да се разрежи до 10% с вода. При разреждане на грунда разбъркайте до получаване на еднороден разтвор.



3 Грундът се нанася обилно с бояджийски валяк или с четка.



4 Тънкослойните мазилки се нанасят след пълното изсъхване на грунда, за което са необходими поне 48 часа.



weber.min Благородна мазилка

КОД: 312P, 301P, 302P, 303P

**ПРИЛОЖЕНИЕ**

- Устойчиви цветове
- Висока паропропускливост
- Дълготраен естествен продукт



Дълготрайна благородна мазилка на минерална основа.

ПРЕДНАЗНАЧЕНИЕ НА ПРОДУКТА

За защита и декоративно оформление на нови и стари фасади. Като крайно покритие над фасадни топлоизолационни системи. Подходяща и за вътрешни помещения.

ОПАКОВКА

Книжни чували със защитно фолио	40 kg
Палет	1200 kg

Цени

	лв./kg	лв./опакровка
без ДДС	1.30	52.00
с ДДС	1.56	62.40

СЪХРАНЕНИЕ И ГОДНОСТ

Да се съхранява при следните условия:
 В добре затворена оригинална опаковка
 В закрити помещения, защитени от влага и вода
 Да се предпазва от силно слънце и високи температури
 При транспорт укрепете и фолирайте палетите
 Годност 1 година

РАЗХОДНА НОРМА

Влачена повърхностна структура:	
Среднозърнеста 2,0 mm	около 4 kg/m ²
Пердасена с драскана структура:	
Финозърнеста 1,0 mm	около 3 kg/m ²
Среднозърнеста 2,0 mm	около 4 kg/m ²
Едрозърнеста 3,0 mm	около 5 kg/m ²

ТЕХНИЧЕСКИ ДАННИ (при +23° C и относителна влажност 50%)

Според стандарт	ETAG 004
Зърнометрия	1,0; 2,0; 3,0 mm
Плътност	1300 kg/m ³
Топлопроводимост (λ)	0,7 W/m.K
Коефициент на дифузия на водни пари (μ)	15
Коефициент на водопоглъщане	0,2 kg/m ² √h
Клас на твърдост/клас на разтвора	CS II
Якост на натиск	> 1,5 N/mm ²
Якост на огъване	> 0,6 N/mm ²

ДРУГИ ПРИЛОЖЕНИЯ НА ПРОДУКТА

Как да топлоизолираме нова сграда?	стр. 112
Как да реновираме стара фасада?	стр. 128

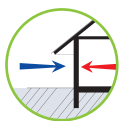

weber.min Благородна мазилка**ИЗПОЛЗВА СЕ ЗА:**

- Външни и вътрешни условия
- Компонент от топлоизолационна система **weber.therm Индивидуален стил**
- Крайно покритие при саниране на стари сгради

ВАЖНО

- ✓ Винаги смесвайте по няколко чувала
- ✓ 24 часа след полагане пазете мазилката от измръзване
- ✓ Пердашете само мокра мазилка
- ✓ Не полагайте мазилката при температура по-ниска от +5° C

ПОДГОТОВКА НА ОСНОВАТА

Основата да е чиста, здрава, суха, без несвързани частици и с приключили процеси на свиване. За основа на мазилката са подходящи всички водопопиващи основи: варо-циментова пердашена мазилка, лека основна мазилка, топлоизолационна мазилка на перлитова основа и др.

ИЗИСКВАНИЯ ПРИ ПОЛАГАНЕ

Разбърканата мазилка да се изразходи до 1,5 часа след приготвянето ѝ. Да не се работи при температури под +5° C. Прясно положената мазилка да се предпазва от дъжд и силно слънчево греене.

НЕОБХОДИМИ ИНСТРУМЕНТИ

- Корито за разбъркване на разтвора
- Миксер
- Маламашка
- Мистрия
- Пердашка с основа от стиропор, корк
- Пластмасова маламашка
- След употреба инструментите да се измият с вода

ЦВЕТОВЕ

43 „исторически“ цвята според мострения каталог на weber „Color Spectrum“.

ИНСТРУКЦИИ ЗА ПОЛАГАНЕ

1 Задължително разбъркайте няколко чувала мазилка наведнъж.



2 При ръчно смесване добавете толкова вода към сухата смес, че да получите влажно-ронлива консистенция. Добавете още вода на малки порции, като разбърквате активно до получаване на нужната гъстота.



3 При ръчно нанасяне положете мазилката с маламашка и пердашете според желаната структура.



4 При машинно нанасяне разтворът се пръска с машина, подравнява се с мастер и веднага се пердаши.



5 Структурирането се извършва според желаната структура - влачена или драскана. За по-едри фракции се препоръчва пердашка с основа от пластмаса, стиропор или с корково покритие. Пердаши се само мокра мазилка.



weber.ton Ролкова мазилка

КОД: 1206

**ПРИЛОЖЕНИЕ**

- Подходяща за основи с фини пукнатини
- Декоративна повърхностна структура
- Добра покривна способност



Фасадна релефна боя.

ПРЕДНАЗНАЧЕНИЕ НА ПРОДУКТА

weber.ton Ролкова мазилка е декоративно и защитно покритие за основи от бетон, минерални мазилки, циментови плоскости и др. Особено подходяща за основи с фини пукнатини. Използва се при външни и вътрешни условия.

ОПАКОВКА

Пластмасови кофи	25 kg
Палет	600 kg

Цени

	лв./kg	лв./опаковка
без ДДС	5.74	143.43
с ДДС	6.88	172.11

СЪХРАНЕНИЕ И ГОДНОСТ

Да се съхранява при следните условия:

В добре затворена оригинална опаковка

В закрити помещения, защитени от влага и вода

Да се предпазва от силно слънце и високи температури

Да се пази от замръзване и огън

При транспорт укрепете и фолирайте палетите

Годност 1 година

РАЗХОДНА НОРМА

Около 1,0 kg/m².

ТЕХНИЧЕСКИ ДАННИ (при +23° C и относителна влажност 50%)

Плътност	1600 kg/m ³
Коефициент на дифузия на водни пари (μ)	300
Коефициент на водопоглъщане	0,1 kg/m ² √h



УПОТРЕБА

weber.ton Ролкова мазилка

ИЗПОЛЗВА СЕ ЗА:

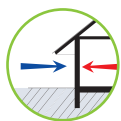

- Външна и вътрешна употреба
- Нови и стари сгради

ПОДГОТОВКА НА ОСНОВАТА

Основата трябва да е здрава, суха, без пукнатини, прах и мазнини, без замърсявания и остатъци от кофражни масла, както и недобре свързана с основата стара боя.

Подготовка:

• **Санитране на стари сгради:** първо се отстраняват и изкърпват нездравите участъци. Всички останали повърхности се изчеткват, евентуално се измиват с водоструйна машина. По-големите неравности се шпакловат с подходяща санираща смес **weber.san**. Пукнатините се шпакловат двукратно.

Грундира се еднократно с **weber P61 Грунд**.

Грунд.

• **Нови мазилки:** здравината на основата се проверява, след това се боядисва 1 път с **weber.ton Ролкова мазилка**, разредена с 10% вода.

• **Газобетон:** наранените участъци се шпакловат и подравняват с **weber.san мазилка**. След това се боядисва 1 път с **weber.ton Ролкова мазилка**.

ИЗИСКВАНИЯ ПРИ ПОЛАГАНЕ

Да се използва при температури от +5° С до +25° С. По време на работа повърхността да се предпазва от силно слънчево греене и от валежи.

НЕОБХОДИМИ ИНСТРУМЕНТИ

- Маламашка, мистрия
- Специален валеж за ролкова мазилка
- Пароструйна или водоструйна машина

ЦВЕТОВЕ

Произвежда се в 248 цвята според мострения каталог на weber „Color Spectrum“.

СТРУКТУРА

Плътна, гладка или релефна

ВАЖНО



- ✓ Нанасяйте обилно
- ✓ Проверете основата
- ✓ Полагайте върху сухи основи

ИНСТРУКЦИИ ЗА ПОЛАГАНЕ

1 Преди боядисване на стара фасада основата трябва да се почисти. Ако има неравности и/или пукнатини по старата мазилка, тя се обработва с **weber.san Саниращи мазилки**.



2 Основата трябва да е равна и с хомогенна структура.



3 При стари мазилки е необходимо предварително грундиране с **weber P61 Грунд**. Изчакайте 12 часа за изсъхването му.



4 Оптималната работна гъстота на Ролковата мазилка се получава чрез добавяне на 5 - 10% чиста вода.



5 Ролковата мазилка се нанася с маламашка и се структурира със специален валеж с релефна повърхност. Обикновено са достатъчни 1 слой грунд и 1 слой боя.



weber.ton Силикатна фасадна боя

КОД: 390K, 393K

**ПРИЛОЖЕНИЕ**

- Добро сцепление с минерални основи
- Паропропускливо покритие
- Добра покривна способност



Минерална фасадна боя на база калиево водно стъкло.

ПРЕДНАЗНАЧЕНИЕ НА ПРОДУКТА

Минерална фасадна боя за защитно и декоративно покритие на фасади на нови сгради или при реновиране на стари постройки.

ОПАКОВКА

Пластмасови кофи **7/25 kg**
Палет **600 kg**

Цени

	лв./kg	лв./опакровка
без ДДС	7.10	49.70
с ДДС	8.52	59.64
без ДДС	6.60	165.00
с ДДС	7.92	198.00

СЪХРАНЕНИЕ И ГОДНОСТ

Да се съхранява при следните условия:
В добре затворена оригинална опаковка
В закрити помещения, защитени от влага и вода
Да се предпазва от силно слънце и високи температури
Да се пази от замръзване и огън
При транспорт укрепете и фолирайте палетите
Годност 1 година

РАЗХОДНА НОРМА

При фини мазилки около 0,4 - 0,5 kg/m² за двукратно боядисване.
При груби мазилки около 0,5 - 0,8 kg/m² за двукратно боядисване.

ТЕХНИЧЕСКИ ДАННИ (при +23° C и относителна влажност 50%)

Плътност	1550 kg/m ³
Коефициент на дифузия на водни пари (μ)	50
Коефициент на водопоглъщане	0,1 kg/m ² √h
Якост на сцепление към основата	> 0,2 N/mm ²

ДРУГИ ПРИЛОЖЕНИЯ НА ПРОДУКТА

Как да реновираме стара фасада?

стр. 128

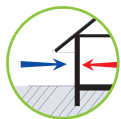
weber.ton Силикатна фасадна боя**ИЗПОЛЗВА СЕ ЗА:**

- Външна и вътрешна употреба
- Крайно покритие на нови сгради
- Реновиране на стари фасади

ПОДГОТОВКА НА ОСНОВАТА

Основата трябва да бъде здрава, суха, с добра носимоспособност и без пукнатини. Предварително се отстраняват всякакви остатъци от стари бои, кофражни масла, омазнени участъци и други замърсявания. Преди нанасяне на силикатната боя основата трябва да е добре изсъхнала.

Нови минерални основи се грундират с 1 част **weber.ton Силикатна боя** + 0,5 до 1 част **weber.pas Грунд**, предварително разреден с вода при съотношение 1:1. За покривен слой разреждете **weber.ton Силикатна боя** с около 5 - 10% вода.

Стари минерални основи се грундират с **weber P61 Грунд**, предварително разреден в съотношение 1:1 с вода. За покривен слой разреждете **weber.ton Силикатна боя** с около 10 - 20% вода.

ИЗИСКВАНИЯ ПРИ ПОЛАГАНЕ

Да се боядисва при температури от +5° С до +25° С. По време на работа повърхността трябва да се предпазва от силно слънчево греене и дъжд.

НЕОБХОДИМИ ИНСТРУМЕНТИ

- Бояджийска четка
- Бояджийски валяк (мече)
- Бояджийски пистолет

ЦВЕТОВЕ

218 стандартни цвята според мострения каталог на **weber „Color Spectrum“**, възможно е тониране на боята и в други цветове.

ВАЖНО

- ✓ Не полагайте върху стари силиконови, полимерни или дисперсни покрития
- ✓ Нанасяйте обилно
- ✓ Полагайте върху сухи основи

ИНСТРУКЦИИ ЗА ПОЛАГАНЕ

1 Преди боядисване на стара фасада основата трябва да се почисти, след което се изплаква с чиста вода. Ако има неравности и/или пукнатини по старата мазилка, тя се възстановява с **weber.san Саниращи мазилки**.



2 Основата трябва да е равна и с хомогенна структура.



3 При стари мазилки е необходимо предварително грундиране с **weber.pas Грунд**. За изсъхване на грунда са необходими около 12 часа в зависимост от атмосферните условия.



4 Оптималната работна гъстота на боята се постига чрез добавяне на 5 - 10% чиста вода или на **weber.pas Грунд**, който предварително се разрежда с вода в съотношение 1:1.



5 Обикновено са достатъчни 1 слой грунд и 1 покривен слой боя.



weber.ton Силиконова фасадна боя

КОД: 055K, 053K

**ПРИЛОЖЕНИЕ**

- Самопочистващ ефект
- Водоотблъскваща
- Паропропусклива



Водоразтворима фасадна боя на база силиконова смола.

ПРЕДНАЗНАЧЕНИЕ НА ПРОДУКТА

Водоразтворима фасадна боя за защитно и декоративно покритие при стари и нови фасади. Може да се полага върху стари покрития от варови и минерални бои, както и полимерни мазилки. Създава покритие с матова повърхност и изразен самопочистващ ефект.

ОПАКОВКА

Пластмасови кофи **7/25 kg**
Палет **600 kg**

Цени

	лв./kg	лв./опаковка
7 kg без ДДС	7.30	51.10
7 kg с ДДС	8.76	61.32
25 kg без ДДС	6.99	174.75
25 kg с ДДС	8.39	209.70

СЪХРАНЕНИЕ И ГОДНОСТ

Да се съхранява при следните условия:
В добре затворена оригинална опаковка
В закрити помещения, защитени от влага и вода
Да се предпазва от силно слънце и високи температури
Да се пази от замръзване и огън
При транспорт укрепете и фолирайте палетите
Годност 1 година

РАЗХОДНА НОРМА

Около 0,4 - 0,5 kg/m² при двукратно боядисване.
В зависимост от състоянието на основата разходната норма може да варира.

ТЕХНИЧЕСКИ ДАННИ (при +23° C и относителна влажност 50%)

Плътност	1600 kg/m ³
Коефициент на дифузия на водни пари (μ)	150
Коефициент на водопоглъщане	0,1 kg/m ² √h
Време за съхнене	около 4 часа
Крайно свързване на боята	около 24 часа (според атмосферните условия)

ДРУГИ ПРИЛОЖЕНИЯ НА ПРОДУКТА

Как да реновираме стара фасада?

стр. 128

УПОТРЕБА

weber.ton Силиконова фасадна боя

ИЗПОЛЗВА СЕ ЗА:

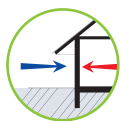

- Външна и вътрешна употреба
- Крайно покритие на нови сгради
- Реновиране на стари фасади

ПОДГОТОВКА НА ОСНОВАТА

Основата да бъде суха, здрава, без остатъци от стари покрития, кофражни масла, мазни участъци, без пукнатини, със затихнали процеси на свиване. Стари ронещи се мазилки се обработват предварително еднократно и обилно с **weber P61 Грунд** или **грунд**, разреден с вода в съотношение 1:1.

ИЗИСКВАНИЯ ПРИ ПОЛАГАНЕ

Да се боядисва при температури над +5 °С. Да се избягва директното въздействие на дъжд и силно слънчево греене веднага след нанасяне на боята.

НЕОБХОДИМИ ИНСТРУМЕНТИ

- Бояджийска четка
- Бояджийски валяк
- Бояджийски пистолет
- Инструменти за изкърпване на основата

ЦВЕТОВЕ

218 стандартни цвята според мострения каталог на weber „Color Spectrum“, възможно е тониране на боята и в други цветове.

ВАЖНО



- ✓ Нанасяйте обилно
- ✓ Полагайте върху сухи основи

ИНСТРУКЦИИ ЗА ПОЛАГАНЕ

1 Преди боядисване на стара фасада тя трябва основно да се почисти. След това фасадата се изплаква с чиста вода.



2 Неравности или пукнатини по мазилката да се изкърпят и подравнят с **weber.san Саниращи мазилки**.



3 Основата трябва да е равна и с хомогенна структура.



4 Новите мазилки се боядисват еднократно с грунд от **weber.ton Силиконова боя**, разредена с 15 - 20% вода. За втория слой боята се разрежда с 5 - 10% вода.



5 Преди боядисване основата се грундира с **weber.pas Грунд**. След 12 часа за изсъхване на грунда фасадата се боядисва с **weber.ton Силиконова боя**, разредена с 15 - 20% вода. След като боята изсъхне, се нанася и вторият слой с боя, разредена с 5 - 10% вода.



weber.ton Полимерна фасадна боя

КОД: 201K, 203K

**ПРИЛОЖЕНИЕ**

- Добра покривна способност
- Голямо разнообразие от цветове
- Водоотблъскващо покритие



Полимерна водоразтворима фасадна боя на базата на изкуствени смоли.

ПРЕДНАЗНАЧЕНИЕ НА ПРОДУКТА

weber.ton Полимерна боя е крайно декоративно и защитно покритие за фасади на нови и стари сгради. Създава матово покритие, устойчиво на атмосферните влияния.

ОПАКОВКА

Пластмасови кофи **7/25 kg**
Палет **600 kg**

Цени

	лв./kg	лв./опакровка
7 kg без ДДС	7.00	49.00
7 kg с ДДС	8.40	58.80
25 kg без ДДС	6.50	162.50
25 kg с ДДС	7.80	195.00

СЪХРАНЕНИЕ И ГОДНОСТ

Да се съхранява при следните условия:
В добре затворена оригинална опаковка
В закрити помещения, защитени от влага и вода
Да се предпазва от силно слънце и високи температури
Да се пази от замръзване и огън
При транспорт укрепете и фолирайте палетите
Годност 1 година

РАЗХОДНА НОРМА

Върху фина мазилка
около 0,4 kg/m² за два слоя
При груба мазилка
около 0,5 kg /m² за два слоя

ТЕХНИЧЕСКИ ДАННИ (при +23° C и относителна влажност 50%)

Плътност	1600 kg/m ³
Коефициент на дифузия на водни пари (μ)	400
Коефициент на водопоглъщане	0,1 kg/m ² √h
Якост на сцепление към основата	> 0,2 N/mm ²

ДРУГИ ПРИЛОЖЕНИЯ НА ПРОДУКТА

Как да реновираме стара фасада?

стр. 128

УПОТРЕБА

weber.ton Полимерна фасадна боя

ИЗПОЛЗВА СЕ ЗА:

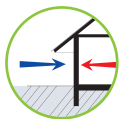

- Външна и вътрешна употреба
- Крайно покритие на нови сгради
- Реновиране на стари фасади

ПОДГОТОВКА НА ОСНОВАТА

Основата трябва да е здрава, суха, без пукнатини, прах и мазнини, без замърсявания и остатъци от кофражни масла.

При саниране на стари сгради основата се подготвя. Отстраняват се лющещи се покрития от бои. Нездравите участъци на мазилката се премахват и се измазват. По-големи неравности се шпакловат с **weber.san Саниращи мазилки**.

Пукнатините се шпакловат на 2 слоя. Всички останали повърхности се измитат или се измиват с водоструйна машина. Грундира се еднократно с **weber.pas Грунд**.

ИЗИСКВАНИЯ ПРИ ПОЛАГАНЕ

Да се използва при температури от +5° C до +25° C. По време на работа повърхността да се предпазва от силно слънчево греене и от валежи.

НЕОБХОДИМИ ИНСТРУМЕНТИ

- Четка за боядисване
- Бояджийски валяк
- Бояджийски пистолет
- Водоструйна или пароструйна машина

ЦВЕТОВЕ

248 стандартни цвята според мострения каталог на weber „Color Spectrum“. По желание на клиента боята се тонира и в други цветови нюанси.

ВАЖНО



- ✓ Нанасяйте обилно
- ✓ Поправете основата при нужда
- ✓ Полагайте върху сухи основи

ИНСТРУКЦИИ ЗА ПОЛАГАНЕ

1 Преди боядисване на стара фасада основата трябва да се измие с вода. Ако има неравности и/или пукнатини по старата мазилка, тя се възстановява с **weber.san Саниращи мазилки**.



2 Основата трябва да е равна и с хомогенна структура.



3 При стари мазилки е необходимо предварително грундиране с **weber.pas Грунд**. Изчакайте 12 часа за изсъхването му.



4 За оптимална гъстота към боята се добавят 5 - 10% чиста вода.



5 Обикновено са достатъчни 1 слой грунд и 1 слой фасадна боя.



weber.lor Дисперсна боя

КОД: 313K, 315K

**ПРИЛОЖЕНИЕ**

- Устойчива на миене и триене
- Добра покривност
- Паропропускливо покритие



Дисперсна боя за вътрешно боядисване.

ПРЕДНАЗНАЧЕНИЕ НА ПРОДУКТА

Дисперсна боя за боядисване на стени и тавани при вътрешни условия в жилищни и обществени сгради. Създава покритие с матова повърхност, устойчиво на миене и с добра паропропускливост.

ОПАКОВКА

Пластмасови кофи	7/25 kg
Палет	600 kg

Цени

	лв./kg	лв./опакровка
7 kg без ДДС	3.10	21.70
7 kg с ДДС	3.72	26.04
25 kg без ДДС	2.99	74.75
25 kg с ДДС	3.59	89.70

СЪХРАНЕНИЕ И ГОДНОСТ

Да се съхранява при следните условия:

В добре затворена оригинална опаковка
 В закрити помещения, защитени от влага и вода
 Да се предпазва от силно слънце и високи температури
 Да се пази от замръзване и огън
 При транспорт укрепете и фолирайте палетите
 Годност 1 година

РАЗХОДНА НОРМА

Около 250 - 350 g/m² при двукратно боядисване.

ТЕХНИЧЕСКИ ДАННИ (при +23° C и относителна влажност 50%)

Плътност	1550 kg/m ³
Коефициент на дифузия на водни пари (μ)	<500
Устойчивост на мокро триене според EN 13300	3 kg/m ² √h



УПОТРЕБА

weber.lor Дисперсна боя

ИЗПОЛЗВА СЕ ЗА:

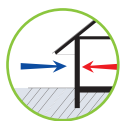

- Вътрешно приложение
- Цветно оформяне на стени и тавани

ВАЖНО



- ✓ Нанасяйте обилно
- ✓ Проверете основата
- ✓ Полагайте върху сухи основи

ПОДГОТОВКА НА ОСНОВАТА

Основата трябва да бъде със завършили процеси на свиване, товароносима, здрава и суха. Да се запълнят пукнатините и да се отстранят прахта, мазнините и замърсяванията. При стари напластявания от бои и покрития без необходимата здравина повърхността трябва да се измие или те да се отстранят механично. Основата се обезпрашава. Почистената повърхност се грундира еднократно с **weber EM Грунд**, разреден с вода в съотношение 1:5.

ИЗИСКВАНИЯ ПРИ ПОЛАГАНЕ

Да се боядисва при температури над +5° C. Намиращите се извън работния процес повърхности трябва грижливо да се покриват. Да не се използва повторно замърсен материал.

НЕОБХОДИМИ ИНСТРУМЕНТИ

- Бояджийска четка
- Бояджийски валец (мече)
- Бояджийски пистолет

ЦВЕТОВЕ

Предлага се в цветове, завършващи на C, E и D, съобразно мострения каталог на weber „Color Spectrum“. Цветови гама А и В - по запитване.

ИНСТРУКЦИИ ЗА ПОЛАГАНЕ

1 При боядисване на нови мазилки те трябва да са добре изсъхнали, за което са необходими поне 2 седмици. Старите мазилки се почистват добре, като евентуални пукнатини и неравности се запълват и изравняват с **weber.san Саниращи мазилки**.



2 Повърхността се грундира еднократно с **weber EM Грунд**, разреден с вода при съотношение 1:5. Бетонните повърхности се измитат и обезпрашат.



3 Боята се нанася на два пласта. Първият пласт се прави с боя, разредена с 10 - 20% вода. След като изсъхне, се полага вторият пласт, за който боята може да се разрези с до 5% вода.



4 Съдовете и инструментите трябва да се измият с вода веднага след употреба.



weber EM-Грунг

ГРУНД ЗА РОНЕЩИ СЕ ОСНОВИ

КОД: 554K

**ПРИЛОЖЕНИЕ**

- Намалява разхода на боя
- Заздравява мазилката
- Подобрява сцеплението към основата



Заздравяващ грунд за ронещи се основи.

ПРЕДНАЗНАЧЕНИЕ НА ПРОДУКТА

Грунд на база акрилна смола, заздравяващ ронещи се основи. За полагане преди боядисване на основи, отделящи прах и пясък, плочи от гипсокартон, гипсови мазилки, както и за грундиране на основата преди залепване на тапети. Подготвя основата преди боядисване с всякакви дисперсни бои.

СЪХРАНЕНИЕ И ГОДНОСТ

Да се съхранява при следните условия:
 В добре затворена оригинална опаковка
 В закрити помещения, защитени от влага и вода
 Да се предпазва от силно слънце и високи температури
 Да се пази от замръзване и огън
 При транспорт укрепете и фолирайте палетите
 Годност 1 година

ОПАКОВКА

Туби	10 l
Палет	600 kg

Цени

	лв./kg	лв./опаковка
без ДДС	5.90	59.00
с ДДС	7.08	70.80

РАЗХОДНА НОРМА

Около 100 g/m² в разредено състояние.



УПОТРЕБА

weber EM-Грунд

ГРУНД ЗА РОНЕЩИ СЕ ОСНОВИ

ИЗПОЛЗВА СЕ ЗА:

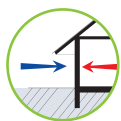

- Вътрешна и външна употреба
- Подготовка на основата преди боядисване
- Подобряване на сцеплението към основата

ПОДГОТОВКА НА ОСНОВАТА

Да няма пукнатини, мазнини и остатъци от кофражни масла, стари нездравни бояджийски покрития.

ИЗИСКВАНИЯ ПРИ ПОЛАГАНЕ

Да се работи при температури над +5° С. Да се пази от пряко въздействие на дъжд и слънчева светлина.

НЕОБХОДИМИ ИНСТРУМЕНТИ

- Бояджийски валеж
- Бояджийска четка или пръскачна техника

ЦВЕТОВЕ

Бял

СТРУКТУРА

Хомогенна, еднородна.

ВАЖНО



- ✓ Подгответе добре основата
- ✓ Нанесете обилно
- ✓ Смесвайте само с чиста вода

ИНСТРУКЦИИ ЗА ПОЛАГАНЕ

При стари мазилки, варови, постни бои и прашни (песъчливи) основи:

- 1 Отстранете старото нездравно покритие и измийте основата.



- 2 Разредете грунда в съотношение 1:5 **weber EM-Грунд** към чиста вода.



- 3 Нанесете обилно с четка, бояджийски валеж или пръскачна техника. След цялостно изсъхване на грунда могат да се нанасят крайните покрития или да се лепят тапети.



При нови мазилки, бетон, газобетон, гипсокартон и гипсови мазилки се приготвя разтвор в съотношение 1:6 **weber EM-Грунд** към чиста вода, който се нанася по същия начин.



Наименование	Предназначение	арт. N	дължина в л.м	Бр. в опаковка
 Фугоуплътнителна лента 2 mm	weber.therm Фугоуплътнителна лента Самозалепваща, саморазширяваща се уплътнителна лента с импрегнирани странични повърхности. Устойчива на дъжд и атмосферни влияния. дебелина на лентата преди разгъване - 2 mm за уплътняване на фуги с ширина 2 - 6 mm	8613	12	30
		Цена в лв.: без ДДС, л.м - 1.68 ; с ДДС, л.м - 2.01 ; без ДДС, брой - 20.15 ; с ДДС, брой - 24.18		
 Фугоуплътнителна лента 4 mm	дебелина на лентата преди разгъване - 4 mm за уплътняване на фуги с ширина 5 - 12 mm	8614	7.5	15
		Цена в лв.: без ДДС, л.м - 3.36 ; с ДДС, л.м - 4.03 ; без ДДС, брой - 25.20 ; с ДДС, брой - 30.24		
 PVC ъглов профил с мрежа 10 x 15	Пластмасов ъглов профил с интегрирана алкалоустойчива стъклотекстилна мрежа за оформяне на прави ъгли. Помага за добре защитени и прави външни ъгли.	PVC00005	2.5	50
		Цена в лв.: без ДДС, л.м - 0.98 ; с ДДС, л.м - 1.18 ; без ДДС, брой - 2.45 ; с ДДС, брой - 2.94		
 Профил за ъгли под и над 90° - рол он	Пластмасов ъглов профил на ролка с интегрирана алкалоустойчива стъклотекстилна мрежа за оформяне на ъгли над и под 90°. Използва се за защита на външни ъгли с различна големина, като същевременно спомага и за по-добро им оформяне.	8616	25	1
		Цена в лв.: без ДДС, л.м - 2.80 ; с ДДС, л.м - 3.36 ; без ДДС, опаковка - 70.00 ; с ДДС, опаковка - 84.00		
 PVC ъглов профил с мрежа за дъга	Пластмасов ъглов профил с интегрирана алкалоустойчива стъклотекстилна мрежа за оформяне на дъги и арки. Помага за изработването на дъговидни ъглови повърхности при топлоизолационни системи weber.therm.	9602	2.5	25
		Цена в лв.: без ДДС, л.м - 2.30 ; с ДДС, л.м - 2.76 ; без ДДС, брой - 5.75 ; с ДДС, брой - 6.90		
 Профил за деформационни фуги E-образен	Пластмасов дилатационен профил с интегрирана алкалоустойчива стъклотекстилна мрежа за оформяне на трайни вертикални деформационни фуги в повърхнината на топлоизолационната система.	8612	2.5	30
		Цена в лв.: без ДДС, л.м - 12.60 ; с ДДС, л.м - 15.12 ; без ДДС, брой - 31.50 ; с ДДС, брой - 37.80		
 Профил за деформационни фуги V-образен	Пластмасов дилатационен профил с интегрирана алкалоустойчива стъклотекстилна мрежа за оформяне на трайни вертикални деформационни фуги при перпендикулярни повърхнини на топлоизолационната система.	8611	2.5	30
		Цена в лв.: без ДДС, л.м - 12.60 ; с ДДС, л.м - 15.12 ; без ДДС, брой - 31.50 ; с ДДС, брой - 37.80		
 Профил за прозорци - Стандарт 3D	Самозалепващи се пластмасови профили с интегрирана алкалоустойчива стъклотекстилна мрежа за завършване на детайли около дограма. Уплътнява фугите между топлоизолационната система и дограмата и предотвратява влизането на вода при кос дъжд.	8633	2.4	25
		Цена в лв.: без ДДС, л.м - 4.47 ; с ДДС, л.м - 5.36 ; без ДДС, брой - 10.72 ; с ДДС, брой - 12.86		
 Профил за прозорци в равнина	Самозалепващи се пластмасови профили с интегрирана алкалоустойчива стъклотекстилна мрежа за завършване на детайли около дограма. Уплътнява фугите между топлоизолационната система и дограмата и предотвратява влизането на вода при кос дъжд.	8637	2.4	25
		Цена в лв.: без ДДС, л.м - 5.69 ; с ДДС, л.м - 6.82 ; без ДДС, брой - 13.64 ; с ДДС, брой - 16.37		
 PVC Водооткапващ профил с мрежа	Пластмасов водооткапващ профил с интегрирана стъклотекстилна мрежа за оформяне на хоризонтални външни ъгли. Не позволява на стичащата се по фасадата повърхност водни капки да преминат по хоризонталните повърхности на фасадата.	PVC00004	2.5	25
		Цена в лв.: без ДДС, л.м - 3.45 ; с ДДС, л.м - 4.14 ; без ДДС, брой - 8.63 ; с ДДС, брой - 10.36		

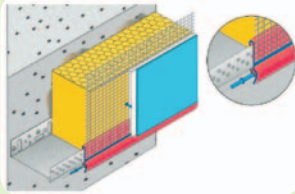

 <p>PVC Водооткапващ профил за монтаж върху цокълен профил</p>	<p>Пластмасов профил с интегрирана алкалоустойчива стъклотекстилна мрежа за монтаж върху цокълен профил. Изпълнява връзката между топлоизолационната система и цокълния профил, като не позволява на стичащите се по фасадната повърхност водни капки да преминават по хоризонталната повърхност на фасадата.</p>	8638	2.5	25
<p>Цена в лв.: без ДДС, л.м - 3.83; с ДДС, л.м - 4.60; без ДДС, брой - 9.57; с ДДС, брой - 11.49</p>				
 <p>PVC Профил с капка за завършване на покриви</p>	<p>Пластмасов профил с интегрирана алкалоустойчива стъклотекстилна мрежа за оформяне на детайли при покриви. Изпълнява връзката между топлоизолационната система и ламаринената обшивка.</p>	8631	2.0	25
<p>Цена в лв.: без ДДС, л.м - 8.99; с ДДС, л.м - 10.79; без ДДС, брой - 17.98; с ДДС, брой - 21.57</p>				
 <p>AL цокълен профил с водооткап 5 см</p>	<p>Алуминиев профил за лесен и точен монтаж на първия ред на топлоизолационните плочи. Помага за правилното подвеждане на фасадата и качествено завършване на топлоизолационната система в цокълната област.</p> <p><i>Всички цени можете да видите на стр. 254</i></p>	СОКL05000	2.5	50
<p>AL цокълен профил с водооткап 6 см</p>		СОКL06000	2.5	50
<p>AL цокълен профил с водооткап 7 см</p>		СОКL07000	2.5	50
<p>AL цокълен профил с водооткап 8 см</p>		СОКL08000	2.5	50

Артикул	Предназначение	арт. N	бр. в кутия	
Дюбел за топлоизолация с пластмасов пирон 10x90 mm	<p><i>Всички цени можете да видите на стр. 254</i></p> 	9707	250	
Дюбел за топлоизолация с пластмасов пирон 10x120 mm		9708	250	
Дюбел за топлоизолация с пластмасов пирон 10x140 mm		9709	250	
Дюбел за топлоизолация с пластмасов пирон 10x160 mm		9710	250	
Дюбел за топлоизолация с пластмасов пирон 10x180 mm		<p>weber.therm Набивен дюбел с пластмасов пирон за закрепване на топлоизолационни плоскости от експандиран полистирол EPS-F. Компонент от системите weber.therm Ultra Clima, weber.therm Фамилия, weber.therm Индивидуален стил</p>	9711	250
Дюбел за топлоизолация с пластмасов пирон 10x200 mm			9712	250
Дюбел за топлоизолация с метален пирон 8x110 mm			92459	250
Дюбел за топлоизолация с метален пирон 8x130 mm		9422	250	
Дюбел за топлоизолация с метален пирон 8x150 mm		9766	250	
Дюбел за топлоизолация с метален пирон 8x170 mm		92461	250	
Дюбел за топлоизолация с метален пирон 8x190 mm		<p>weber.therm Набивен дюбел с метален пирон за закрепване на топлоизолационни плоскости от каменна минерална вата MW. Компонент от системите weber.therm Престиж</p>	92462	250
Дюбел за топлоизолация с метален пирон 8x210 mm			92463	250



weber F602

СТРОИТЕЛНО ЛЕПИЛО

КОД: F602

**ПРИЛОЖЕНИЕ**

- Вътрешна употреба
- За фаянс и теракот, подове и стени



Строително лепило на циментова основа, за ремонтни работи. Отговаря на изискванията на стандарт БДС EN 12004 за циментово лепило за керамични плочки, клас С1. Отговаря на изискванията на стандарт БДС EN 998-2 на лепило за тънкослойно зидане на червени керамични тухли, за изграждане на неармирана зидария.

ПРЕДНАЗНАЧЕНИЕ НА ПРОДУКТА

Подходящо за лепене на керамични плочки (порьозни) - фаянс и теракот, за вътрешна употреба. Осигурява здраво залепване на керамичните покрития върху варо-циментови замазки и шпакловки и други минерални основи. Може да се използва и като ремонтен разтвор за варо-циментови основи, бетон, газобетон, зидария и хастарни мазилки. Служи за запълване и изравняване на неравности, пукнатини и малки липсващи частици на шпакловки и замазки, върху подове, стени и тавани, на малки участъци при вътрешни условия. Подходящо за зидане на червени керамични тухли по тънкослойния метод.

СЪХРАНЕНИЕ И ГОДНОСТ

В оригиналната опаковка, в закрити и сухи складови помещения. Годност 1 година от датата на производство (отбелязана на опаковката).

ТЕХНИЧЕСКИ ДАННИ (при +23° С и относителна влажност 50%)

Отговаря на изискванията на стандарт: БДС EN 12004 за циментово лепило, клас С1	
Якост на сцепление съгласно БДС EN 1348:	
- начална якост	> 0,5 N/mm ²
- след термично третиране	> 0,5 N/mm ²
- след потапяне във вода	> 0,5 N/mm ²
- след цикли на замръзване - размразяване	> 0,5 N/mm ²
Необходимо количество вода	4.6–5 l /20 kg прахообразен материал
Време за отлежаване на разтвора	5 - 10 min
Отворено време	20 min
Време за работа	3 часа
Време за коригиране	15 min
Фугиране	след 24 часа
Пълно натоварване	след 7 дена

ОПАКОВКА

Книжни чували със защитно фолио	20 kg
Палет	1120 kg

Цени

	лв./kg	лв./опаковка
без ДДС	0.25	5.00
с ДДС	0.30	6.00

РАЗХОДНА НОРМА

От 2 до 5 kg/m² в зависимост от размера на зъбите на маламашката и равността на основата. За оптимизиране на разхода на лепило основата трябва да бъде подготвена максимално равна, без дупки и неравности. Като зидарски разтвор – 16 kg/m³



УПОТРЕБА

weber F602

СТРОИТЕЛНО ЛЕПИЛО

ИЗПОЛЗВА СЕ ЗА:



- Стени и подове във вътрешни помещения
- Керамични плочки с размер до 30x30 cm (под) и до 20x20 cm (стена)
- Зидане на червени тухли
- Циментова шпакловка за корекции на основата

ПОДГОТОВКА НА ОСНОВАТА

Основата трябва да бъде здрава, без замърсявания и лесно отделящи се частици, суха и с приключили процеси на слягане. При силно попиващи основи предварително грундирайте с **weber.prim 801**.

ИЗИСКВАНИЯ ПРИ ПОЛАГАНЕ

Полагането на плочките да става при температура между +5° C и +25° C. 24 часа облицовката да се предпазва от високи температури и замръзване. 24 часа след полагането на покритията помещенията може да се използват. Пълна здравина на покритията се постига след 5 - 7 дена. Недопустимо е повторното използване на замърсен материал. Максимална дебелина на нанасяне 10 mm.

НЕОБХОДИМИ ИНСТРУМЕНТИ

- Кофа за приготвяне на лепилото
- Електрически миксер или бормашина с бъркалка
- Мистрия
- Гъба за почистване
- Гумен чук
- Назъбена маламашка с големина на зъбите 8x8 mm или 10x10 mm
- Суха и мека кърпа
- Маламашка (шпахтел) с гумен ръб
- Пластмасови кръстчета за оформяне на фугите

ВАЖНО



- ✓ При силно порьозни попивателни основи първо грундирайте с **weber.prim 801**
- ✓ Полагайте плочките до 20 min след нанасяне на лепилния слой върху основата

ИНСТРУКЦИИ ЗА ПОЛАГАНЕ

1 Полагайте лепилото само върху здрава основа. Спазвайте стриктно съотношението вода–суха смес, посочено на опаковката. Разбъркайте машинно до получаване на хомогенна смес. Оставете да отлежи 5 - 10 min и пребъркайте.



2 Нанесете лепилото с назъбена маламашка с размер на зъбите 8x8 mm или 10x10 mm. Не е необходимо да навлажнявате или наkisвате предварително плочите във вода.



3 При полагане на керамични плочи с размер над 20x20 cm нанасяйте лепилото не само върху основата, но и върху гърба на плочата.



4 Плочите се поставят върху нанесения пласт лепило и се притискат многократно, докато прилегнат на мястото си. Използвайте гумен чук за корекция на нивото. За оформяне на фугите използвайте готови пластмасови кръстчета с необходимата дебелина. Почистете с влажна гъба лицевата страна на плочите, преди лепилото да е засъхнало.



5 Изчакайте 24 часа за изсъхване на лепилото. Преди запълване фугите се почистват с четка, отвертка или друг подходящ инструмент.



6 За фугиране на облицовката използвайте маламашка или шпатель с гумен ръб. След запълване на фугите изчакайте десетина минути и с мокра гъба почистете лицевата страна на плочите. След това с влажна гъба и без натиск почистете и оформете и самите фуги. Остатъчния сух циментов филм отстранете със суха кърпа.



weber 201P

ХАСТАРНА МАЗИЛКА ЗА ВЪТРЕШНО ПРИЛОЖЕНИЕ

КОД: 201P

**ПРИЛОЖЕНИЕ**

- Отлично сцепление към основата
- Добра паропропускливост
- Устойчивост на атмосферни влияния



Хастарна мазилка за цялостно измазване или поправки във вътрешни помещения.

ПРЕДНАЗНАЧЕНИЕ НА ПРОДУКТА

weber 201P Хастарна мазилка е подходяща за грубо измазване (хастар) на нови и стари сгради и е основа за полагане на крайни покрития от благородни мазилки. Подходяща е за вътрешни помещения. Устойчива на влага. Полага се машинно и на ръка.

ОПАКОВКА

Книжни чували със защитно фолио **25 kg/40 kg**
Палет **1050 kg/1200 kg**

Цени

	лв./kg	лв./опакровка
без ДДС	0.22	5.50
с ДДС	0.26	6.60
без ДДС	0.22	8.80
с ДДС	0.26	10.56

СЪХРАНЕНИЕ И ГОДНОСТ

Да се съхранява при следните условия:

В добре затворена оригинална опаковка
В закрити помещения, защитени от влага и вода
Да се предпазва от силно слънце и високи температури
При транспорт укрепете и фолирайте палетите
Годност 1 година

РАЗХОДНА НОРМА

Около 12 - 14 kg/m² за пласт с дебелина 1 см. В зависимост от състоянието на основата разходът може да се увеличи.

ТЕХНИЧЕСКИ ДАННИ (при +23° C и относителна влажност 50%)

Реакция на огън	A 1
Якост на сцепление с бетон	≥ 0.14 N/mm ²
Абсорбция на вода	W 1
Коефициент на дифузия на водни пари	μ 15/35
Топлопроводност	λ _{10 dry} – 0.71 W/m.K
Дълготрайност – якост на сцепление с бетон след атмосферно въздействие	≥ 0.14 N/mm ²
Необходимо количество вода	5.2 l ±2% за 25 kg суха смес

ДРУГИ ПРИЛОЖЕНИЯ НА ПРОДУКТА

Как да реновираме
стара фасада?

стр. 128

УПОТРЕБА

weber 201P

ХАСТАРНА МАЗИЛКА ЗА ВЪТРЕШНО ПРИЛОЖЕНИЕ

ИЗПОЛЗВА СЕ ЗА:



- Вътрешна употреба
- Измазване на вътрешни помещения

ПОДГОТОВКА НА ОСНОВАТА

Основата трябва да е със затихнали процеси на свиване и движения, да бъде чиста, здрава, товароносна, с равномерна попиваща способност. Силно попиващи основи да се намокрят обилно преди полагане на мазилката.

ИЗИСКВАНИЯ ПРИ ПОЛАГАНЕ

Да се полага при температура между +5° C и +25° C. Прясно нанесената мазилка да се защити от вятър, силно слънчево греене и замръзване поне 24 часа след полагането ѝ.

НЕОБХОДИМИ ИНСТРУМЕНТИ

- Машина за нанасяне на мазилки
- Миксер (при ръчно нанасяне)
- Мистрия
- Алюминиев мастар
- Маламашка
- Пердашка
- Неръждаем съд
- Съдовете и инструментите трябва да се измиват с вода веднага след употреба

ВАЖНО



- ✓ Използвайте само чиста вода за приготвяне на разтвора
- ✓ При по-големи дебелини нанасяйте мокро върху мокро
- ✓ При стари порьозни основи, навлажнете преди нанасяне

ИНСТРУКЦИИ ЗА ПОЛАГАНЕ

1 Хастарната мазилка **201P** се разбърква само с чиста вода. Гъстотата на разтвора се подбира според попиващата способност на основата. При машинно нанасяне това се извършва чрез настройване на дебита на подаваната вода.



2 При ръчно нанасяне на мазилката разтворът се разбърква в миксер, като за една опаковка от 25 kg суха смес са необходими 5,2 l вода според нужната гъстота. Разтворът да се изразходва до 2 часа след разбъркването му.



3 При неравномерно попиващи основи предварително напръскайте с рядък цименто-пясъчен разтвор. При равномерно попиващи основи предварително измажете на тънък пласт с по-рядък разтвор на хастарната мазилка **201P**, като запълвате фугите между тухлите.



4 Мазилката се нанася на принципа „мокро върху мокро“ при нормална гъстота на разтвора, като нахвърляната върху стената мазилка се подравнява и се изглажда грубо с мастар.



5 Дебелината на слоя хастарна мазилка трябва да е минимално 15 mm и не повече от 30 mm. При изравняване на по-големи неравности върху зида мазилката се нанася на два или повече по-тънки пласта. Всеки следващ пласт се нанася, след като долният вече е стегнал, но все още е влажен.



6 В зависимост от крайното покритие - **weber.min** или **weber.pas** тънкослойни мазилки, повърхността на хастарната мазилка се изпердава до получаване на подходяща гладкост.



weber 202P

ХАСТАРНА МАЗИЛКА ЗА ВЪНШНО ПРИЛОЖЕНИЕ

КОД: 202P

**ПРИЛОЖЕНИЕ**

- Реновиране на стари сгради
- За външно и вътрешно приложение
- Нанасяне на дебел слой



Хастарна мазилка за цялостно измазване или поправки върху стари и нови фасади, подходящо за външна и вътрешна употреба.

ПРЕДНАЗНАЧЕНИЕ НА ПРОДУКТА

weber 202P Хастарна мазилка е подходяща за грубо измазване (хастар) на фасади на нови и стари сгради и е основа за полагане на крайни покрития от благородни мазилки. Използва се и за реновиране на стари сгради и зидове с повредена мазилка. Подходяща е за външна употреба. Устойчива на влага. Полага се машинно и на ръка.

СЪХРАНЕНИЕ И ГОДНОСТ

Да се съхранява при следните условия:

В добре затворена оригинална опаковка
 В закрити помещения, защитени от влага и вода
 Да се предпазва от силно слънце и високи температури
 При транспорт укрепете и фолирайте палетите
 Годност 1 година

ОПАКОВКА

Книжни чували със
 защитно фолио **25 kg / 40 kg**
 Палет **1050 kg / 1200 kg**

Цени

	лв./kg	лв./опаковка
25 kg без ДДС	0.23	5.75
25 kg с ДДС	0.28	6.90
40 kg без ДДС	0.23	9.20
40 kg с ДДС	0.28	11.04

РАЗХОДНА НОРМА

Около 12 - 14 kg/m² за пласт с дебелина 1 см. В зависимост от състоянието на основата разходът може да се увеличи.

ТЕХНИЧЕСКИ ДАННИ (при +23° C и относителна влажност 50%)

Реакция на огън	A 1
Якост на сцепление с бетон	≥ 0.14 N/mm ²
Абсорбция на вода	W 1
Коефициент на дифузия на водни пари	μ 15/35
Топлопроводност	λ _{10 dry} – 0.71 W/m.K
Дълготрайност – якост на сцепление с бетон след атмосферно въздействие	≥ 0.14 N/mm ²
Необходимо количество вода	5.2 l ±2% за 25 kg суха смес

ДРУГИ ПРИЛОЖЕНИЯ НА ПРОДУКТА

Как да реновираме
 стара фасада?

стр. 128



УПОТРЕБА

weber 202P

ХАСТАРНА МАЗИЛКА ЗА ВЪНШНО ПРИЛОЖЕНИЕ

ИЗПОЛЗВА СЕ ЗА:



- Външна и вътрешна употреба
- Измазване на нови и стари сгради
- За ръчно и машинно нанасяне

ПОДГОТОВКА НА ОСНОВАТА

Основата трябва да е със затихнали процеси на свиване и движения, да бъде чиста, здрава, товароносива, с равномерна попиваща способност. Силно попиващи основи да се намокрят обилно преди полагане на мазилката.

ИЗИСКВАНИЯ ПРИ ПОЛАГАНЕ

Да се полага при температура на въздуха между +5° C и +25° C. Прясно нанесената мазилка да се защити от вятър, силно слънчево греене и замръзване 24 часа след полагането. Да не се използва повторно замърсен материал.

НЕОБХОДИМИ ИНСТРУМЕНТИ

- Машина за нанасяне на мазилки
- Миксер (при ръчно нанасяне)
- Алюминиев мастар
- Мистрия
- Метална маламашка
- Пердашка
- Неръждаем съд
- Съдовете и инструментите трябва да се почистят с вода веднага след употреба

ВАЖНО



- ✓ Използвайте само чиста вода за приготвяне на разтвора
- ✓ При по-големи дебелини нанасяйте мокро върху мокро
- ✓ При стари порьозни основи, навлажнете преди нанасяне

ИНСТРУКЦИИ ЗА ПОЛАГАНЕ

1 Хастарната мазилка **202P** се разбърква само с чиста вода. Гъстотата на разтвора се подбира според попиващата способност на основата. При машинно нанасяне това се извършва чрез настройване на дебита на подаваната вода.



2 При ръчно нанасяне на мазилката разтворът се разбърква в миксер. Разтворът да се изразходва до 2 часа след разбъркването му.



3 При неравномерно попиващи основи предварително напръскайте с рядък цименто-пясъчен разтвор. При равномерно попиващи основи предварително измажете на тънък пласт с по-рядък разтвор на хастарна мазилка **202P**, като запълвате фугите между тухлите.



4 Мазилката се нанася на принципа „мокро върху мокро“ при нормална гъстота на разтвора, като нахвърляната върху стената мазилка се подравнява и изглажда грубо с мастар.



5 Дебелината на слоя хастарна мазилка трябва да е минимално 15 mm и не повече от 50 mm. При изравняване на големи неравности върху зида мазилката се нанася на два или повече тънки пласта. Всеки следващ пласт се нанася, след като долният вече е стегнал, но все още е влажен.



6 В зависимост от крайното покритие - **weber.min** или **weber.pas** Тънкослойни мазилки, повърхността на хастарната мазилка се изпердашва до получаване на подходяща гладкост.



безплатен телефон на клиента **0800 16081**

Ъглов профил от поцинкована ламарина за вътрешни хастарни мазилки

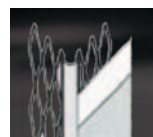

ПРЕДНАЗНАЧЕНИЕ

Ъглов профил от поцинкована ламарина за оформяне на прави ъгли при измазване на вътрешни помещения с хастарна мазилка. Предназначен е да предпазва външните ъгли на стени от механични повреди и напукване, както и за постигането на праволинейност на ъглите.

Арт. N 9601

Дължина м.л. – 2.5

Бр. в опаковка – 25

Цени

	за линеен метър	за брой
без ДДС	0.83	2.08
с ДДС	1.00	2.49

PVC ъглов профил за дъга

ПРЕДНАЗНАЧЕНИЕ

Пластмасов ъглов профил с интегрирана алкалоустойчива стъклотекстилна мрежа за оформяне на дъги и арки. Помага за изработването на дъговидни ъглови повърхности при топлоизолационни системи weber.therm.

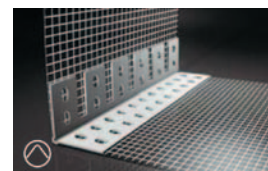

Арт. N 9602

Дължина м.л. – 2.5

Бр. в опаковка – 25

Цени

	за линеен метър	за брой
без ДДС	2.30	5.75
с ДДС	2.76	6.90

Водач за вътрешни и външни стени от поцинкована ламарина

ПРИЛОЖЕНИЕ

Водач за вътрешни и външни стени от поцинкована ламарина при полагане на хастарни мазилки. Помагат за правилно подвеждане на мастера с цел хоризонтиране на стените.



Арт. N 9603

Дължина м.л. – 2.6

Бр. в опаковка – 50

Цени

	за линеен метър	за брой
без ДДС	1.70	4.42
с ДДС	2.04	5.30

PVC профил за прозорци и врати, бял, за дебелина на мазилката по-голяма от 9 mm

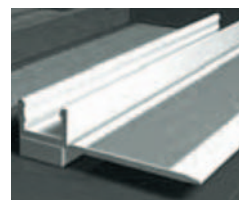

ПРИЛОЖЕНИЕ

Самозалепващ се пластмасов профил за оформяне на детайли около прозорци и врати във вътрешни помещения при измазване с хастарна мазилка. С лепенка за захващане на защитно покривно фолио, което предпазва дограмата от замърсявания. Дебелината на мазилката трябва да е по-голяма от 9 mm. Профилът подобрява връзката между дограмата и мазилката и предотвратява появата на фини пукнатини в тази област.

Арт. N 9604
Дължина м.л. – 2.4
Бр. в опаковка – 30

Цени	за линеен метър	за брой
	без ДДС	2.42
с ДДС	2.90	6.97

Стъклотекстилна мрежа за хастарни мазилки

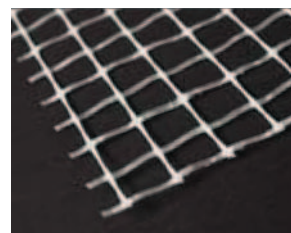

ПРИЛОЖЕНИЕ

Стъклотекстилна алкалоустойчива мрежа за частично армиране при полагане на хастарни машинни мазилки. Използва се за допълнително армиране при нанасяне на хастарната мазилка в дебел слой. Ширина на бримката 8 x 8 mm

Арт. N R178
Дължина м.л. – 50
Бр. в опаковка – 30

Цени	за линеен метър	за брой
	без ДДС	1.75
с ДДС	2.10	105.00



weber 100G

СУХА СМЕС ЗА ЗИДАНЕ НА ГАЗОБЕТОННИ БЛОКОВЕ

КОД: 100G

**ПРИЛОЖЕНИЕ**

- Отлично сцепление към основата
- За тънкослойно зидане
- Устойчивост на атмосферни влияния



Лепило за газобетон.

ПРЕДНАЗНАЧЕНИЕ НА ПРОДУКТА

Лепилна смес за зидане на блокчета от газобетон при вътрешни и външни условия. Подходяща за запълване на фугите на зидарията и за изравняване на повърхността. За изграждане на неармирана зидария с газобетонни блокове.

СЪХРАНЕНИЕ И ГОДНОСТ

Да се съхранява при следните условия:
 В добре затворена оригинална опаковка
 В закрити помещения, защитени от влага и вода
 Да се предпазва от силно слънце и високи температури
 При транспорт укрепете и фолирайте палетите
 Годност 1 година

ОПАКОВКА

Книжни чували със защитно фолио **25 kg**
 Палет **1050 kg**

Цени

	лв./kg	лв./опаковка
без ДДС	0.29	7.25
с ДДС	0.35	8.70

РАЗХОДНА НОРМА

Около 15 kg/m³ зидария при дебелина на пласта от 1 до 3 mm.

ТЕХНИЧЕСКИ ДАННИ (при +23° C и относителна влажност 50%)

Якост на натиск	M5
Якост на сцепление	0.20 N/mm ²
Реакция на огън	A 1
Коефициент на дифузия на водни пари	μ 15/35
Топлопроводност	λ _{10, dry} – 0.67 W/m.K
Необходимо количество вода	6.5 l ±2% за 25 kg суха смес
Време за отлежаване	10 min
Време за работа	3 h.
Време за коригиране	10 min
Максимална якост	след 7 дни



УПОТРЕБА

weber 100G

СУХА СМЕС ЗА ЗИДАНЕ НА ГАЗОБЕТОННИ БЛОКОВЕ

ИЗПОЛЗВА СЕ ЗА:

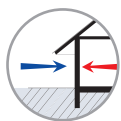

- Вътрешна и външна употреба
- Всякакъв размер блокчета от газобетон

ПОДГОТОВКА НА ОСНОВАТА

Основата трябва да бъде здрава, суха, товароносима, равна и със завършили процеси на свиване. Температурата на основата не трябва да е по-ниска от +5 °С.

ИЗИСКВАНИЯ ПРИ ПОЛАГАНЕ

Да се полага при температура между +5° С и +25° С. Прясната зидария да се защити от вятър, силно слънчево греене и замръзване поне 24 часа след полагането ѝ. Да не се използва повторно замърсен материал.

НЕОБХОДИМИ ИНСТРУМЕНТИ

- Съд за разбъркване на лепилото
- Електрически миксер или бормашина с бъркалка
- Мастер
- Назъбена маламашка или назъбена лопатка със зъби от 3x3 mm до 6x6 mm
- Гумен чук

ЦВЕТОВЕ

Сив

ВАЖНО



- ✓ Пазете от замръзване 24 часа след нанасяне
- ✓ Опазвайте стриктно съотношението вода-сух материал, указано на опаковката
- ✓ Високите температури намаляват отвореното време за работа

ИНСТРУКЦИИ ЗА ПОЛАГАНЕ

1 За приготвяне на разтвора към 6,5 l вода се добавят 25 kg лепило. Разбъркайте до получаване на хомогенна консистенция. Не добавяйте други вещества. Добре разбърканият материал се оставя да престои 5 min, след което се разбърква повторно и е готов за употреба.



2 Готовият разтвор се нанася с помощта на назъбена лопатка или маламашка (зъбци от 3x3 mm до 6x6 mm). Лепилният слой да е с дебелина от 2 до 4 mm.



3 Блокчетата газобетон се полагат по метода за зидане на тухли, като вертикалните фуги на два съседни реда се разминават на разстояние минимум 10 cm. С гумен чук коригирайте нивото при нужда. Излишният материал, който избива от фугите, се отстранява веднага след поставянето на блокчето.



weber 110G

ЗИДАРСКИ РАЗТВОР ЗА КЕРАМИЧНИ ТУХЛИ

КОД: 110G

**ПРИЛОЖЕНИЕ**

- Добро сцепление към основата
- Добра обработваемост



Разтвор за зидане и измазване на керамични тухли.

ПРЕДНАЗНАЧЕНИЕ НА ПРОДУКТА

weber 110G е подходящ за зидане и измазване на конструктивни стени от керамични, клинкерови тухли и бетонни конструктивни елементи. За външна и вътрешна употреба. Продуктът дава възможност за приготвяне на малки количества разтвор на мястото на употреба. За изграждане на неармирана зидария с керамични тухли.

ОПАКОВКА

Книжни чували със защитно фолио **25 kg / 40 kg**
Палет **1050 kg / 1200 kg**

СЪХРАНЕНИЕ И ГОДНОСТ**Да се съхранява при следните условия:**

В добре затворена оригинална опаковка
В закрити помещения, защитени от влага и вода
Да се предпазва от силно слънце и високи температури
При транспорт укрепете и фолирайте палетите
Годност 1 година

Цени

	лв./kg	лв./опаковка
25 kg без ДДС	0.19	4.75
25 kg с ДДС	0.23	5.70
40 kg без ДДС	0.19	7.60
40 kg с ДДС	0.23	9.12

ТЕХНИЧЕСКИ ДАННИ (при +23° C и относителна влажност 50%)

Якост на натиск	M10
Якост на сцепление	0.15 N/mm ²
Реакция на огън	A 1
Коефициент на дифузия на водни пари	μ 15/35
Топлопроводност	λ _{10, dry} – 0.83 W/m.K
Необходимо количество вода	3.3 l ±2% за 25 kg суха смес
Дебелина на слоя	10 - 15 mm
Време за работа	3 h.
Време за коригиране	10 min
Максимална якост	след 7 дни

РАЗХОДНА НОРМА

Около 35 kg/m² зид с дебелина 1/2 тухла и фуги 10 mm. В зависимост от дебелината на пласта зидарски разтвор и вида и големината на тухлите разходът може да варира.



УПОТРЕБА

weber 110G

ЗИДАРСКИ РАЗТВОР ЗА КЕРАМИЧНИ ТУХЛИ

ИЗПОЛЗВА СЕ ЗА:

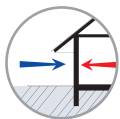

- Външни и вътрешни условия
- Зидане и измазване
- Керамични и клинкерови тухли

ПОДГОТОВКА НА ОСНОВАТА

Основата трябва да бъде здрава, суха, товароносима, равна и със завършили процеси на свиване. Температурата на основата не трябва да е по-ниска от +5 °С.

ИЗИСКВАНИЯ ПРИ ПОЛАГАНЕ

Използвайте продукта при температури от +5° С до +25° С. Прясната зидария да се предпазва от дъжд или принудително изсъхване.

НЕОБХОДИМИ ИНСТРУМЕНТИ

- Съд за разбъркване на лепилото
- Електрически миксер или бормашина с бъркалка
- Мастер
- Назъбена маламашка или назъбена лопатка със зъби от 3x3 mm до 6x6 mm
- Гумен чук

ВАЖНО



- ✓ Нанасяйте на слой до 15 mm
- ✓ Не добавяйте цимент към разтвора

ИНСТРУКЦИИ ЗА ПОЛАГАНЕ

1 В подходящ съд към 3,3 l \pm 2% чиста вода прибавете един чувал (25 kg) суха смес. Не прибавяйте цимент, пясък или други вещества. Разбъркайте до получаване на хомогенна смес. При използване на миксер или бетонобъркачка разбъркването трае 6 - 8 min.



2 Разтворът 110G се нанася върху основата с мистрия веднага след смесването. Тухлите се полагат, като леко се притискат. Да се спазват традиционните правила на технологията на зидане. Зидането се извършва на пълни фуги от 10 - 15 mm.



weber.floor Basic

ЦИМЕНТОВА ПОДОВА ЗАМАЗКА

КОД: L300



ПРИЛОЖЕНИЕ

- Висока товароносимост
- Нанасяне в слой до 80 mm
- За вътрешна и външна употреба



Подова замазка на циментова основа за ръчно полагане.

ПРЕДНАЗНАЧЕНИЕ НА ПРОДУКТА

Подова замазка на циментова основа за ръчно полагане в дебелини от 10 до 80 mm. Мразоустойчива, с понижена свиваемост и висока устойчивост на стягане. За вътрешна и външна употреба. За полагане на замазки под финишни подови покрития като мокети, PVC, коркови, керамични или каменни покрития, паркет и др.

ОПАКОВКА

Книжни чували със защитно фолио	25 kg
Палет	1050 kg

СЪХРАНЕНИЕ И ГОДНОСТ

Да се съхранява при следните условия:

В добре затворена оригинална опаковка
В закрити помещения, защитени от влага и вода
Да се предпазва от силно слънце и високи температури
При транспорт укрепете и фолирайте палетите
Годност 1 година

Цени

	лв./kg	лв./опаковка
без ДДС	0.18	4.50
с ДДС	0.22	5.40

ТЕХНИЧЕСКИ ДАННИ (при +23° C и относителна влажност 50%)

Якост на натиск	C 25
Якост на огъване	F 5
Реакция на огън	A 1
Устойчивост на износване	A 9
Време за отлежаване	5 min
Максимална якост	след 7 дни
Необходимо количество вода	4.5 – 4.8 l ±2% за 25 kg суха смес

РАЗХОДНА НОРМА

Около 20.0 kg/m² за дебелина на слоя 10 mm. При неравни основи разходът може да варира.



УПОТРЕБА

weber.floor Basic

ЦИМЕНТОВА ПОДОВА ЗАМАЗКА

ИЗПОЛЗВА СЕ ЗА:

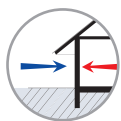

- Външна и вътрешна употреба
- Нанасяне в слой до 80 mm
- За ръчно нанасяне

ПОДГОТОВКА НА ОСНОВАТА

Основата трябва да е с добра носеща способност, твърда, суха, без замърсявания и ронливи слоеве. При полагане на **weber.floor Basic** в слой с дебелина под 30 mm се препоръчва предварително шприцоване на основата с разтвор, приготвен с 5 - 6 l вода. Порестите основи могат да се грундира предварително, за да се постигнат по-добро сцепление с основата и по-висока якост на натиск на замазката.

ИЗИСКВАНИЯ ПРИ ПОЛАГАНЕ

Да се полага при температура на въздуха между +5° C и +25° C. Нанесеният материал да се защити от вятър, силно слънчево греене и замръзване 24 часа след полагането. Да не се използва повторно замърсен материал.

НЕОБХОДИМИ ИНСТРУМЕНТИ

- Миксер или електрическа бъркалка
- Алюминиев мастар
- Мистрия
- Метална маламашка
- Пердашка
- Неръждаем съд
- Съдовете и инструментите трябва да се почистят с вода веднага след употреба

ВАЖНО



- ✓ Използвайте само чиста вода за приготвяне на разтвора
- ✓ За по-добро сцепление грундирайте основата предварително
- ✓ При дебелини над 80 mm направете замазката на няколко равномерни пласта

ИНСТРУКЦИИ ЗА ПОЛАГАНЕ

1 Към 4.5 - 4.8 l вода постепенно се добавя 25 kg сух материал. Разбъркайте с машинна бъркалка на бавни обороти сместа, докато се получи смес без бучки или следи от сух материал в нея.



2 **weber.floor Basic** се полага върху основата 5 min след приготвянето ѝ, както традиционните циментови замазки. Разтворът се изтегля с мастар, който се движи върху предварително подложени, нивелирани водачи.



3 Нанесете следващото количество приготвен разтвор максимално бързо, преди първият слой да започне да стяга. След полагане на материала загладете с маламашка или подходяща машина (тип хеликоптер). За допълнително втвърдяване на повърхностите в помещения, изложени на износване, може да се използват повърхностни втвърдители.



weber.san Бяла фина мазилка

КОД: R603



ПРИЛОЖЕНИЕ

- Добро сцепление към основата
- Фина повърхност
- Висока паропропускливост



Фина мазилка за саниране и реновиране на стари фасади.

ПРЕДНАЗНАЧЕНИЕ НА ПРОДУКТА

Фина мазилка на варо-циментова основа за саниране и реновиране на стари фасади. Мазилката е подходяща за полагане върху минерални варо-циментови мазилки или топлоизолационни перлитови мазилки при последващо боядисване с фасадна боя. Полага се като завършващ слой върху груби основи. Паропропусклива и с добро сцепление към основата. Мазилката е подходяща основа за боядисване с органични и минерални бои. За външни и вътрешни повърхности.

ОПАКОВКА

Книжни чували със защитно фолио	40 kg
Палет	1000 kg

Цени

	лв./kg	лв./опаковка
без ДДС	0.83	33.20
с ДДС	1.00	39.84

СЪХРАНЕНИЕ И ГОДНОСТ

Да се съхранява при следните условия:

В добре затворена оригинална опаковка

В закрити помещения, защитени от влага и вода

Да се предпазва от силно слънце и високи температури

При транспорт укрепете и фолирайте палетите

Годност 1 година

РАЗХОДНА НОРМА

Около 5,5 kg/m² при дебелина на пласта 3 mm.

ТЕХНИЧЕСКИ ДАННИ (при +23° C и относителна влажност 50%)

Максимална големина на зърната	1,0 mm
Якост на натиск	1,1 N/mm ²
Якост на огъване	0,4 N/mm ²
Сила на натиск	CS 1
Капилярна абсорбция на вода	W0
Сила на залепване	<0,08 /A,B N/mm ²
Паропропускливост	< 15
Топлопредаване	P=50% λ= 0,47 W/m.K P=90% λ= 0,54 W/m.K
Плътност на втвърдения материал	Прибл. 1500 kg/m ³

ДРУГИ ПРИЛОЖЕНИЯ НА ПРОДУКТА

Как да реновираме стара фасада?

стр. 128



УПОТРЕБА

weber.san Бяла фина мазилка

ИЗПОЛЗВА СЕ ЗА:



- Външна и вътрешна употреба
- Старо и ново строителство
- Реновиране на стари фасади

ВАЖНО



- ✓ Навлажнете основата един ден преди нанасяне
- ✓ Не работете при температури под +5° C
- ✓ Не използвайте замърсен материал

ПОДГОТОВКА НА ОСНОВАТА

Основата да е равна, чиста, товароносима и напълно изсъхнала. При нови сгради естествените процеси на слягане да са затихнали. Основата да не съдържа разтворими във вода съставки.

ИЗИСКВАНИЯ ПРИ ПОЛАГАНЕ

Нанася се при температура между +5° C и +25° C. Прясно нанесената мазилка да се пази от силно слънце, дъжд и замръзване. Да не се използва повторно замърсен материал.

НЕОБХОДИМИ ИНСТРУМЕНТИ

- Машина за смесване
- Корито
- Маламашка
- Мистрия
- Мастер
- Изтеглящ мастер
- Кофа за разтвор
- След употреба инструментите и съдовете трябва веднага да се измият с вода

ЦВЕТОВЕ

Бяла на цвят.

СТРУКТУРА

Фина, гладка структура.

ИНСТРУКЦИИ ЗА ПОЛАГАНЕ

1 weber.san Бяла фина мазилка се нанася машинно и ръчно. При машинно нанасяне сухият материал се разбърква с чиста вода, като гъстотата на разтвора се задава чрез настройка на машината. Една торба 40 kg суха смес се разбърква с 12 - 14 l вода.



2 При ръчно нанасяне разтворът се приготвя в миксер. Препоръчително е винаги да се смесва съдържанието на цели торби, като се следи разтворът да бъде добре хомогенизиран. За целта всеки път, преди да се вземе разтвор от коритото, той се разбърква отново.



3 Преди нанасяне на фината мазилка основата трябва да се намочи равномерно. Ако времето е топло, навлажняването трябва да се извърши и предната вечер.



4 Нанасянето се извършва ръчно или чрез машина, като се разпределя равномерно по повърхността, след което се подравнява с мастер при средна дебелина на пласта 3 mm и се изпердашва.



5 В зависимост от температурата на въздуха и зида и попивашката способност на основата може да се пръска вода по време на пердашенето. При използване на мазилката като ремонтен материал за стари фасади се добавя **weber H Свързващ Грунд** във водата в съотношение 1:5. Преди полагане на ремонтния разтвор основата се почиства основно и се навлажнява. Препоръчително е нанесеният пласт мазилка да се предпазва от бързо съхнене.



weber.san Сива фина мазилка

КОД: R600



ПРИЛОЖЕНИЕ

- Санирание и реновиране на сгради
- Шпакловане на вътрешни помещения
- Подходяща основа за органични и минерални бои



Сива фина мазилка на варо-циментова основа за прилагане като завършващ пласт при санирание и реновиране на стари сгради и исторически сгради. За шпакловане на стени и тавани във вътрешни помещения.

ПРЕДНАЗНАЧЕНИЕ НА ПРОДУКТА

Фина мазилка на варо-циментова основа за прилагане като завършващ пласт при санирание и реновиране на стари фасади. Добра основа за боядисване с фасадни и интериорни бои. Висока паропропускливост и добро сцепление към основата. За външна и вътрешна употреба.

СЪХРАНЕНИЕ И ГОДНОСТ

Да се съхранява при следните условия:
 В добре затворена оригинална опаковка
 В закрити помещения, защитени от влага и вода
 Да се предпазва от силно слънце и високи температури
 При транспорт укрепете и фолирайте палетите
 Годност 1 година

ОПАКОВКА

Книжен чувал със защитно фолио **25 kg**
 Палет, 42 бр. чували **1050 kg**

Цени

	лв./kg	лв./опаковка
без ДДС	0.39	9.75
с ДДС	0.47	11.70

РАЗХОДНА НОРМА

Около 4,5 kg/m² при дебелина на пласта 3 mm.

ТЕХНИЧЕСКИ ДАННИ (при +23° C и относителна влажност 50%)

Максимална големина на зърната	0,6 mm
Реакция на огън	Клас А1
Якост на сцепление	FP-1,5 N/mm ² b
Абсорбция на вода	Клас W 0
Коефициент на дифузия на водни пари	μ 5/20
Коефициент на топлопроводност	λ _{10,dry} 0.5 W/mK

ДРУГИ ПРИЛОЖЕНИЯ НА ПРОДУКТА

Как да реновираме стара фасада? **стр. 128**

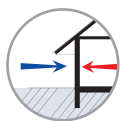

weber.san Сива фина мазилка**ИЗПОЛЗВА СЕ ЗА:**

- Реновиране на стари фасади
- Външна и вътрешна употреба
- Стари и нови сгради

ПОДГОТОВКА НА ОСНОВАТА

За основа на мазилката са подходящи всякакви равни и добре попиващи влагата основи с приключили процеси на слягане. Основата не трябва да съдържа съставки, разтворими във вода. Преди нанасяне на фината мазилка основата следва да бъде напълно изсъхнала и с приключили процеси на свиване. Мазилката е подходяща за употреба и върху минерални варо-циментови мазилки и/или топлоизолационни перлитови мазилки при последващо боядисване с фасадна боя.

ИЗИСКВАНИЯ ПРИ ПОЛАГАНЕ

Нанася се при температура между +5° C и +25° C. Прясно нанесената мазилка да се пази от силно слънце, дъжд и замръзване. Да не се използва повторно замърсен материал.

НЕОБХОДИМИ ИНСТРУМЕНТИ

- Машина за разбъркване
- Корито
- Маламашка
- Мистрия
- Мастер
- Изтеглящ мастер
- Кофа за разтвор
- След употреба инструментите и съдовете трябва веднага да се измият с вода

ЦВЕТОВЕ

Сив.

СТРУКТУРА

Фина, гладка структура.

ВАЖНО

- ✓ Навлажнете основата един ден преди нанасяне
- ✓ Не работете при температури под +5° C
- ✓ Не използвайте замърсен материал

ИНСТРУКЦИИ ЗА ПОЛАГАНЕ

1 Към 4.6 - 5.2 l чиста студена вода постепенно се добавя 25 kg сух материал. Разбъркайте с машинна бъркалка на бавни обороти сместа, докато се получи еднородна смес, без бучки или следи от сух материал в нея. Препоръчително е винаги да се смесва съдържанието на цяла торба.



2 Добре разбърканият материал се оставя да престои 10 минути, след което се пребърква отново и вече е готов за нанасяне.



3 Преди нанасяне на фината мазилка основата трябва да се намокри равномерно. Ако времето е топло, навлажняването трябва да се извърши и предната вечер.



4 Нанасянето се извършва ръчно, като се разпределя равномерно по повърхността, след което се подравнява с мастер при средна дебелина на пласта до 3 mm и се изпердашва. В зависимост от температурата на въздуха, зида и попиващата способност на основата може да се пръска вода по време на пердашенето.



5 При използване на мазилката за саниране и реновиране на стари фасади се препоръчва да се добавя **weber H-грунд** във водата в съотношение 1:5. Преди полагане на разтвора основата се почиства основно и се навлажнява. Препоръчително е нанесеният пласт мазилка да се предпазва от бързо съхнене.



weber Суперфина шпакловка

КОД: 1505



ПРИЛОЖЕНИЕ

- За вътрешно приложение
- Ниска разходна норма
- Подходяща основа за органични и минерални бои



Суперфина пастообразна шпакловка с минерални добавки за вътрешна употреба.

ПРЕДНАЗНАЧЕНИЕ НА ПРОДУКТА

Продуктът представлява готова за употреба смес с гъста кремообразна консистенция. Използва се за цялостно и частично фино шпакловане на стени и тавани в сухи помещения. Създава перфектно гладка и бяла повърхност. Подходящ за шпакловане върху варо-циментови, гипсови мазилки, плоскости от гипсокартон и други минерални основи. За вътрешна употреба.

ОПАКОВКА

Пластмасови кофи	17 kg
Палет	408 kg

СЪХРАНЕНИЕ И ГОДНОСТ

Да се съхранява при следните условия:

В добре затворена оригинална опаковка. В закрити помещения, защитени от влага и вода. Да се предпазва от силно слънце и високи температури. При транспорт укрепете и фолирайте палетите. Годност 1 година

Цени

	лв./kg	лв./опаковка
без ДДС	1.57	1.89
с ДДС	26.72	32.06

ТЕХНИЧЕСКИ ДАННИ (при +23° C и относителна влажност 50%)

Време за втвърдяване	> 180 мин
Реакция на огън	A1
Якост на опън	> 0.25 N/mm ²

РАЗХОДНА НОРМА

Около 0.7 kg/m²
В зависимост от основата разходната норма може да варира.



УПОТРЕБА

weber Суперфина шпакловка

ИЗПОЛЗВА СЕ ЗА:



- За вътрешна употреба
- Шпакловане на стени и тавани
- Стари и нови сгради

ПОДГОТОВКА НА ОСНОВАТА

За основа на шпакловката са подходящи всякакви равни и добре попиващи влагата основи с приключили процеси на слягане. Шпакловката е подходяща за нанасяне върху варо-циментови мазилки, гипсови мазилки, плоскости от гипсокартон, хоросанови и всякакви видове циментови мазилки и др.

ИЗИСКВАНИЯ ПРИ ПОЛАГАНЕ

Да се полага при температура между +5° C и +25° C. Нанесеният материал да се защити от вятър, силно слънчево греене и замръзване 24 часа след полагането. Да не се използва повторно замърсен материал.

НЕОБХОДИМИ ИНСТРУМЕНТИ

- Електрическа бъркалка
- Мистрия
- Маламашка
- Мастер
- След употреба инструментите и съдовете трябва веднага да се измият с вода

ЦВЕТОВЕ

Бял.

ВАЖНО



- ✓ Полага се на суха основа
- ✓ Не работете при температури под +5° C
- ✓ Не използвайте замърсен материал

ИНСТРУКЦИИ ЗА ПОЛАГАНЕ

1 Шпакловката е готова за употреба и към нея не трябва да се добавя допълнително вода. Преди започване на работа разбъркайте добре готовата смес за хомогенизиране на разтвора.



2 Шпакловането се извършва на равномерни слоеве, като е необходимо едновременно с това да се заглажда. При по-големи неравности на основата е необходимо шпакловането да се извърши на два слоя, като вторият слой служи за по-добро заглаждане и получаване на по-гладка повърхност. По време на работа почиствайте маламашката от наслагване на стар материал.



3 За допълнително изглаждане на повърхността след изсъхване тя може да се обработва с фина шкурка. Пълното изсъхване на слоя зависи от дебелината му и атмосферните условия. Прашната от заглаждане повърхност трябва да се почисти преди полагане на последващо покритие грунд и боя.



weber Бяла фина шпакловка

КОД: С800



ПРИЛОЖЕНИЕ

- За вътрешно приложение
- Шпакловане на стени и тавани
- Подходяща основа за органични и минерални бои



Бяла фина шпакловка за изравняване на повърхностите (шпакловане) на стени и тавани в сухи помещения. Подходяща за полагане върху основи от варо-циментови мазилки, гипсови мазилки, бетон, плоскости от гипсокартон, хоросанови и всякакви видове циментови мазилки и др. За вътрешна употреба.

ПРЕДНАЗНАЧЕНИЕ НА ПРОДУКТА

Бялата фина шпакловка е предназначена за изглаждане на измазани и бетонови стени и тавани в закрити и сухи помещения с дебелина на слоя до 3 mm. Възможно е нанасяне в няколко слоя. След нанасяне заглаждането става чрез шлайфане с фина шкурка. Получената повърхност е гладка и бяла. След изсъхване повърхността може да бъде боядисана с дисперсни бои или бои на минерална основа.

СЪХРАНЕНИЕ И ГОДНОСТ

Да се съхранява при следните условия:

В добре затворена оригинална опаковка.

В закрити помещения, защитени от влага и вода.

Да се предпазва от силно слънце и високи температури.

При транспорт укрепете и фолирайте палетите.

Годност 1 година

ОПАКОВКА

Книжен чувал със защитно фолио **20 kg**

Палет, 48 бр. чували **960 kg**

Цени

	лв./kg	лв./опаковка
без ДДС	0.59	11.80
с ДДС	0.71	14.16

ТЕХНИЧЕСКИ ДАННИ (при +23° C и относителна влажност 50%)

Зърнометрия	0.1 mm
Плътност	1100
Абсорбция на вода	W 0
Необходимо количество вода	7.2 – 7.8 l за 20 kg суха смес
Дебелина на слоя	до 3 mm

РАЗХОДНА НОРМА

Около 1 kg/m²
при дебелина 1 mm.



УПОТРЕБА

weber Бяла фина шпакловка

ИЗПОЛЗВА СЕ ЗА:



- Външна употреба
- Шпакловане на стени и тавани
- Постигане на гладка повърхност

ВАЖНО



- ✓ Полага се на суха основа
- ✓ Не работете при температури под +5° C
- ✓ Не използвайте замърсен материал

ПОДГОТОВКА НА ОСНОВАТА

За основа на мазилката са подходящи всякакви равни и добре попиващи влагата основи с приключили процеси на слягане. Шпакловката е подходяща за нанасяне върху варо-циментови мазилки, гипсови мазилки, плоскости от гипсокартон, хоросанови и всякакви видове циментови мазилки и др.

ИЗИСКВАНИЯ ПРИ ПОЛАГАНЕ

Да се полага при температура между +5° C и +25° C. Нанесеният материал да се защити от вятър, силно слънчево греене и замръзване 24 часа след полагането. Да не се използва повторно замърсен материал.

НЕОБХОДИМИ ИНСТРУМЕНТИ

- Съд за разбъркване на шпакловката
- Електрическа бъркалка
- Мистрия
- Маламашка
- Мастер
- След употреба инструментите и съдовете трябва веднага да се измият с вода

ЦВЕТОВЕ

Бял.

ИНСТРУКЦИИ ЗА ПОЛАГАНЕ

1 Към 7.2 - 7.8 l чиста студена вода постепенно се добавя 20 kg сух материал. Разбъркайте с машинна бъркалка на бавни обороти сместа, докато се получи еднородна смес, без бучки или следи от сух материал в нея.



2 Добре разбърканият материал се оставя да престои около 10 минути, след което се пребърква и е готов за шпакловане. Не се допуска добавянето на други материали, това води до влошаване на качествата на продукта.



3 Готовата смес се нанася върху основата с подходящ инструмент на равномерни слоеве, като е необходимо едновременно с това да се заглажда. Дебелината на слоя трябва да е от 1 до 3 mm. Нанася се на два или повече слоя, като предходният трябва да е изсъхнал.



4 За постигане на гладка повърхност след изсъхване повърхността се заглажда с фина шкурка. Пълното изсъхване на слоя зависи от дебелината му и атмосферните условия. Прашната от заглаждане повърхност трябва да се почисти преди полагане на последващо покритие грунд и боя.



weber Н-Грунд

ГРУНД ЗА СЛАБО ПОПИВАЩИ ОСНОВИ

КОД: Н716

**ПРИЛОЖЕНИЕ**

- Заздравява основата
- Подобрява сцеплението
- Изравнява попиващата способност на основата



Грунд за слабо попиващи основи. Подобрява сцеплението между основата и нанесеното върху нея покритие.

ПРЕДНАЗНАЧЕНИЕ НА ПРОДУКТА

Използва се като добавка към ремонтни разтвори, прилага се при слабо попиващи основи, мазилки или други подобни основи. За подготовка на варови, варо-циментови и циментови строителни разтвори. За непопиващи или слабо попиващи, твърди и сухи основи.

СЪХРАНЕНИЕ И ГОДНОСТ

Да се съхранява при следните условия:
 В добре затворена оригинална опаковка
 В закрити помещения, защитени от влага и вода
 Да се предпазва от силно слънце и високи температури
 Да се пази от замръзване и огън
 При транспорт укрепете и фолирайте палетите
 Годност 1 година

ОПАКОВКА

Туба 10 l

Цени

	лв./kg	лв./опаковка
без ДДС	12.00	120.00
с ДДС	14.40	144.00

РАЗХОДНА НОРМА

При приготвяне на варови и варо-циментови разтвори за ръчно нанасяне съотношението на смесване на **weber Н-Грунд** и вода е 1:5. При изработване на циментови разтвори **weber Н-Грунд** се разрежда с вода в съотношение 1:3.

Пример:

За добавка към мазилки се приготвя разтвор от **weber Н-Грунд** и вода в съотношение 1:5 - 60 l грунд към 300 l вода, общо 360 l разтвор, с който се приготвят (при норма 13 l на 40 kg суха смес) приблизително 1450 kg готов за нанасяне материал.

ДРУГИ ПРИЛОЖЕНИЯ НА ПРОДУКТА

Как да топлоизолираме стара сграда? **стр. 114**

Как да реновираме стара фасада? **стр. 128**



УПОТРЕБА

weber Н-Грунд

ГРУНД ЗА СЛАБО ПОПИВАЩИ ОСНОВИ

ИЗПОЛЗВА СЕ ЗА:

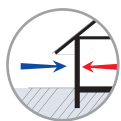

- Подобряване на сцеплението при слабо попиващи повърхности
- Добавка при ремонтни разтвори
- Външна и вътрешна употреба

ПОДГОТОВКА НА ОСНОВАТА

Основата трябва да е здрава, суха и без всякакви несвързани, лесно отлюспващи се парчета мазилка или остатъци от боя. Да се почисти чрез старателно измиване.

ИЗИСКВАНИЯ ПРИ ПОЛАГАНЕ

Да не се работи при температури под +5° C. Да се пази от пряко въздействие на дъжд и слънчева светлина.

НЕОБХОДИМИ ИНСТРУМЕНТИ

- Бояджийски валеж
- Четка или пръскачна техника
- Мистрия
- Стоманена маламашка
- Метален шпактел
- След употреба съдовете и инструментите се измиват с вода

ЦВЕТОВЕ

Бял.

СТРУКТУРА

Хомогенна течност.

ВАЖНО



- ✓ Спазвайте правилната пропорция **weber Н-Грунд**–вода
- ✓ Не работете при температури под +5° C
- ✓ Не използвайте замърсен материал

ИНСТРУКЦИИ ЗА ПОЛАГАНЕ

Като ремонтен разтвор

1 Според приложението **weber Н-Грунд** се разрежда с вода за приготвяне на разтвор със съответните добавки и свързващи вещества.



2 Добавя се към готовата суха смес, например фина мазилка, и се бърка до получаване на разтвор с гъстота, подходяща за нанасяне с мистрия.



3 Преди нанасяне почистената основа се навлажнява основно, като това става или с чиста вода, или с разтвор на **weber Н-Грунд** в съотношение 1:5.



4 Ремонтният разтвор се нанася ръчно, като задължително се работи според принципа „мокро върху мокро“. Нанесеният слой ремонтен разтвор трябва да се предпазва от бързо изсъхване.



Като грунд

1 От основата трябва да се отстранят всички несвързани, лесно отделящи се части или остатъци от стари бои. Грижливо почистената повърхност трябва да се изкърпи и заравни, за да съответства по структура и твърдост на останалата стара мазилка.



2 Грундът се нанася обилно с бояджийски валеж или с четка.



3 Тънкослойните мазилки се нанасят след пълното изсъхване на грунда, за което са необходими поне 48 часа.



weber.rep 767 (Cerinol VM 1)

РАЗТВОР ЗА ЗАМОНОЛИТВАНЕ

КОД: FW20



ПРИЛОЖЕНИЕ

- Не се свива
- Много високи начални и крайни якости
- Много добра разливност
- Антикорозионен



Несвиваем разтвор на циментова основа, предназначен за заливане на бетонови fugи и кухини и анкериране на метални елементи в бетонови повърхности.

ПРЕДНАЗНАЧЕНИЕ НА ПРОДУКТА

weber.rep 767 (Cerinol VM 1) е фабрично приготвен, саморазливен и компенсирал свиването фугиращ бетон. Максимална зърнометрия на частиците - 1 mm. **weber.rep 767** (Cerinol VM 1) отговаря на изискванията на Немската асоциация за бетонови и строителни технологии (DBV) от 1990 г. и постига якости от клас C 45/55. Специфичната разливност на материала, постигната с добавяне на много малко количество вода, е благодарение на висококачествените пластифициращи добавки и същата се запазва за около 45 min. **weber.rep 767** (Cerinol VM 1) не се утаява по време на работа. По време на свързването разтворът набъбва, като по този начин компенсира свиването на бетона.

СЪХРАНЕНИЕ И ГОДНОСТ

Да се съхранява на сухо и проветриво място върху дървени палети. Срок на съхранение в оригинални неотворени опаковки - най-малко 12 месеца от датата на производство.

ТЕХНИЧЕСКИ ДАННИ (при +23° C и относителна влажност 50% след 28 дни)

Състав	цимент, минерални пълнители и добавки
Цвят	сив
Консистенция	прахообразна
Плътност на сухото вещество	около 1.4 kg/dm ³
Плътност на разтвора	около 2.2 kg/dm ³
Отворено време за работа	около 30 min при +20° C
Полагане	изливане или машинно
Якост на натиск	след 1 ден около 48 N/mm ² след 28 дни около 94 N/mm ²
Якост на опън при огъване	след 1 ден около 7.5 N/mm ² след 28 дни около 12 N/mm ²
Набъбване след 24 часа	около 0.5% по обем
Размер на дупката (вътрешен диаметър)	макс. 20 mm

ОПАКОВКА

Хартиени торби	25 kg
Палет	1000 kg

Цени

	лв./kg	лв./опаковка
без ДДС	1.66	41.50
с ДДС	1.99	49.80

РАЗХОДНА НОРМА

От една 25 kg торба **weber.rep 767** (Cerinol VM 1) се получават около 12.8 l разтвор. Разходът на смесения с вода **weber.rep 767** (Cerinol VM 1) е около 2.0 kg/dm³.



УПОТРЕБА

weber.rep 767 (Cerinol VM 1)

РАЗТВОР ЗА ЗАМОНОЛИТВАНЕ

ИЗПОЛЗВА СЕ ЗА:

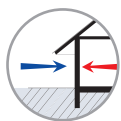

Заливане и анкериране на:

- Основи на подпори
- Метални монтажни части
- Анкерни болтове
- Фундаментни рамки и плочи на машини
- Подкранови пътища и релси и др.

ПОДГОТОВКА НА ОСНОВАТА

Основата трябва да бъде твърда, стабилна, почистена от прах и мръсотии и без свободни частици. Субстанции, които могат да намалят адхезията, следва да се отстранят предварително. Основата трябва да бъде добре намокрена преди полагането и да бъде оставена да изсъхне повърхностно. Компонентите, които ще се заливат, трябва да бъдат монтирани и фиксирани. Ако се използват помощни средства за фиксиране, то те трябва да бъдат слабо омаслени, за да могат да бъдат лесно извадени впоследствие. Компонентите следва да се предпазят от много високи температури или измръзване.

Да се използват компактни и нееластични кофражни форми. Ако се използва дървен кофраж, за да се избегне пресъхване на материала, кофражът следва предварително да се намокри или обмаже с кофражно масло, като **weber.tec 780 (Relax B 2)**.

ИЗИСКВАНИЯ ПРИ ПОЛАГАНЕ

Температурата на въздуха или основата при полагането да бъде от +5° C до +30° C.

НЕОБХОДИМИ ИНСТРУМЕНТИ

- Чист съд за размесване
- Миксер с подходящ накрайник

ВАЖНО



- ✓ Да не се нанася върху замръзнали повърхности
- ✓ Да не се добавя повече вода от указаното

ИНСТРУКЦИИ ЗА ПОЛАГАНЕ

1 Смесване

Една 25 kg торба **weber.rep 767 (Cerinol VM 1)** се изсипва в подходящ съд, пълнен с до 4.0 l чиста вода. При размесване на по-малки количества следва да се спазва пропорция от около 160 ml вода за kg от материала. Разтворът се разбърква с машина с подходящ накрайник (например **Weber/Deitermann бъркалка №2** или **№3**) до постигане на хомогенна консистенция. Материалът се оставя за 3 - 4 min, за да съзрее, и след това се разбърква за кратко отново. Да не се разбърква количество материал, което няма да може да бъде употребено в следващите 60 min.



2 Полагане

Веднага след размесване **weber.rep 767 (Cerinol VM 1)** следва да се излее върху подготвената повърхност. Изливането трябва да стане бавно и само от една страна, за да се избегне въвлечането на въздух в сместа. **weber.rep 767 (Cerinol VM 1)** може да се полага и машинно със стандартни помпи за бетони, мазилки и замазки. Не се препоръчва излятата смес да се вибрира. Високите температури ще ускорят, а ниските ще забавят процеса на свързване. **weber.rep 767 (Cerinol VM 1)** се използва в случаите, когато разстоянието между двете повърхности, които ще бъдат свързани с разтвора, е между 10 и 20 mm.



3 Изсъхване

По време на изсъхването **weber.rep 767 (Cerinol VM 1)** трябва да се предпази от прекомерно изпарение на водата поради прекалено висока температура, слънчево греене или вятър. Също така разтворът трябва да се предпази и от замръзване.



weber P61 Грунг

ГРУНД ЗА РОНЛИВИ ОСНОВИ

КОД: H707

**ПРИЛОЖЕНИЕ**

- Голяма дълбочина на проникване
- Силно заздравява основата
- Изравнява попивателната способност



Заздравяващ грунд за ронливи основи.

ПРЕДНАЗНАЧЕНИЕ НА ПРОДУКТА

Грунд за заздравяване на стари мазилки или повърхности, обработени с пясъчна струя. Прониква дълбоко в основата, като я заздравява и я прави пригодна за последващо нанасяне на **weber.ton фасадни бои**, както и за полагане на **weber.san** саниращи и **weber.pas** тънкослойни мазилки. Само за външна употреба.

СЪХРАНЕНИЕ И ГОДНОСТ**Да се съхранява при следните условия:**

В добре затворена оригинална опаковка
 В закрити помещения, защитени от влага и вода
 Да се предпазва от силно слънце и високи температури
 Да се пази от замръзване и огън
 При транспорт укрепете и фолирайте палетите
 Годност 1 година

ОПАКОВКА

Туба 5 l

Цени

	лв./kg	лв./опаковка
без ДДС	22.00	110.00
с ДДС	26.40	132.00

РАЗХОДНА НОРМАОколо 0,200 - 0,400 kg/m².**ДРУГИ ПРИЛОЖЕНИЯ НА ПРОДУКТА**

Как да топлоизолираме
 стара сграда? **стр. 114**

Как да реновираме
 стара фасада? **стр. 128**



УПОТРЕБА

weber Р61 Грунг

ГРУНД ЗА РОНЛИВИ ОСНОВИ

ИЗПОЛЗВА СЕ ЗА:



- Външна употреба
- Заздравяване на основата
- Саниране на фасади

ВАЖНО



- ✓ За външна употреба
- ✓ Нанесете обилно
- ✓ При силно попиващи основи нанесете два пъти

ПОДГОТОВКА НА ОСНОВАТА

За полагане на грунда са подходящи всякакви равни и добре попиващи влагата основи. Основите да са с приключили процеси на сягане. Да не съдържат съставки, разтворими във вода. При полагане на грунда основата трябва да бъде суха.

ИЗИСКВАНИЯ ПРИ ПОЛАГАНЕ

Да не се работи при температури под +5° С. Да се пази от пряко въздействие на дъжд и слънчева светлина. Да се спазват всички мерки за безопасност при работа с продукти, съдържащи разтворители. Във вътрешни помещения грундът може да се използва само за стени, при изрично условие да се осигури добра вентилация по време на и след работа. Преди използване на помещенията трябва да се спази необходимият за доброто им проветряване срок.

НЕОБХОДИМИ ИНСТРУМЕНТИ

- Бояджийски валеж
- Бояджийска четка или пръскачна техника
- Стоманен шпактел
- Ръкавици

ЦВЕТОВЕ

Бял.

СТРУКТУРА

Хомогенна течност.

ИНСТРУКЦИИ ЗА ПОЛАГАНЕ

1 Основата трябва да е чиста, товароносима и суха. Мазилката, обработена с пясъчна струя, трябва да се измете старателно, а разпръшената боя да се изчетка. Остатъците от стара боя, които не са здраво свързани с основата, се отстраняват.



2 Грундът се нанася плътно с бояджийска четка. При силно попиващи или силно опесъчени основи грундът може да се нанесе повторно, като се работи според принципа „мокро върху мокро“.



WEBER РЕШЕНИЯ



Фасадни решения



Системи за полагане на керамични покрития и естествени камъни



Решения за подови настилки



Решения в областта на зидарските разтвори



Решения в областта на общите и технически разтвори



Решения за крайни покрития за вътрешна употреба



Ексклея и експандирана глина

ПРИСЪСТВИЕ НА WEBER В СВЕТОВЕН МАЩАБ

МАРКАТА WEBER ОБХВАЩА РАЗЛИЧНИ КОМПАНИИ, КОИТО РАЗВИВАТ СВОЯТА ДЕЙНОСТ ПОД ТОВА ИМЕ.

- Широката дистрибуционна мрежа на Weber се разпростира в 43 държави, базирайки се на структура от над 200 завода.

ИСТОРИЯТА НА WEBER

- 1900 • Компанията Weber et Broutin е основана във Франция в началото на XX век. George Weber и Jean-Baptiste Broutin започват да произвеждат в заводите си в Париж фасадни мазилки на варова и гипсова основа.
- 1946 • След Втората световна война компанията разширява своята дейност и в областта на реконструкцията и възстановяването
- 1970 • Компанията става част от Poliet group и постепенно развива и започва да предлага услуги на клиентите си на територията на цяла Франция
- 1982 • Weber et Broutin се насочва към европейския пазар
- 1984 • Cemarka в Испания и Betraci в Белгия се присъединяват към Weber
- 1990 • През 90-те години компанията продължава да разширява своята дейност в Европа
- 1996 • Weber се присъединява към Saint-Gobain group. Компанията се преобразува в Saint-Gobain Weber
- 1998 • Quartozlit и Concreto в Южна Америка се присъединяват към Weber. По същото време Азия става втората зона за развитие на компанията извън Европа. Weber започва да развива своята дейност в Тайланд, Малайзия и Китай
- 2008 • Saint-Gobain придобива собственост над Maxit Group и така Weber започва да развива дейност в скандинавските и балтийските страни и засилва присъствието си на пазара в Германия, Бенелюкс, Централна и Източна Европа, Русия и Китай
- 2009 • Saint-Gobain Weber финализира споразумението за джойнт венчър със SODAMCO в Близкия изток, разширявайки дейността си в Ливан, Сирия, Йордания, Кувейт, Саудитска Арабия, ОАЕ и Катар, разкривайки добри възможности за развитие в тези региони.

НАШИТЕ ПРИНЦИПИ НА ДЕЙСТВИЕ

ПРЕДЛАГАНИТЕ ИНОВАТИВНИ СТРОИТЕЛНИ РЕШЕНИЯ И УСЛУГИ СА РЕЗУЛТАТ ОТ ДЕТАЙЛНОТО ПОЗНАВАНЕ НА МЕСТНИЯ ПАЗАР И НАТРУПАНИЯ ДЪЛГОГОДИШЕН МЕЖДУНАРОДЕН ОПИТ

С ГРИЖА ЗА КЛИЕНТА

- Структурата на Вебер е изградена от добре позиционирани и специализирани заводи, което прави предлаганите продукти и услуги по-достъпни и удобни
- Задълбочените познания за работата на нашите клиенти ни помагат да отговорим по-добре на изискванията им
- Активно сътрудничество с клиента с цел гарантиране на ефективността, повишаване качеството на обслужване и конкурентоспособността

С ГРИЖА ЗА БИЗНЕСА

- Цялостни решения и услуги за най-често срещаните проблеми в строителния сектор
- Тествани и изпитани продукти, които повишават ефективността на строителния процес
- Широк набор от мултифункционални решения, които спомагат за опростяване на логистиката и процеса на взимане на решение
- Специални обучения и тренинги за новите продукти и решения

С ГРИЖА ЗА ОКОЛНАТА СРЕДА

- Производство на екологично чисти продукти
- Намалени разходи за транспорт благодарение на добре позиционирана дистрибуторска мрежа
- Ефективно намаляване на консумираната енергия чрез използване на топлоизолационни решения
- Енергийно ефективен производствен процес с ниска употреба на водни ресурси



Обновеният website на Weber съдържа информация, която може да бъде полезна не само за специалистите, но и за всеки, който търси разрешение на даден строителен проблем. Навигацията е организирана по начин, който осигурява бърз и удобен начин за достигане до нужната информация.

ПОРЪЧКА

Ако искате да научите повече за продуктите на Вебер, тук може да поръчате комуникационни материали - Вебер Навигатор, референтни места, ценова листа, брошури и други.

ЗА ВЕБЕР БЪЛГАРИЯ

По-любознателните тук ще намерят информация за основните моменти от развитието на компанията Сен Гобен в България - от откриването на представителството на световния концерн в България през 2001 г. до днес.

НАШАТА МИСИЯ

В центъра на екрана е разположено меню, което ви предлага достъп до шест раздела, в които може да намерите пълна информация за всички weber продукти, както и решенията, които ви предлагаме чрез тях.

МОЯТ ВЕБЕР ПРОФИЛ

Тук специалистите могат да се регистрират и да получават желаната от тях информация.

РАБОТА ВЪВ ВЕБЕР

Тук ще намерите информация за политиката по управление на човешките ресурси в компанията и за свободните позиции, за които компанията набира кадри. Вебер България непрекъснато укрепва духа на компанията въпреки трудните времена. Компанията спечели наградата за най-добър работодател за 2009 г. в категорията малки и средни компании, заемайки 4 място!



ПРАВИЛНОТО РЕШЕНИЕ

Вебер помага на своите клиенти при избора на правилното решение за техния обект. Този раздел съдържа необходимата информация за всички предлагани продукти и системите, в които те работят, точките на продажба на продуктите с марката Вебер, както и телефони за контакт с компанията.



ТЕХНИКА НА НАНАСЯНЕ

Водещ аспект в политиката на Вебер е да инвестира в професионалното развитие и обучение на строителни специалисти. В този раздел можете да намерите полезна информация за подготовка на основа, условия за нанасяне и други.

ТЕХНИЧЕСКИ СЪВЕТИ

Вебер осигурява на своите клиенти технически съвети и подкрепа преди, по време на и след изпълнението на техните обекти. В този раздел можете да намерите техническа документация за предлаганите от компанията продукти, референтни обекти и друга полезна информация.

ВЕБЕР НАВИГАТОР

Тук ще намерите информация как да разрешите най-често срещаните в България строителни проблеми в областта на полагането на керамични покрития, санирането и реновирането, както и при хидроизолирането и използването на строителни и технически разтвори и фасадни решения. Представени са 68 продукта от тези области с детайлна техническа информация за полагането им.

WEBER'S CORNER

Тук можете да намерите актуална информация за специални събития, организирани от компанията.





МУЛТИМЕДИЕН ПРОЕКТ

„С Вебер е лесно“



Мултимедийният проект представлява компютърна двуизмерна симулация и визуализация на фасади, изпълнени с weber.pas фасадни декоративни мазилки.

Проектът симулира софтуерно 248 цвята и 6 структури от weber Цветови каталог („Colors Spectrum“) върху подадена от клиента снимка на сградата, проект или чертеж.

Подгответе материалите на хартия - формат A4 или в цифров вид - формат JPG (записани на CD, DVD или флаш-памет).

Мултимедийният проект, който ще получите, ще бъде със заявените от вас цветове и структури на мазилката. Това значително ще ви помогне при избора и ще ви спести време.

За повече информация относно самия проект, сроковете и цената на услугата може да се обърнете към обслужващия ви търговски представител или да се обадите на безплатния телефон на клиента 0800 16 081.



безплатен телефон на клиента **0800 16081**





ОБУЧЕНИЯ И СЕМИНАРИ

„Вебер познава работата на своите клиенти“

Водещ аспект в политиката на Вебер е да инвестира в професионалното развитие и обучение на строителни специалисти.

Техническият ни екип провежда обученията на строителни бригади, следи за правилното изпълнение на обекти на клиенти, издава сертификати за качествено полагане и гаранции за гамата продукти на Вебер.

Освен обученията за преките изпълнители Вебер организира семинари-обучения за архитекти и активни търговци на дистрибутори.

Запознайте се със съвременните тенденции на пазара на строителни материали, както и с новите продукти, сферата им на приложение и правилна технология за полагане.



За повече информация, моля, не се колебайте да ни потърсите на: **0800 16081**



ЦЕНТЪР ЗА ОБСЛУЖВАНЕ НА КЛИЕНТИ

„Вебер помага на своите клиенти да развиват своя бизнес“

Всички ваши заявки се приемат, обработват и координират от единен Център за обслужване на клиенти.

По този начин ние ви осигуряваме:

- Точна координация при изпълнение на вашите заявки
- Лесна връзка с нас
- Бърза доставка
- Качествено обслужване



Центърът за обслужване на клиенти:

- Приема всички ваши заявки
- Ви информира за статуса на вашите заявки
- Ви информира за стокови наличности и срокове на доставка

...За да отговорим на вашите изисквания:

- На точното място
- В точното време
- С минимални разходи
- Покритие в цялата страна за вашите експресни заявки

ЗА ПОВЕЧЕ ИНФОРМАЦИЯ ОТНОСНО ВАШИТЕ ЗАЯВКИ:

Телефон:

+359 2 400 37 70
+359 2 400 37 71
+359 2 400 37 72
+359 2 400 37 73

Факс:

+359 2 400 37 07
+359 2 400 37 08

e-mail: customerservice@weber.bg



БЕЗПЛАТЕН ТЕЛЕФОН НА КЛИЕНТА

На телефон **0800 16081** може да получите информация за компанията и предлаганите от нея продукти и услуги.

- Телефонните обаждания към този номер са безплатни
- Номерът се избира без код от цялата страна

Очакваме вашите обаждания всеки работен ден от 9:00 до 17:30 ч.!

**ЗА НАС ЩЕ БЪДЕ УДОВОЛСТВИЕ ДА ОТГОВОРИМ
НА ВАШИТЕ ВЪПРОСИ!**



безплатен телефон на клиента **0800 16081**



КОНСУЛТАНТСКИ ЦЕНТРОВЕ

„С Вебер е лесно“

За да направи строителството и ремонта на вашия дом приятно изживяне, през 2011 г. Вебер откри първите в България консултантски центрове за топлоизолационни решения – **Home Plan**.

В Home Plan ние ще:

- вземем предвид всички специфики на вашия дом
- направим за вас всички необходими анализи
- ви дадем индивидуално решение спрямо желанията ви

И ще го направим така, сякаш го правим за собствения си дом.

Ако ви предстои изграждане на вашия **нов дом** или **ремонт на жилището ви** и искате да създадете по-добри условия за вас и вашето семейство, съобразени със специфичните ви изисвания, но:

- нямате достатъчно познания в тази област
- не намирате сигурен източник на информация, на който да се доверите за избора и планирането на строителния процес, бюджета за проекта и изпълнението му
- или просто нямате достатъчно време, за да направите обстойно проучване на пазара, материалите, възможностите, предимствата, технологиите, ефективността, да направите сравнения, анализи, изчисления,

можете да посетите консултантските центрове за топлоизолационни решения – Home Plan.

В новооткритите консултантски центрове **Home Plan** можете да видите наживо основните топлоизолационни детайли, всичките **248 цвята** от цветовия каталог **color spectrum**, както и 8-те структури, за да вземете правилен и по-лесен избор.

Ако това не е достатъчно за вас, ще изготвим мултимедияен проект, за да видите как ще изглежда домът ви с избраните цветове.

А ако сте творческа натура и харесвате нестандартни цветове и искате да сте уникални, то тогава можем да изработим и вашия мечтан **цвет по поръчка**.

Ще изготвим за вас и **персонална документация** за най-подходящите продукти за топлоизолацията на дома ви, ще ви разкажем кои са основните предимства и разликите в материалите.

Ще ви изготвим и **техническа спецификация** за вашия обект.

Можем да ви свържем и със **сертифицирана бригада**, която да изпълни вашия проект.

Ще ви издадем **10-годишна гаранция** за топлоизолационната система и ще ви осигурим **мониторинг** по време на изпълнението ѝ.



Индивидуални планове
за фасадна
топлоизолация



HomePlan

**ПЪЛНО ПОКРИТИЕ
ЗА ВАШИЯ ДОМ**

www.weber.bg
facebook.com/weberbulgaria



Можете да откриете консултантските центрове на адреси:

 **HOME PLAN КОНСУЛТАНТСКИ ЦЕНТРОВЕ:**

гр. Пловдив

ул. „Георги Трингов“ № 1, офис 4,
тел./факс: 032/940 137; 0889 809 344
HomePlan-Plovdiv@weber.bg

гр. Бургас

бул. „Тодор Грудов“, Южна промишлена зона, шоурум 1000 бани, ет. 2
тел.: 056/900120; факс: 056/900 119; 889 808 640
HomePlan-Burgas@weber.bg

*За повече информация не се колебайте да се свържете с нас
и на безплатния телефон на клиента:*

— безплатен —
0800 16081
— телефон на клиента —



Деформационни фуги

СТЕНИ

При полагане на плочки върху стени деформационните фуги се поставят на места, където:

- ✓ има деформационни фуги в основата
- ✓ покритието от плочки се съединява с друг тип покритие ①
- ✓ се съединяват различни повърхности, върху които се полагат плочки
- ✓ има зони, подложени на голям натиск или напрежение в основата
- ✓ големи стени във вътрешни помещения:
 - вертикални ъгли ②
 - на всеки 3 - 4,5 m хоризонтално и вертикално
- ✓ външни стени:
 - при външни ъгли и ръбове, на разстояние от 0,25 m до 1 m от ъгла (по възможност симетрично от двете страни на ъгла)
 - хоризонтално - на границите между етажите, вертикално
 - на разстояние от 3 до 4,5 m ③

Броят на деформационните фуги трябва да се увеличи в зоните с по-големи термични разширения и движения в основата.

ПОДОВЕ

При полагане на плочки върху под деформационните фуги се поставят на места, където:

- ✓ има деформационни фуги в основата ④
- ✓ покритието от плочки се полага върху граничещи различни повърхности, които са на разстояние повече от 2 m една от друга - например стени, колони, прагове, стъпала ⑤
- ✓ има големи повърхности, при които деформационните фуги околоръст са на повече от 10 m разстояние - деформационни фуги се полагат на всеки 8 - 10 m
- ✓ има подове, изпълнени върху скара, при които е възможно огъване на основата, например около носещи стени и колони
- ✓ има риск от термично разширение, например около източници на топлина - бойлери, подово отопление или в помещения, изложени на силно слънчево греене

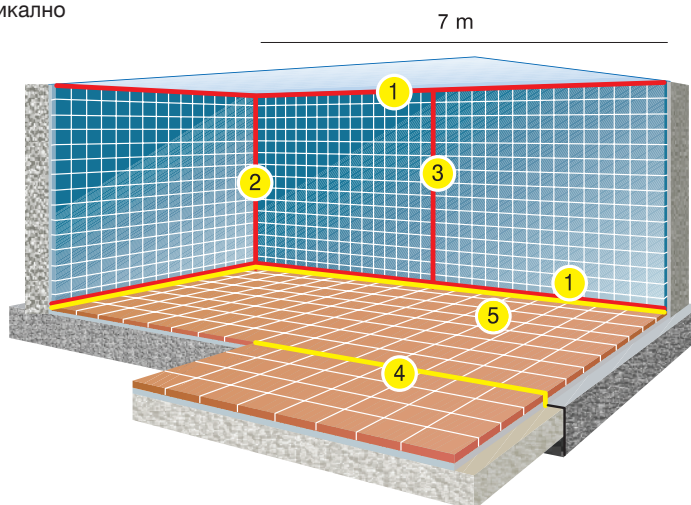

Мерни единици

Дължина

1 km	0,621371 mile (миля)
1 m	1,09361 yd (ярд)
	3,2808 ft (фут)
1 cm	0,393701 in (инч)
1 mm	0,03937 in
1 mile	1,60934 km
1 yd	0,9144 m
1 ft	0,3048 m
1 in	25,4 mm

Площ

1 km ²	100 ha (хектара)
	247 - 105 acres (акра)
1 hectare (ha)	10 000 m ²
	2,47105 acres (акра)
1 m ²	1,19599 yd ²
1 cm ²	0,155 in ²
1 mm ²	0,00155 in
1 mile ²	2,58999 km ²
1 acre	4046,86 m ²
	0,404686 ha
1 yd ²	0,836127 m ²
1 ft ²	0,092903 m ²
1 in ²	645,16 mm ²

Обем и вместимост

1 m ³	1,30795 yd ³
1 dm ³ (1 литър)	0,03531 ft ³
	0,26417 US gal (галон)
1 cm ³ (мл)	0,06102 in ³
1 yd ³	0,76455 m ³
1 ft ³	28,3168 dm ³
1 in ³	16,3871 cm ³
1 US gal	3,78541 dm ³

Мощност

1 hp (конски сили, метрически)	725,499 W (J/s)
1 hp (конски сили, електричество)	746,000 W (J/s)

Плътност

1 kg/m ³	1,686 lb/yd ³
	0,06243 lb/ft ³
1 g/cm ³	62,4280 lb/ft ³
1 ton (long)/yd ³	1328,94 kg/m ³
1 lb/yd ³	0,593 kg/m ³
1 lb/ft ³	16,0185 kg/m ³
1 lb/in ³	27,6799 g/cm ³

Сила

1 N	0,10197 kgf
	(килограм-сила)
1 kN	101,971 kgf

Енергия

1 MJ	0,277778 kWh
1 therm	105,506 MJ
1 kWh	3,6 MJ

Налягане, натиск

1 Pa (N/m ²)	0,01 mbar
1 kPa (kN/m ²)	10 mbar
	0,01 kgf/cm ²
	0,2953 in Hg
1 kgf/cm ²	98,0665 kPa
1 bar	100 kPa
1 mbar	100 Pa
1 atm	101,325 kPa
1 mm Hg (torr)	133,322 Pa
1 mm H ₂ O	9,80665 Pa
1 in Hg	3,38639 kPa
	0,491 lbf/in ² (psi)
1 ft H ₂ O	2,98907 kPa
	0,030 kgf/cm ²
	22,3997 mm Hg

Формули

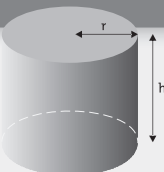
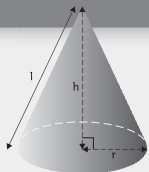
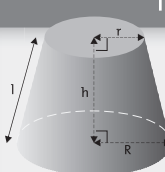
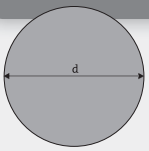
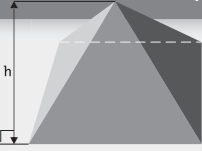
 <p>ЦИЛИНДЪР</p> <p>Обем = $\pi r^2 h$ Лице на цялата повърхнина = $2\pi r h + 2\pi r^2$</p>	 <p>КОНУС</p> <p>Обем = $\frac{1}{3} \pi r^2 h$ Лице на околната повърхнина = $\pi r l$ Лице на цялата повърхнина = $\pi r l + \pi r^2$</p>	 <p>ПРЕСЕЧЕН КОНУС</p> <p>Обем = $\frac{1}{3} \pi h \cdot (R^2 + Rr + r^2)$ Лице на околната повърхнина = $\pi l \cdot (R + r)$ Лице на цялата повърхнина = $\pi l \cdot (R + r) + \pi r^2 + \pi R^2$</p>
 <p>КРЪГ</p> <p>($\pi = 3,14159$) Обиколка на кръг = $2\pi r$ Лице на кръг = πr^2</p>	 <p>ПИРАМИДА</p> <p>Лице на основата = A Перпендикулярна височина = h Обем = $\frac{1}{3} \times A \times h$</p>	<p>КОНВЕРТИРАНЕ НА ОБЕМ</p> <p>1000 литра = 1 m^3 1 литър = 1 m^3 при слой от 1 mm</p>

Линейни разширения на материалите

В тази таблица са представени коефициенти на термично разширение. При полагане на плочи, особено при външни условия, големите разлики в термичните коефициенти на различните използвани материали могат да доведат до намаляване здравината и качествата на лепилния слой. При основи с дървено покритие са възможни и линейни разши-

рения вследствие на влага - разширяване, когато основата е влажна, и свиване, когато изсъхва. Тези разширения са посочени в таблицата в проценти. При наличието на такива линейни разширения - термични или вследствие на влага, поставянето на деформационни fugи е съществено важно за здравината на полаганото покритие с плочи.

Материал	Коефициент на термично линейно разширение	Категория на термично разширение	% Линейно разширение при промяна от суха към влажна основа
Акрилен материал	70 - 80	Висока (> 25)	0,45 - 2,0
Съклопласт	25 - 40		
Дървен материал (напречно на влакната)	30 - 35		
Съклокерамични плочки	20 - 30	Средна (15 - 25)	0,07
Алуминий	24		
Съклокерамичен бетон	13 - 20		
Гипсова мазилка	16,6		
Стомана	17,3		
Газобетон	7 - 8	Ниска (1 - 14)	0,06 - 0,07
Анхидридна замазка	10 - 12		
Базалт	6 - 9		
Тухла	4 - 12		
Циментова плоча	7		
Циментопясъчна замазка	11 - 13		
Керамични плочки	4 - 6		
Бетон	7 - 13		
Съкло	8		
Гранит	6 - 9		
Варовик	6 - 10		
Мрамор	3,5 - 7		
Мека стомана	11 - 13		
Хоросан	11 - 13		
Шперплат	3 - 5		
Пясъчник	11 - 12		
Мозайка	7 - 13		
Дървен материал (успоредно на влакната)	4 - 6		
			0,1

Примери

1. При основа от бетон, широка 5 m, при външни условия, изложена на денонощна температурна амплитуда от 10° , ще се получи термично линейно разширение/свиване от 0,35 - 0,65 mm. Дори тези цифри да не изглеждат внушителни, напрежението, породено от линейното разширение, е достатъчно да доведе до напукване или дори отлепяне на плочките, положени върху тази основа.

2. При основа от дървен материал (напречно на влакната), широка 5 m, при вътрешни условия и температурна амплитуда от 10° , ще се получи термично линейно разширение/свиване от 1,5 - 1,75 mm.



ИНДЕКС

СИСТЕМИ ЗА ПОЛАГАНЕ НА КЕРАМИЧНИ ПОКРИТИЯ

weber.col Стандарт (F600)	стр. 11, 43, 52
weber.col Профи (F601)	стр. 11, 43, 54
weber.col Профи бял (F603)	стр. 11, 17, 43, 56
weber.col Флекс (F605)	стр. 11, 17, 19, 21, 23, 31, 33, 35, 37, 41, 43, 58
weber.col Екстра Флекс (F604)	стр. 11, 19, 25, 27, 29, 37, 39, 41, 43, 60
weber.set Комфорт (S601)	стр. 11, 43, 62
weber.set Комфорт Флекс (S605)	стр. 11, 17, 19, 21, 23, 31, 33, 37, 41, 43, 64
weber.color Комфорт (H601)	стр. 11, 13, 31, 35, 37, 41, 43, 66
weber.color Перфект (H611)	стр. 11, 13, 19, 21, 23, 25, 27, 29, 31, 33, 35, 37, 41, 43, 68
weber.xerm 848 Рох/Multipox FK (P700)	стр. 11, 13, 23, 31, 33, 37, 39, 41, 43, 70
weber.niv Профи (M635)	стр. 9, 11, 21, 23, 72
weber.prim 801 (FP600)	стр. 9, 11, 19, 21, 23, 33, 35, 37, 39, 74
weber.prim Плюс грунд (FP601)	стр. 19, 27, 31, 41, 76
weber.tec 822/Superflex 1 (FW100)	стр. 37, 78
weber.tec 824/Superflex D 1 (FW260)	стр. 33, 39, 87, 89, 93, 80
weber.аксесоари за керамични покрития	стр. 19, 82

ХИДРОИЗОЛАЦИОННИ СИСТЕМИ

weber.tec 935 (FW28)	стр. 87, 94
weber.tec 930 (FW02)	стр. 87, 96
weber.tec 933 (M601)	стр. 11, 21, 23, 25, 29, 37, 39, 41, 85, 87, 89, 93, 98
weber.tec Superflex D 2 (FW 290030, FW 290000i)	стр. 87, 100
weber.tec 901 (FP08)	стр. 85, 93, 102
weber.tec 906 (FW07)	стр. 85, 89, 93, 104
weber.tec Superflex more (FW09)	стр. 85, 89, 106
weber.tec 911 (FW13)	стр. 91, 108
weber.tec 904 (FW18)	стр. 91, 110

ТОПЛОИЗОЛАЦИОННИ СИСТЕМИ

weber.therm Престиж	стр. 141
weber.therm Ultra Clima	стр. 142
weber.therm Фамилия	стр. 143
weber.therm Флекс	стр. 144
weber.therm Индивидуален стил	стр. 145
weber 440P (440P)	стр. 146
weber 450P (450P)	стр. 148
weber 460P (460P)	стр. 150
weber 470P (470P)	стр. 152
weber M752 (M752)	стр. 131, 154
weber M707 (M707)	стр. 117, 156
weber M708 (M708)	стр. 117, 158

КРАЙНИ ПОКРИТИЯ

weber.pas Силикатна мазилка (R910)	стр. 131, 180
weber.pas Clima (R360, R460, R760, R860, R960)	стр. 182
weber.pas Силиконова мазилка (R920)	стр. 131, 184
weber.pas Силикон-акрилатна мазилка (R951)	стр. 186
weber.pas Колорит (R950)	стр. 188
weber.pas Мармолит (B215)	стр. 127, 190
weber.pas Декофино (R011)	стр. 192
weber.pas Моделфино (R015)	стр. 194
weber.pas Грунд (G700)	стр. 117, 196
weber.min Благородна мазилка (312P)	стр. 198
weber.ton Ролкова мазилка (1206)	стр. 200
weber.ton Силикатна фасадна боя (393K)	стр. 202
weber.ton Силиконова фасадна боя (055K)	стр. 204
weber.ton Полимерна фасадна боя (201K)	стр. 206
weber.lor Дисперсна боя (313K)	стр. 208
weber.EM-Грунд (554K)	стр. 210
weber.therm аксесоари	стр. 121, 212

СТРОИТЕЛНИ И ТЕХНИЧЕСКИ РАЗТВОРИ

weber F602 (F602)	стр. 214
weber 201P (201P)	стр. 115, 216
weber 202P (202P)	стр. 115, 129, 218
weber 100G (100G)	стр. 222
weber 110G (110G)	стр. 224
weber.floor Basic (L300)	стр. 226
weber.san Бяла фина мазилка (R603)	стр. 228
weber.san Сива фина мазилка (R600)	стр. 230
weber Суперфина шпакловка (1505)	стр. 232
weber Бяла фина шпакловка (C800)	стр. 234
weber H-Грунд (H716)	стр. 115, 129, 236
weber.rep 767 (FW20)	стр. 238
weber P61 Грунд (H707)	стр. 115, 129, 240



ПРЕПОРЪЧИТЕЛНИ ЦЕНИ

Арт. номер	Продукт	опаков-ка	мерна единица	ЦЕНА 2011 лв. без ДДС	ЦЕНА 2011 лв. с ДДС	ЦЕНА 2011 лв./оп. без ДДС	ЦЕНА 2011 лв./оп. с ДДС
Продукти за керамични покрития - Лепила за плочки							
F602	weber F602 Строително лепило	20	kg	0.25	0.30	5.00	6.00
F600	weber.col Стандарт	25	kg	0.29	0.35	7.25	8.70
F601	weber.col Профи	25	kg	0.39	0.47	9.75	11.70
F621	weber.col Профи	10	kg	0.44	0.53	4.40	5.28
F603	weber.col Профи Бял	25	kg	0.64	0.77	16.00	19.20
F605	weber.col Флекс	25	kg	0.59	0.71	14.75	17.70
F625	weber.col Флекс	10	kg	0.69	0.83	6.90	8.28
F604	weber.col Екстра Флекс	25	kg	0.99	1.19	24.75	29.70
S601	weber.set Комфорт	17	kg	0.66	0.79	11.22	13.46
S605	weber.set Комфорт Флекс	17	kg	0.94	1.13	15.98	19.18
F638	weber.xerm 862	25	kg	1.86	2.23	46.50	55.80
F637	weber.xerm 856F weber.xerm 859F	25	kg	2.14	2.57	53.50	64.20

Лепилни шпакловъчни смеси							
440P	weber 440P	25	kg	0.40	0.48	10.00	12.00
450P	weber 450P	25	kg	0.49	0.59	12.25	14.70
460P	weber 460P	25	kg	0.62	0.74	15.50	18.60
470P	weber 470P	20	kg	0.89	1.07	17.80	21.36
M752	weber M752	25	kg	0.79	0.95	19.75	23.70
M708	weber M708	25	kg	3.42	4.10	85.49	102.59
M707	weber M707	25	kg	4.50	5.40	112.50	135.00

Общи разтвори							
100G	weber 100G	25	kg	0.29	0.35	7.25	8.70
110G	weber 110G	25	kg	0.19	0.23	4.75	5.70
110G	weber 110G	40	kg	0.19	0.23	7.60	9.12
201P	weber 201P	25	kg	0.22	0.26	5.50	6.60
201P	weber 201P	40	kg	0.22	0.26	8.80	10.56
202P	weber 202P	25	kg	0.23	0.28	5.75	6.90
202P	weber 202P	40	kg	0.23	0.28	9.20	11.04
C800	weber Бяла фина шпакловка	20	kg	0.59	0.71	11.80	14.16
1505	weber Пастобразна бяла шпакловка	17	kg	1.57	1.89	26.72	32.06
L300	weber.floor basic Циментова подова замазка	25	kg	0.18	0.22	4.50	5.40

Подове							
M635	weber.niv Профи	25	kg	1.05	1.26	26.25	31.50

Пастобразни фасадни мазилки*							
R910, R410, R210, R310, R610, R710	weber.pas Силикатна мазилка	30	kg	3.25	3.90	97.50	117.00
R920, R520, R720, R620, R420, R320	weber.pas Силиконова мазилка	30	kg	4.05	4.86	121.50	145.80
R360, R460, R760, R860, R960	weber.pas Clima	30	kg	3.60	4.32	108.00	129.60
R851, R851, R651	weber.pas Силикон-акрилатна мазилка	30	kg	2.90	3.48	87.00	104.40
R950, R850, R650	weber.pas Колорит	30	kg	2.40	2.88	72.00	86.40
B220, B215	weber.pas Мармолит	30	kg	4.10	4.92	123.00	147.60
R011	weber.pas Декофино	30	kg	3.50	4.20	105.00	126.00
R015	weber.pas Моделфино	30	kg	3.50	4.20	105.00	126.00

набавки за цвят, без ДДС - цвят А - 2 лв./кг, цвят В - 1 лв./кг

Арт. номер	Продукт	опаков-ка	мерна единица	ЦЕНА 2011 лв. без ДДС	ЦЕНА 2011 лв. с ДДС	ЦЕНА 2011 лв./оп. без ДДС	ЦЕНА 2011 лв./оп. с ДДС
Суши минерални фасадни мазилки							
301P, 302P, 303P, 312P	weber.min Благородна мазилка	40	kg	1.30	1.56	52.00	62.40
R580, R581, R582	weber.min Пердашена мазилка	40	kg	1.30	1.56	52.00	62.40

набавки за минимални количества - пог. 600 kg от цвят - 45 лв./стойността на поръчката

Саниращи продукти							
R603	weber.san Бяла фина мазилка	40	kg	0.83	1.00	33.20	39.84
R600	weber.san Сива фина мазилка	25	kg	0.39	0.47	9.75	11.70
M742	weber.san Суперфина бяла мазилка	25	kg	1.75	2.10	43.75	52.50

Фасадни бои							
055K	weber.top Силиконова боя	25	kg	6.99	8.39	174.75	209.70
053K	weber.top Силиконова боя	7	kg	7.30	8.76	51.10	61.32
393K	weber.top Силикатна боя	25	kg	6.60	7.92	165.00	198.00
390K	weber.top Силикатна боя	7	kg	7.10	8.52	49.70	59.64
203K	weber.top Полимерна боя	25	kg	6.50	7.80	162.50	195.00
201K	weber.top Полимерна боя	7	kg	7.00	8.40	49.00	58.80
1206	weber.top Полкова мазилка	25	kg	5.74	6.88	143.43	172.11

набавки за цвят, без ДДС - цвят А - 5 лв./кг, В - 2.5 лв./кг

Вътрешни бои							
315K	weber.lor Дисперсна боя	25	kg	2.99	3.59	74.75	89.70
313K	weber.lor Дисперсна боя	7	kg	3.10	3.72	21.70	26.04

набавки за цвят, без ДДС - цвят А, В, С по запитване

Фасадни грундове и допълнителни продукти							
G500	weber Силиконов грунд	10	kg	7.20	8.64	72.00	86.40
554K	weber EM-грунд	10	kg	5.90	7.08	59.00	70.80
G700	weber.pas Грунд	20	kg	3.50	4.20	70.00	84.00
G705	weber.pas Грунд	5	kg	3.80	4.56	19.00	22.80
H707	weber R61-грунд	5	kg	22.00	26.40	110.00	132.00
H716	weber H-грунд	10	kg	12.00	14.40	120.00	144.00
M715	Ускорител КНР	120	ml	20.00	24.00	20.00	24.00

Акcesoари за фасадни решения							
EPS-G	weber.therm EPS-G Графитен фасаден полистирол		m ²				по запитване
FTI	weber.therm MW - Фасадна минерална вата		m ²				по запитване
EPS-F*	weber.therm EPS - F Фасаден полистирол		m ²				по запитване
R117	weber.therm мрежа	55	m ²	1.50	1.80	82.50	99.00
8620 или PVC00005	PVC ъглов профил с мрежа 10 x 15	2.5	л.м	0.98	1.18	2.45	2.94
8616	Профил за ъгли под и над 90° - рол он	25	л.м	2.80	3.36	70.00	84.00
8612	Профил за деформационни fugi Е-образен	2.5	л.м	12.60	15.12	31.50	37.80
8611	Профил за деформационни fugi V-образен	2.5	л.м	12.60	15.12	31.50	37.80
8633	Профил за прозорци - Стандарт 3D	2.4	л.м	4.47	5.36	10.72	12.87



Арт. номер	Продукт	опаков-ка	мерна единица	ЦЕНА 2011	ЦЕНА 2011	ЦЕНА 2011	ЦЕНА 2011
				лв. без ДДС	лв. с ДДС	лв./оп. без ДДС	лв./оп. с ДДС
8637	Профил за прозорци в равнина	2.4	л.м	5.69	6.82	13.64	16.37
PVC000004	PVC Водооткапващ профил с мрежа	2.5	л.м	3.45	4.14	8.63	10.36
8638	PVC Водооткапващ профил за монтаж върху цокълен профил	2.5	л.м	3.34	4.01	8.36	10.03
8631	PVC Профил с капка за завършване на покриви	2	л.м	8.99	10.79	17.98	21.57
СОКЛ05000	AL цокълен профил с водооткап 5 см	2.5	л.м	3.36	4.03	8.40	10.08
СОКЛ06000	AL цокълен профил с водооткап 6 см	2.5	л.м	4.34	5.21	10.85	13.02
СОКЛ07000	AL цокълен профил с водооткап 7 см	2.5	л.м	4.20	5.04	10.50	12.60
СОКЛ08000	AL цокълен профил с водооткап 8 см	2.5	л.м	5.10	6.12	12.74	15.29
8613	Фуگوуплътнителна лента 2 mm	12	л.м	1.68	2.01	20.15	24.18
8614	Фуگوуплътнителна лента 4 mm	7.5	л.м	3.36	4.03	25.20	30.24
9707	Дюбел за топлоизолация с пластмасов пирон 10x90 mm	250	бр.	0.18	0.22	45.00	54.00
9708	Дюбел за топлоизолация с пластмасов пирон 10x120 mm	250	бр.	0.22	0.26	55.00	66.00
9709	Дюбел за топлоизолация с пластмасов пирон 10x140 mm	250	бр.	0.24	0.29	60.00	72.00
9710	Дюбел за топлоизолация с пластмасов пирон 10x160 mm	250	бр.	0.26	0.31	65.00	78.00
9711	Дюбел за топлоизолация с пластмасов пирон 10x180 mm	250	бр.	0.30	0.36	75.00	90.00
9712	Дюбел за топлоизолация с пластмасов пирон 10x200 mm	250	бр.	0.40	0.48	100.00	120.00
92459	Дюбел за топлоизолация с метален пирон 8x110 mm	250	бр.	0.46	0.55	115.00	138.00
9422	Дюбел за топлоизолация с метален пирон 8x130 mm	250	бр.	0.48	0.58	120.00	144.00
9766	Дюбел за топлоизолация с метален пирон 8x150 mm	250	бр.	0.51	0.61	127.50	153.00
92461	Дюбел за топлоизолация с метален пирон 8x170 mm	250	бр.	0.53	0.64	132.50	159.00
92462	Дюбел за топлоизолация с метален пирон 8x190 mm	250	бр.	0.60	0.72	150.00	180.00
9602	PVC Ъглов профил за дъга	2.5	л.м	2.30	2.76	5.75	6.90
9604	PVC Профил за прозорци и врати, бял, за дебелина на мазилката > 9 mm	2.4	л.м	2.42	2.90	5.81	6.97
9603	Водач за вътрешни и външни стени от поцинкована стоманена ламарина за хастарна мазилка, 10 mm	2.6	л.м	1.70	2.04	4.42	5.30
9601	Ъглов профил от поцинкована ламарина за вътрешни хастарни мазилки	2.5	л.м	0.83	1.00	2.07	2.49
R178	Съклотекстилна мрежа за хастарни мазилки	30	л.м	1.75	2.10	87.50	105.00

Фугиращи смеси

H601	weber.color Comfort 1, 2, 28, 29	1	kg	2.19	2.63	2.19	2.63
H601	weber.color Comfort 3-13, 15-19, 22-24, 27	1	kg	2.49	2.99	2.49	2.99
H601	weber.color Comfort 14, 20, 25, 26, 30	1	kg	4.19	5.03	4.19	5.03
H601	weber.color Comfort 21	1	kg	5.50	6.60	5.50	6.60
H602	weber.color Comfort 1, 2, 28, 29	2	kg	2.05	2.46	4.10	4.92
H602	weber.color Comfort 3-13, 15-19, 22-24, 27	2	kg	2.25	2.70	4.50	5.40
H602	weber.color Comfort 14, 20, 25, 26, 30	2	kg	2.80	3.36	5.60	6.72
H602	weber.color Comfort 21	2	kg	5.25	6.30	10.50	12.60
H605	weber.color Comfort 1, 2, 28, 29	5	kg	1.89	2.27	9.45	11.34

Арт. номер	Продукт	опаков-ка	мерна единица	ЦЕНА 2011	ЦЕНА 2011	ЦЕНА 2011	ЦЕНА 2011
				лв. без ДДС	лв. с ДДС	лв./оп. без ДДС	лв./оп. с ДДС
H605	weber.color Comfort 3-13, 15-19	5	kg	1.99	2.39	9.95	11.94
H605	weber.color Comfort 14, 20, 22-25, 27, 30	5	kg	2.39	2.87	11.95	14.34
H605	weber.color Comfort 21, 26	5	kg	3.69	4.43	18.45	22.14
H600	weber.color Comfort цвят 1	20	kg	1.41	1.69	28.20	33.84
H600	weber.color Comfort 28, 29	20	kg	1.59	1.91	31.80	38.16
H611	weber.color Perfect	2	kg	3.74	4.49	7.48	8.98
H615	weber.color Perfect	5	kg	3.00	3.60	15.00	18.00
P800	weber.xerm 848, бял цвят (Multipox FK)	4	kg	17.48	20.98	69.92	83.90
P700	weber.xerm 848, сив цвят (Multipox FK)	4	kg	17.48	20.98	69.92	83.90
PVC000019	weber.color Профил за дилатационни фуги	2.5	л.м	4.96	5.95	12.39	14.87

Хидроизолации под плочки

FW05	weber.tec 822 (Superflex 1)	24	kg	5.76	6.91	138.24	165.89
FW10	weber.tec 822 (Superflex 1)	8	kg	6.37	7.64	50.96	61.15
FW26	weber.tec 824 (Superflex D1)	20	kg	5.10	6.12	102.00	122.40

Акcesoари/хидроизолации под плочки

FJ09	Montaplast B, хидроиз. маншет	1	бр.	12.00	14.40	12.00	14.40
FJ00	weber.tec 828 DB 75 (Superflex AB 75)	50	m	2.65	3.18	132.50	159.00
FJ10	weber.tec 828 DB 75 (Superflex AB 75)	10	m	2.95	3.54	29.50	35.40
FJ03	Objectband, 50 m	50	m	2.30	2.76	115.00	138.00
PVC000008	weber.tec 828 DI (Superflex AB Innenecke)	1	бр.	9.90	11.88	9.90	11.88
PVC000016	weber.tec 828 DA (Superflex AB Aussenecke)	1	бр.	9.90	11.88	9.90	11.88
FW12	weber.tec 828 MA (Superflex MA1)	1	бр.	5.20	6.24	5.20	6.24

Грундове

FP17	weber.prim 801 (Eurolan TG2)	30	l	4.83	5.80	144.90	173.88
FP1710	weber.prim 801 (Eurolan TG2)	10	l	5.65	6.78	56.50	67.80
FP611	weber.pim plus (weber.prim AD)	1	l	14.01	16.81	14.01	16.81
FP601	weber.pim plus (weber.prim AD)	8	l	13.63	16.35	109.02	130.82

Хидроизолационни продукти

FP10	weber.tec 901 (Eurolan 3 K)	30	l	4.07	4.88	122.10	146.52
FP08	weber.tec 901 (Eurolan 3 K)	5	l	5.02	6.02	25.10	30.12
FW02	weber.tec 930 (Deiterman DS)	25	kg	1.88	2.26	47.00	56.40
FW20	Cerinol VM 1	25	kg	1.66	1.99	41.50	49.80
FW28	weber.tec 935 (Cerinol STM)	14	kg	5.60	6.72	78.40	94.08
FW18	weber.tec 904 (Eurolan 2)	33	kg	5.64	6.77	186.12	223.34
FW07	weber.tec 906 (Plastikol UDM)	32	kg	4.25	5.10	136.00	163.20
FW13	weber.tec 911 (Plastikol 1)	14	kg	5.45	6.54	76.30	91.56
FW12	weber.tec 911 (Plastikol 1)	6	kg	6.47	7.76	38.82	46.58
FW09	weber.tec Superflex more комп. А	28	l	4.40	5.28	123.20	147.84
FW11	weber.tec Superflex more комп. Б	1.7	l	5.12	6.14	8.70	10.44
FW30	weber.tec 960 V (Superflex V)	6	kg	18.77	22.52	112.62	135.14
M601	weber.tec 933 (Deitermann HKS)	25	kg	2.24	2.69	56.00	67.20
FW29	weber.tec Superflex D 2	30	kg	8.70	10.44	261.00	313.20

Хидроизолационни акcesoари

FJ04	Superflex B 240 - дилатационна лента	30	m	24.90	29.88	747.00	896.40
FJ05	Superflex B 400 - дилатационна лента	30	m	43.00	51.60	1290.00	1548.00

Мостри и сервисни услуги

FB03	weber Color Spectrum	1	бр.			15.00	18.00
	Полагане на мостри от инструктор	1				60.00	72.00
	Мострен материал 7 kg	1	бр.			40.00	48.00
	Медиен цветен проект А3	1	бр.			120.00	144.00
	Медиен цветен проект А4	1	бр.			90.00	108.00



безплатен телефон на клиента 0800 16081



ПРЕПОРЪЧИТЕЛНИ ЦЕНИ

ОБЩИ УСЛОВИЯ

ЗАЯВКА

Заявки за доставка на продукти от склад на „Сен Гобен Констракшън Продъктс“ ЕООД се правят в писмена форма и се изпращат на посочен факс или по електронна поща. За валидни се приемат само коректно попълнени Заявки по образец, утвърден от компанията. Изпълняват се заявки за минимални количества:

- ▶ не по-малко от 1 (един) палет за сухите смеси
 - ▶ не по-малко от 1 (една) бака за мокрите продукти
 - ▶ не по-малко от 1 (един) чувал за сухите благородни мазилки
 - ▶ не по малко от 1 (една) бака за еднокомпонентните хидроизолационни продукти
 - ▶ не по-малко от 1 (един) комплект за двукомпонентните хидроизолационни продукти
 - ▶ не по-малко от 1 (една) опаковка за аксесоарите
- Срокът за потвърждаване на Заявки от компанията е 1 (един) ден от датата на получаването им. Посоченият срок е инструктивен. При липса на изрично приемане на Заявка в посочения срок същата не се счита за приета от нас и не поражда задължения. Заявка, получена след 13 часа на съответна дата, се счита получена на следващата дата, от която започва да тече и срокът за нейното потвърждаване.

ДОСТАВКА

Доставката на Продукти се извършва в долуописания срок, считано от датата на изричното приемане на съответната Заявка, както следва:

- ▶ за сухи строителни смеси - 3 (три) работни дни
- ▶ за мокри продукти - 3 (три) работни дни
- ▶ за всички продукти, отбелязани със символ * в ценовата листа - 10 (десет) работни дни

Сроковете на доставка са необвързващи за Компанията. При настъпване на събития с непреодолима сила (аварии в производство, природни катаклизми, стачки, липса на суровини, работна сила, транспортни средства и др.) Компанията е длъжна да уведоми Клиента, което ни освобождава от поети задължения.

Стоките, намиращи се на склад (в зависимост от региона) могат да бъдат получени веднага.

Предаването на стоки от Компанията на Клиент и обратно се удостоверява с подписан от представителите на двете страни приемо-предавателен протокол, стокова разписка или друг подобен документ.

Собствеността върху Продуктите, както и рискът от погиването или повреждането им, преминава у Клиента в момента на предаването им в мястото на доставката на Клиента или на негов представител (в това число превозвач, спедитор или негов представител, включително управляващия превозното средство) независимо дали последният е в договорни отношения с Клиента.

ЦЕНИ И ПЛАЩАНИЯ

Цените са препоръчителни, не са обвързващи за Компанията и подлежат на промяна от страна на „СЕН ГОБЕН КОНСТРАКШЪН ПРОДЪКТС“ ЕООД. За валидни се считат цените към датата на приемане на

подадената от Клиента заявка.

- ▶ продуктите се заплащат не по-късно от датата на доставка, освен в случаите на допълнително писмено споразумение между Компанията и Клиента.
- ▶ надбавки за цветовете и количества
- ▶ надбавка за количество в размер 45 лв. на цвят (без ДДС) се начислява за поръчка на сухи мазилки (weber.min) в цвят под 600 kg
- ▶ надбавки за цвят на пастообразни бои и мазилки:

ЦЕНОВА ГРУПА	ПРОДУКТ	лв./kg БЕЗ ДДС
A	боя	5
B	боя	2.5
A	мазилка	2
B	мазилка	1

За цветови групи C, D и E и историческите цветовете според цветовия каталог **weber Color Spectrum** не се начисляват надбавки.

При специални или извънредни доставки Компанията запазва правото си да начисли допълнителна надбавка освен надбавката за цвят.

ПАЛЕТИ

Продукти се доставят върху Европалети. При връщане на използваните палети в добро състояние платените суми се възстановяват.

УКАЗАНИЯ ЗА УПОТРЕБА

В указанията за употреба са посочени приблизителни изчисления за среден разход на материал на кв.м, като реалният разход в по-голяма степен зависи от състоянието на основата и начина на полагане на материала. Посочените данни са необвързващи за компанията.

При поръчка на допълнителни количества може да се установят незначителни различия в цветовете.

Препоръчително е цялата поръчка за обект да се направи наведнъж. Задължително е упоменаването на обект във формуляра на Заявка.

ВЪЗРАЖЕНИЯ И РЕКЛАМАЦИИ

Всякакви възражения от страна на Клиента по отношение на количеството или явни недостатъци на Продуктите се правят при тяхната доставка, но не по-късно от получаването им в мястото на разтоварване.

Клиентът може да прави рекламация за скрити недостатъци на Продуктите в 7-дневен срок от установяването на недостатъка.

Всички рекламации се приемат след проверка и изпитания на съответните Продукти от страна на Компанията.

Всяка рекламация на обект се удостоверява с проверка на упълномощен от Вебер технически консултант и издаване на констативен протокол.

Обект, до който по една или друга причина е отказан достъп на техническия ни екип, не подлежи на сертифициране, както и освобождава компанията от по-нататъшно предявяване на претенции за рекламации.

„Сен Гобен Констракшън Продъктс“ ЕООД си запазва правото на промени в развитието на продуктите и тяхната употреба. „Сен Гобен Констракшън Продъктс“ ЕООД не носи отговорност за допуснати правописни грешки. Посочените цени са препоръчителни. Поръчката е валидна до 30 дни след датата на потвърждение.



Saint-Gobain Construction Products Bulgaria Направление Weber

- 2001 г.** Търговското представителство на Сен Гобен Вебер Теранова стартира дейността си на българския пазар.
- 2004 г.** Сен Гобен Вебер България е регистрирана като дъщерно дружество и открива първата си складова база.
- 2005 г.** Сен Гобен Вебер България придобива българския производител на сухи строителни смеси „Метакол“ - гр. Русе.
- 2008 г.** Сен Гобен извършва аквизиция на международно ниво, закупувайки и Maxit Group AB, част от водещия производител на строителни материали Heidelberg Cement Group.
- 2008 г.** Сен Гобен Вебер България стартира строителство на първия си собствен завод за сухи строителни смеси в гр. Костинброд.
- 2009 г.** Сен Гобен Вебер България открива новия си завод за сухи строителни смеси, разположен в индустриалната зона на гр. Костинброд
- 2009 г.** Сен Гобен Вебер България печели наградата „Най-добър работодател в България за 2009 г.“ в категорията малки и средни компании, проведено от Hewitt Associates.
- 2010 г.** Сен Гобен Вебер България стартира строителство на втория си завод за сухи строителни смеси в с. Изворско, община Аксаково.

НАШИТЕ ОБЕЩАНИЯ:

- С ВЕБЕР Е ЛЕСНО
- ВЕБЕР ПОЗНАВА РАБОТАТА НА СВОИТЕ КЛИЕНТИ
- ВЕБЕР ПОМАГА НА КЛИЕНТИТЕ СИ ДА РАЗВИВАТ СВОЯ БИЗНЕС



СЕН ГОБЕН КОНСТРАКШЪН ПРОДЪКТС
БЪЛГАРИЯ ЕООД
НАПРАВЛЕНИЕ ВЕБЕР

Централен офис

Индустриална зона, Полето №6
2230 Костинброд, България
GPS координати:
42°47'48.41"N
23°13'7.06"E

Телефон: +359 2 400 37 00

Факс: +359 2 400 37 05

Мобилен: +359 889 788 388; +359 889 788 488;
+359 889 774 602; +359 885 668 308

E-mail: office@weber.bg

http://www.weber.bg

Център за обслужване на клиенти:

Телефони:

+359 2 400 37 70; +359 2 400 37 71;

+359 2 400 37 72; +359 2 400 37 73

Факс: +359 2 400 37 07; +359 2 400 37 08

E-mail: Customerservice@weber.bg

Завод за сухи строителни смеси, Варна

С. Изворско, Община Аксаково, България

GPS координати:

43°16'20.56"N

27°48'14.51"E

Завод за сухи строителни смеси, Костинброд

Индустриална зона, Полето №6 2230 Костинброд,
България

GPS координати:

42°47'48.41"N

23°13'7.06"E

Регионални търговски офиси:

гр. София: +359 889 066 606; 0887 808 876

гр. Благоевград: +359 889 799 234

гр. Пловдив: +359 888 828 835

гр. Стара Загора: +359 888 828 835

гр. Бургас: +359 889 799 045; +359 887 828 885

гр. Варна: +359 888 430 020

гр. Велико Търново: +359 882 506 657

гр. Русе: +359 882 506 657

Home Plan Консултантски центрове:

Гр. Пловдив

ул. „Георги Трингов“ №1, офис 4

HomePlan-Plovdiv@weber.bg

+359 889 809 344

Телефон и факс: 032/94-01-37

гр. Бургас

бул. „Тодор Грудов“, Южна промишлена зона,

шоурум 1000 бани, ет. 2

HomePlan-Burgas@weber.bg

+359 889 808 640

Телефон: 056/900-120

Факс: 056/900-119

— безплатен —
0800 16081
— телефон на клиента —

Сен Гобен Констракшън Продъктс България ЕООД, направление Вебер, си запазва правото на промени в развитието на продуктите и тяхната употреба. Сен Гобен Констракшън Продъктс България ЕООД, направление Вебер, не носи отговорност за допуснати правописни грешки.
© Copyright: Сен Гобен Констракшън Продъктс България ЕООД, направление Вебер, 2011
Всички права запазени!

Използването на снимки, текстове или фрагменти от изданието без писменото съгласие на Сен Гобен Констракшън Продъктс България ЕООД, направление Вебер, е незаконно и подлежи на наказателна отговорност.

weber, помага на Вашия бизнес всеки ден



weber
SAINT-GOBAIN

ДИСТРИБУТОР НА МАТЕРИАЛИ С МАРКАТА WEBER

Сен Гобен Констракшън Продъктс
България ЕООД
Направление Вебер
Индустриална зона, Полето №6
2230 Костинброд, България
Телефон: +359 2 400 37 00
+359 889 788 388
Факс: +359 2 400 37 05
www.weber.bg
office@weber.bg

безплатен
0800 16081
— телефон на клиента

Разпространява се безплатно.

weber навигатор 2011